



ESPAÑA

10	ES	11	NUMERO	276169	10	Y
		12	FECHA DE PRESENTACION	29-10-1.982		

Concedido el Registro de marcas con los datos que en la presente descripción se contiene el contenido de la memoria adjunta.

MODELO DE UTILIDAD

60	61	62	63
PRIORIDADES:	NUMERO	FECHA	PAIS
	P 31 43 174.7-34	30 de Octubre de 1.981.	Rep. Federal Alemana.
CADUCADO			

67	68
FECHA DE PUBLICIDAD	CLASIFICACION INTERNACIONAL
	H05K 714

69
TITULO DE LA INVENCIÓN
DISPOSITIVO DE APRIETE PARA CONTACTOS ELECTRICOS SOBRE PLACAS CON DUCTORAS.

71
SOLICITANTE (S)
SIEMENS AKTIENGESELLSCHAFT, de Berlin y München.

70
DOMICILIO DEL SOLICITANTE
Wittelsbacherplatz 2, D-8000 München 2, República Federal Alemana.

72
INVENTOR (ES)

73
TITULAR (ES)

74
REPRESENTANTE
D. JOSE MIGUEL GOMEZ-ACEBO y POMBO.

La presente invención se refiere a un dispositivo de apriete para el contactado de puntos de contacto eléctricos sobre placas conductoras con un riel de corriente previsto en el dispositivo receptor correspondiente para placas conductoras.

5 Los grupos componentes eléctricos tales como por ejemplo unidades funcionales en pletina tienen que fijarse en las carcasas correspondientes de tal forma que se garantice un buen contactado de las zonas marginales de las placas conductoras con los rieles de corriente, sobre los que se fijan. En este caso debe tenerse en cuenta que en los grupos
10 componentes fluyen corrientes de aproximadamente 300 a 400 A con tensiones de aproximadamente 5 V y que tienen que mantenerse muy reducidas las pérdidas de tensión.

El objeto de la presente invención es pues fijar grupos
15 componentes eléctricos en dispositivos receptores de tal forma que se verifique un buen contacto entre las zonas marginales de las placas conductoras con los rieles de corriente del dispositivo receptor, verificándose el montaje con ahorro de tiempo.

Para resolver este problema el dispositivo de apriete
20 según la invención se caracteriza porque comprende un riel de apriete, constituido por un segmento tubular cilíndrico, que está dotado a lo largo de su eje longitudinal, a distancias determinadas, con orificios perfilados, a través de los cuales se puede fijar mediante tornillos sobre los rieles de corriente de tal forma que los cantos de los rieles de apriete
25 yacían sobre los puntos de contacto de las placas conductoras dispuestas una por encima de la otra o una al lado de la otra o de una placa conductora y un riel de corriente así como, mediante jinetillos, que yacen entre los rieles de apriete y las cabezas de tornillos y que presentan en su lado inferior una superficie hueca cilíndrica adaptada al radio externo del riel de apriete y una superficie plana sobre su lado superior.

30 Por medio de estas medidas se obtiene un dispositivo de

apriete rapidamente montable con un buen contacto eléctrico, manteniendo los tornillos de fijación su forma recta independientemente de la posición angular de los rieles de apriete. Incluso tras una pluralidad de recambios de los grupos componentes electrónicos la calidad del contacto es muy buena, lo cual provoca reducidas caídas de tensión.

La invención se explica en detalle por medio de los ejemplos de realización según las figuras 1 a 3.

La figura 1 muestra una representación en perspectiva de un dispositivo receptor, en el que se ha insertado una unidad de pletina y se ha conectado por medio de un dispositivo de apriete según la invención, con los rieles de corriente;

La figura 2 muestra un detalle en las proximidades de la sujeción mediante tornillos de los rieles de apriete en un primer ejemplo de realización;

La figura 3 muestra un detalle en las proximidades de la sujeción mediante tornillos por rieles de apriete, en el que se conectan dos placas conductoras entre sí y con los rieles de corriente correspondientes.

En la figura 1 se ha mostrado una sección de un dispositivo receptor tal como por ejemplo en las instalaciones de tratamiento de datos. Transversalmente a los rieles longitudinales 8 se han dispuesto los rieles de corriente 4 que, por ejemplo, son de aluminio. La unidad de pletina, constituida por una placa 6 y por la carcasa 5, en la que se encuentran los grupos componentes conectados sobre la placa conductora de la pletina, se dispone entre los rieles de corriente y se une con los mismos. Las zonas marginales de la placa conductora de la pletina 6 se han configurado de forma eléctricamente conductora. La conexión entre las zonas marginales de la pletina 6 y de los rieles de corriente 4 se verifica por medio de rieles de apriete 1, que están constituidos por un segmento tubular. Este segmento tubular se sujeta con tornillos sobre los rieles de corriente 4.

Los detalles de esta sujeción mediante tornillos pueden verse en la figura 2, que representa una sección transversal en las proximidades de la sujeción mediante tornillos. Los rieles de apriete 1 se aprietan en este caso sobre los rieles de corriente 4 y la zona conductora de la pletina 6 y se fijan con un tornillo 3 que pasa a través de un orificio perfilado 7 de los rieles de apriete, sobre los rieles de corriente 4 por medio de un orificio roscado. Entre la cabeza de tornillo del tornillo 3 y el riel de apriete 1 se ha dispuesto un jinetillo 2 que presenta en su lado inferior una superficie cilíndrica hueca correspondiente al radio externo del riel de apriete, mientras que en el lado superior está dotada con una superficie plana.

Mediante esta construcción permanecerá siempre el tornillo en dirección horizontal, independientemente de la posición angular en que se encuentren los rieles de apriete. Mediante el atornillado de los tornillos se comprimen los cantos 10 de los rieles de apriete sobre los rieles de corriente 4 y las zonas de contacto de la pletina y provocan una buena conexión eléctrica y una reducida resistencia de transición.

En la figura 3 se ha representado un detalle en las proximidades de la fijación mediante tornillos, estando unidas entre sí en este caso dos placas conductoras con sus zonas marginales de contacto mediante dos rieles de apriete 1. Por lo demás la realización no se diferencia de la representada en la figura 2. También en este caso se impide, mediante el jinetillo comprendido entre el tornillo 3 y el riel de apriete 1, un vuelco y una torsión del tornillo.

Descrita suficientemente la naturaleza de la invención, así como la manera de realizarla en la práctica, debe hacerse constar que las disposiciones anteriormente indicadas son susceptibles de modificaciones de detalle, en cuanto no alteren su principio fundamental.

5

10

15

20

25

30

REIVINDICACIONES

1.- Dispositivo de apriete para contactos eléctricos sobre placas conductoras con un riel de corriente previsto en el dispositivo receptor correspondiente para placas conductoras, caracterizado porque comprende un riel de apriete (1) constituido por un segmento tubular cilíndrico, que está dotado con orificios perfilados (7) a una cierta distancia a lo largo de su eje longitudinal, a través de los cuales puede fijarse por medio de tornillos (3) sobre los rieles de corriente (4) de tal forma que los cantos (10) de los rieles de apriete y yacan sobre los puntos de contacto de dos placas conductoras (6) dispuestas una por encima de la otra ó una al lado de la otra ó de una placa conductora (6) y un riel de corriente (4) así como mediante jinetillos (2) que yacen entre el riel de apriete (1) y las cabezas de tornillo de los tornillos (3) y que presentan en su lado inferior una superficie hueca cilíndrica adaptada al radio externo del riel de apriete (1) y sobre su lado superior una superficie plana.

2.- Dispositivo de apriete para contactos eléctricos sobre placas conductoras; tal y como queda sustancialmente descrito en la presente Memoria, e ilustrado en los dibujos adjuntos.

Esta Memoria consta de 4 hojas escritas a máquina por una sola cara.

Madrid, 26 Ato. 1923
 SIEMENS AKTIENGESELLSCHAFT
 J. M. GOMEZ ACEBS Y PONS
 a. p. Firmado: Alejandro Gato López

5

10

15

20

25

30

FIG 1

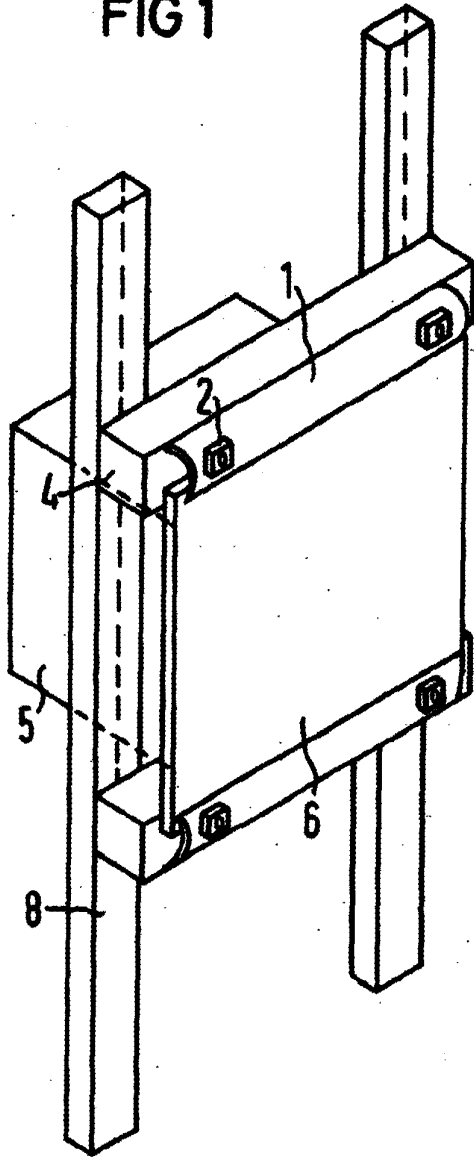

FIG 2

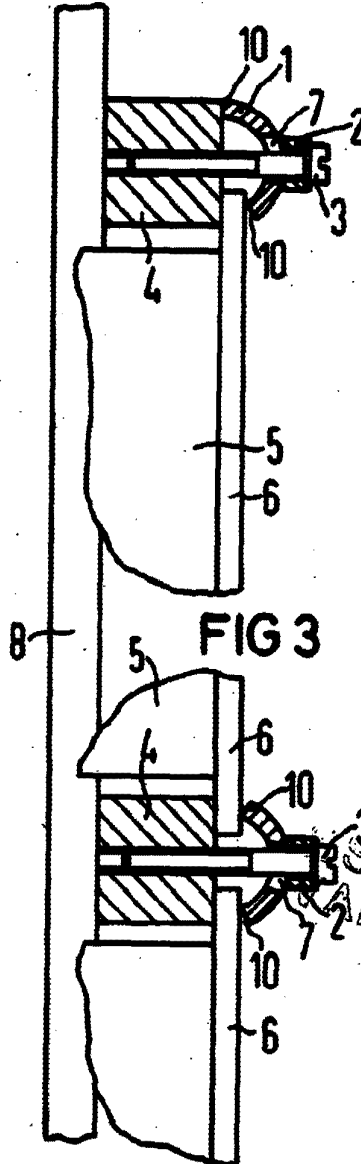
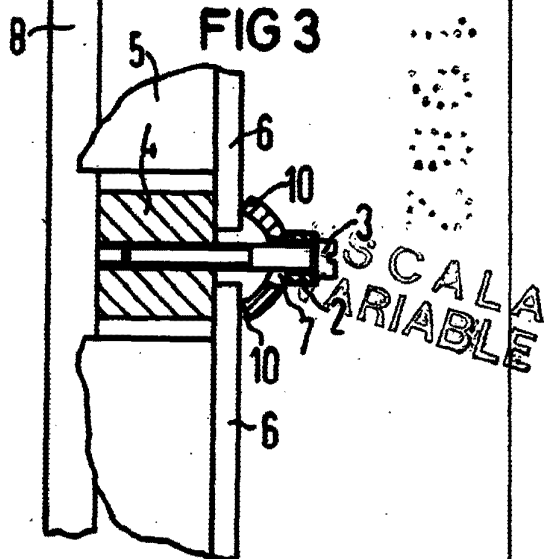

FIG 3



ES CALA
VARIABLE

Madrid 29 OCT 1902
A. MUNIER AGUERO Y PARRAS
E. B. Firmado: J. Suarez Diaz