

P.-22.514

PH. 17.002  
Spain-Hg/YB



862

276 072

2 ABR. 1962

MEMORIA DESCRIPTIVA

para solicitar

P A T E N T E    D E    I N V E N C I O N

e n

E S P A Ñ A

por VEINTE años

a nombre de N.V. PHILIPS' GLOEILAMPENFABRIEKEN, entidad holandesa, establecida en Emmasingel 29, Eindhoven, Holanda, por:

"APARATO GRABADOR Y/O REPRODUCTOR MAGNETICO"

En los grabadores y/o reproductores magnéticos que emplean portadores de sonido cintiformes, un dispositivo para el movimiento de retorno del portador de sonido es necesario no solo para el rebobinado de la porción re-  
5 producida de la cinta, sino también para fines de dictado, más en particular en los grabadores y/o reproductores magnéticos diseñados especialmente para el dictado, para poder escuchar nuevamente y, si fuera deseable, corregir todo el dictado o una parte del mismo.

10

Con el fin de simplificar el manejo con el portador

2 AD

de sonido en lo que sea posible y protegerlo contra da-  
ños, este portador está alojado en cargadores. Para car-  
gadores que solo son capaces de contener o recibir una  
bobina de potador de sonido y que, consecuentemente, son  
5 más pequeños y más fáciles de manipular que los carga-  
dores para dos bobinas, se ha propuesto una construcción  
en la cual, para la formación de una bobina sobre un ca-  
rretel pestañado especial, alojado en el cargador, solo  
es necesario introducir una lengüeta, fijada al principio  
10 del portador de sonido, en una abertura del cargador. Una  
vez que la lengüeta está en el interior de la abertura,  
la misma es arrastrada por un carretel giratorio, condu-  
cida hacia el nucleo y retenida allí. La inserción de la  
lengüeta en la abertura del cargador puede efectuarse ma-  
15 nualmente, pero ya se han propuesto dispositivos para -  
llevarlo a cabo en forma total o parcialmente automáti-  
ca.

Si un aparato equipado con tales cargadores es usa-  
do para dictado, no es deseable que durante el movimiento  
20 de retorno del portador de sonido, por ejemplo con el  
fin de escuchar una vez más o corregir el texto dictado,  
con cuyo fin, naturalmente, el movimiento de avance de la  
cinta debe ser conectado nuevamente, que la lengüeta sal-  
ga del cargador, dado que en este caso la misma debería  
25 ser introducida nuevamente en el cargador. Esto signifi-  
ca una pérdida de tiempo y una interrupción desagradable  
del dictado.

De acuerdo con la presente invención, un grabador  
y/o reproductor magnético, en particular un dictáfono  
30 provisto de un dispositivo para el movimiento de retorno

27607



-2

del portador de sonido y que utiliza cargadores que están diseñados para recibir una bobina única del portador de sonido cintiforme, en el cual los cargadores y los extremos del portador de sonido, provistos de una  
5      langueta, son de un diseño tal que, para la formación de una bobina en un cargador vacío, es necesario solo introducir la langueta unida al principio del portador de sonido en una abertura en la pared del cargador, se caracteriza por el hecho de que en la abertura del cargador de arrollamiento, colocado sobre el aparato, es-  
10     tá provisto un miembro de bloqueo que está acoplado a los medios para la conexión del movimiento de retorno del portador de sonido, con lo cual puede ser bloqueado el paso de una langueta que se encuentra en el interior  
15     del cargador de arrollamiento, a través de la abertura.

    A fin de que este miembro de bloqueo no molesta el rebobinado, preferentemente se provee un disyuntor mediante el cual puede ser suprimido a voluntad el acoplamiento del miembro de bloqueo a los medios conectores del movimiento de retorno del portador de sonido.  
20     Si el aparato comprende un movimiento de retorno rápido del portador de sonido para el rebobinado y un movimiento de retorno lento para fines de dictado, preferentemente el miembro de bloqueo está acoplado solo a los  
25     medios conectores o de puesta en marcha del movimiento de retorno lento del portador de sonido.

    Cuando se usan cargadores en los cuales la abertura para la inserción de la langueta puede ser pasada solo después de vencer la fuerza de un resorte provisto  
30     en el cargador y que obstruye la abertura, este resorte

276072

-2 A



ventajosamente puede ser usado para ser bloqueado por el miembro bloqueador o trabador en su posición que impide el paso de una lengüeta.

5 A fin de que la presente invención pueda ser fácilmente llevada a la práctica, una realización de la misma se describirá ahora más detalladamente, a título de ejemplo, con referencia a los dibujos que se acompañan, en los que:

10 La figura 1 ilustra esquemáticamente un dispositivo conocido para el movimiento de retorno del portador de sonido.

La figura 2 muestra un dispositivo de un miembro de bloqueo o trabador con un cargador de acuerdo con la presente invención.

15 En la figura 1 se ilustra que durante el movimiento de retorno del portador de sonido, una rueda impulsora 1 para el plato giratorio del carretel de suministro, es impulsada por una rueda intermedia 2 que es impulsada a través de una correa 4 por una rueda impulsora 3  
20 provista sobre el eje de un motor. La rueda intermedia 2 está soportada sobre una palanca 6 que puede ser hecha girar alrededor del eje 5, estando determinada la posición de descanso de esta palanca por un resorte 7 y un tope 8. Para hacer girar la palanca 6 hacia su posición operativa, en la cual la rueda intermedia 2 impulsa a la rueda impulsora 1 tal como se ilustra en la fig.  
25 1, está provisto un electroimán, 9 cuya arandela 10 está unida a la palanca 6 a través de un cable 11. Una varilla 12, que está unida articuladamente a la palanca 6, efectúa el acoplamiento con el miembro de bloqueo  
30

276072



-2-

de acuerdo con la presente invención miembro que está  
ilustrado en la fig. 2.

Refiriéndose ahora a la fig. 2, un cargador de  
arrollamiento 13, tan pronto como es colocado sobre el  
5 aparato, asume la posición mostrada con respecto a los  
miembros estructurales del miembro de bloqueo, el que  
será descrito más adelante. El cargador consiste de dos  
mitades simétricas. En la figura, el cargador está ilus-  
trado con la mitad superior retirada, de modo que su  
10 interior puede ser observado libremente. Las dos mita-  
des del cargador están provistas de rebajos adecuada-  
para alojar un carretel pestañado 14. Por medio de un  
engrosamiento anular 15, el carretel es retenido en  
la abertura 16 del cargador. Con su abertura central  
15 17, el carretel está unido de manera conocida a un pla-  
to de carretel, cuando el cargador es colocado sobre el  
aparato. La posición del cargador es determinada por  
dos pernos del aparato que están insertados en abertu-  
ras 18. El carretel 14 comprende un rebajo 19 que posee  
20 bordes inclinados y la cinta 20 comprende una lengüeta  
21, por ejemplo de material sintético. En el ejemplo mos-  
trado, la lengüeta 21 tiene la forma de un cilindro, cu-  
ya altura es igual a la distancia exterior de las pes-  
tañas del carretel. Para introducir la lengüeta 21 en  
25 el interior del cargador, está provista la abertura 22  
en forma de canal. La misma está separada del espacio  
de carretel 14 por un resorte 23. El resorte 23, en cier-  
to grado, constituye la continuación de las partes fijas  
de la caja que limita el espacio de carretel. El resorte  
30 presenta una pretensión hacia el interior donde, sin em-



-2

bargo, un miembro de tope 24 determina su posición de descenso. Si la lengüeta 21 es introducida a través del canal 22, una vez que el resorte haya sido secado hacia el exterior por medios no mostrados, para dejar libre la abertura de canal, la lengüeta 21, de acuerdo con la posición del carretel 14, o es introducida en el rebajo 19 o la misma choca contra los bordes de las pestañas, contra las cuales ella es formada por el resorte 23 que entonces es liberado nuevamente. Cuando el carretel 14 es hecho girar en el sentido contrario de las agujas del reloj, la lengüeta 21 es arrastrada por los bordes inclinados del rebajo o recorte 19 y es conducida hacia las muescas 25 del núcleo de carretel. Durante el rebobinado, la lengüeta 21 sale de la muesca 25, finalmente asume la posición mostrada en la figura 2, y siguiendo la tensión de la cinta, formaría el resorte 23 hacia afuera y saldría del cargador a través de la abertura 22. Debe mencionarse que la lengüeta 21 puede ser también cuneiforme, de modo que al introducirla en el cargador, el resorte es formado hacia afuera por la lengüeta y puede evitarse, consecuentemente, la necesidad de desplazar el resorte separadamente.

A fin de que la lengüeta 21 no pueda dejar el espacio del carretel, se ha provisto una palanca 27 que puede ser hecha girar alrededor del eje 26, cuya posición de descanso está determinada por un resorte 28 y un miembro de tope 29. Cuando es conectado o puesto en marcha el movimiento de retorno, la palanca 27 presiona contra el extremo 24 del resorte 23, de modo que el resorte no puede retroceder, con el resultado que es

270072



blqueado el pasaje de la lengüeta 21 a través de la abertura. Así, la palanca 27 está como un miembro de bloqueo para el resorte 23 y la abertura 22. Para unir este miembro de bloqueo al dispositivo para el movimiento de retorno, la referida varilla, 12 está provista de una muesca 30 que se relaciona con la palanca 27. Cuando es puesto en marcha el movimiento de retorno, la varilla 12 se desplaza hacia la izquierda (atracción de la armadura 10 del imán 9) y los miembros asumen la posición ilustrada en la fig. 2.

Con el fin de llevar el miembro de bloqueo a una posición inoperativa para el rebobinado, está provista una corredera 31, cuyas dos posiciones finales están determinadas, por ejemplo, por miembros de tope o lo similar. Si la corredera se encuentra en la posición mostrada en la figura 2, la misma mantiene el acoplamiento entre la varilla 18 y la palanca 28, mientras que en la otra posición final la varilla 12 puede responder a la atracción del resorte 32, de modo que se interrumpe el acoplamiento entre la varilla 12 y la palanca 27.

Se comprenderá que son posibles muchas otras realizaciones constructivas sin salir fuera del alcance del presente invento. Por ejemplo, la palanca 27 puede estar diseñada para bloquear inmediatamente el canal 22. La misma también puede ser controlada inmediatamente por el disyuntor con el cual es puesto en marcha o conectado el movimiento de retorno. Si están disponibles para el rebobinado, un movimiento de retorno rápido, y para el dictado un movimiento de retorno lento, el dispositivo de bloqueo es conectado solo al movimiento de retorno

276072



lento en cuyo caso el mismo no puede ser desconectado.

Debería notarse que para la explicación del invento se eligió una realización muy simple del cargador. Mediante una construcción particular de la lengüeta 21, la abertura 22, el resorte 23 y el rebajo 19 en el carretel, puede lograrse una mejora, considerable del funcionamiento del cargador. En este caso no es necesario atenerse a la forma particular del resorte 23. Será posible trabajar aún, sin resorte alguno en el cargador. El elemento flexible, requerido principalmente para el funcionamiento del cargador también puede preverse, por ejemplo, sobre la lengüeta. De cualquier modo, en este caso será provisto el miembro de bloqueo en la abertura de la caja de modo que la lengüeta es retenida en una posición en la cual la misma puede ser arrastrada nuevamente por el carretel cuando es puesto en marcha nuevamente el movimiento de avance.

Esta solicitud que corresponde a la presentada en Austria, con fecha 4 de Abril de 1.961, bajo el número A 2696/61, se acoge a los beneficios del artículo 51 del vigente Estatuto sobre Propiedad Industrial.

- N O T A -

Los puntos de invención propia y nueva que se presentan para que sean objeto de esta solicitud de Patente de Invención en España, por VEINTE años, son los siguientes:

1º. - Aparato grabador y/o reproductor magnético.

276072



-2 AR

en particular un dictáfono, provisto de un dispositivo para el movimiento de retorno del portador de sonido y que utiliza cargadores que están diseñados para recibir una bobina única de un portador de grabación cintiforme, en que los cargadores y los extremos del portador de sonido, provisto de una lengüeta, tienen una construcción tal que, para la formación de una bobina en un cargador vacío, es necesario sólo introducir la lengüeta fijada al principio del portador de grabación a arrollar, en la abertura en la pared del cargador, caracterizado por el hecho de que en la abertura del cargador de arrollamiento, colocado sobre el aparato, está provisto un miembro de bloqueo que está acoplado a los medios para poner en funcionamiento el movimiento de retorno del portador de sonido, con lo cual puede ser bloqueado el pasaje a través de la abertura de la lengüeta en el interior del cargador de arrollamiento.

2º. - Aparato grabador de acuerdo con la reivindicación 1, caracterizado por el hecho de que está provisto un disyuntor, mediante el cual puede ser eliminado a voluntad el acoplamiento del miembro de bloqueo a los medios conectores del movimiento de retorno del portador de sonido.

3º. - Aparato grabador de acuerdo con la reivindicación 1 o 2, provisto de un movimiento de retorno lento y rápido del portador de sonido, caracterizado por el hecho de que el miembro de bloqueo está acoplado sólo a los medios para conectar el movimiento de retorno lento del portador de sonido.

4º. - Aparato grabador de acuerdo con una o más

276072



de las reivindicaciones que anteceden que utilizan car-  
 gadores en los que la abertura para el paso de la len-  
 gueta puede ser atravesada solo después de vencer la -  
 fuerza de un resorte que obstruye la abertura, carac-  
 5 terizado por el hecho de que el resorte puede ser blo-  
 queado por el miembro de bloqueo en su posición bloquea-  
 dora del pasaje de la lengüeta.

5º. - Aparato grabador y/o reproductor magnético.

Tal y como se ha descrito en la Memoria que ante-  
 10 cede, representado en el dibujo que se acompaña y con  
 los fines que se han especificado.

Esta Memoria consta de diez hojas escritas a má-  
 quina por una sola cara.

Madrid, 2 ABR. 1962

P. A.

Alberto de Elzaburu  
 Por Poder,

5

10

15

276072

MIG/10

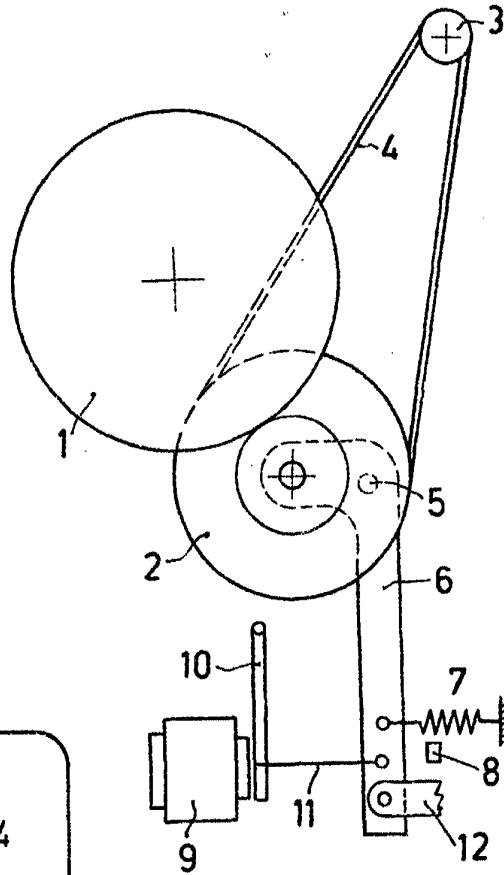

FIG. 1

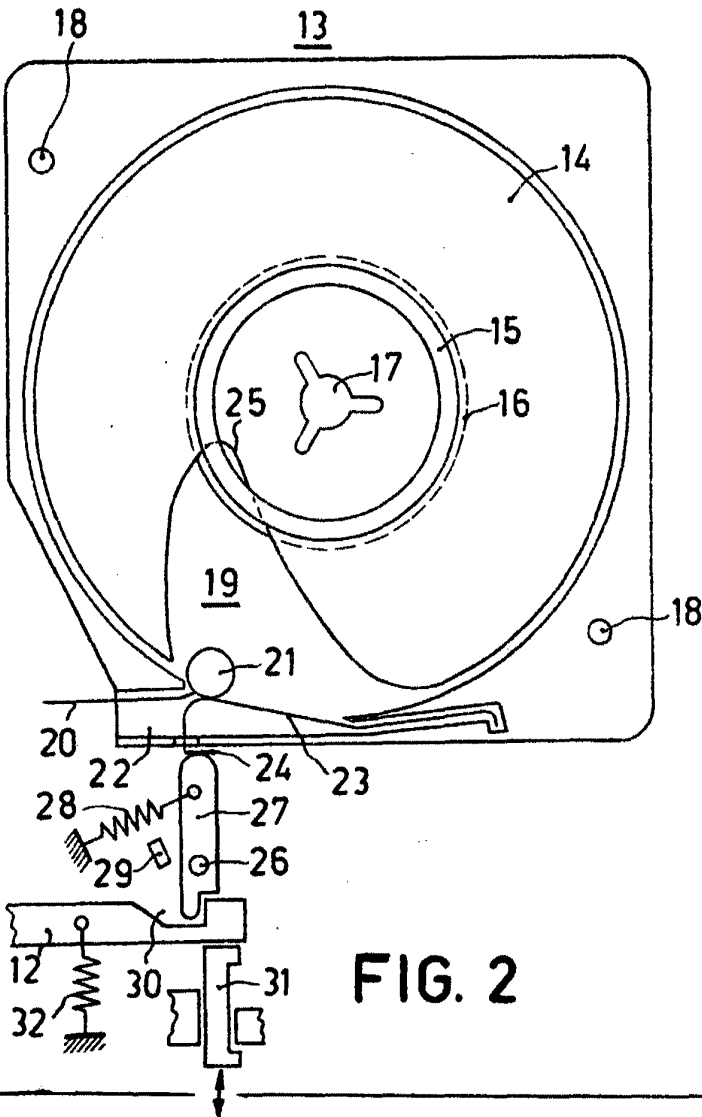

FIG. 2

276072

Alberto de Elzaburu  
Por Poder