

10 ES	11 NUMERO	19 Y
	275764	
22	FECHA DE PRESENTACION	
	16 NOV 1982	



ESPAÑA

(Ref. FA 456)
MODELO DE UTILIDAD 16 NOV 1982

50 PRIORIDADES:	52 FECHA	53 PAIS
51 NUMERO		
53939 B/82	17 de Noviembre de 1982	Italia

67 FECHA DE PUBLICIDAD	81 CLASIFICACION INTERNACIONAL
	B60S 9/22

64 TITULO DE LA INVENCIÓN
"VEHÍCULO AUTOMOVIL PERFECCIONADO"

71 SOLICITANTE (S)
FIAT AUTO S.p.A.

DOMICILIO DEL SOLICITANTE
Corso G. Agnelli nº 200 - Torino - Italia.

72 INVENTOR (ES)
SILVANO ABBATE DAGA

73 TITULAR (ES)
FIAT AUTO S.p.A.

74 REPRESENTANTE
D. JAIME ISERN CUYAS, Agente Oficial de la Propiedad Industrial

DESCRIPCION
=====

5

Este invento se refiere a los vehículos automóviles que tienen una carrocería cuyo fondo presenta partes laterales de apoyo para un gato elevador del vehículo.

10

En los vehículos automóviles de este tipo, cuando hay que elevar el vehículo, por ejemplo para cambiar una rueda, surge el problema de cómo aplicar correctamente el gato elevador en correspondencia exacta con las partes de apoyo previstas en el fondo de la carrocería. En efecto, la aplicación errónea del gato podría implicar serios riesgos de desperfecto e incluso de deformación permanente de la carrocería en el momento de alzar el vehículo. Por otra parte, los apoyos previstos en el fondo de la carrocería son por lo general difícilmente visibles desde fuera y su localización exacta puede resultar todo menos cómoda.

15

20

El objeto del invento que aquí se expone consiste en obviar dicho inconveniente, es decir, permitir una localización fácil y cómoda de las partes de apoyo para el gato elevador del vehículo.

25

Según el invento, tal objeto se logra si se provee al vehículo automóvil, cerca de los lados inferiores de sus costados, de contraseñas para la identificación de dichas partes laterales de apoyo para el gato elevador.

De preferencia, las contraseñas son de color que contraste con el color de las partes del vehículo en correspondencia con las cuales ellas están situadas.

5 Las contraseñas pueden estar constituidas por botones o similares aplicados a presión en orificios adecuados, o bien simplemente por sellos aplicados o incorporados en las partes del vehículo en correspondencia con las cuales están situados, o aún por aplicaciones de barniz.

10 El invento se explica a continuación detalladamente haciendo referencia a los dibujos adjuntos, los cuales se aducen meramente a título de ejemplo no limitativo y en los cuales:

- 15
- la figura 1 es una vista esquemática, en elevación lateral y parcialmente interrumpida, de un vehículo automóvil conforme al invento;
 - y
 - la figura 2 es una vista en escala ampliada y en sección transversal por la línea II-II de la figura 1.
- 20

25 En los dibujos se indica con 10, esquemáticamente, un vehículo automóvil que tiene una carrocería 12 provista de un fondo o plataforma 14. En la cara inferior de la plataforma 14 se hallan, a ambos lados del vehículo 10 y cerca de las ruedas anteriores y posteriores 16, partes laterales de apoyo 18 para un gato elevador del vehículo.

30 Según el invento, la posición de cada parte de apoyo 18 está señalada, con el fin de facilitar la

cómoda identificación de ella, por una contraseña 20, situada en la parte inferior 22 del costado correspondiente del vehículo, o sea en la zona adyacente a la plataforma 14 que en la jerga técnica denominamos "brancardo".

En el ejemplo aquí expuesto, cada una de las contraseñas 20 está constituida, como puede verse claramente en la figura 2, por un botón inserto a presión en un orificio correspondiente 24 practicado en el "brancardo" 22.

Cabe señalar que las contraseñas 20 podrían presentar configuraciones diferentes y estar constituidas, por ejemplo, por simples sellos aplicados o incorporados al "brancardo" 22 o por simples aplicaciones de barniz.

Como es natural, resulta indispensable que en todos los casos el color de las contraseñas 20 contraste con el color de las partes del vehículo 10 en correspondencia con las cuales han sido situadas. Además, para favorecer la cómoda identificación de ellas incluso en condiciones de obscuridad, las contraseñas 20 pueden estar revestidas de materiales luminiscentes.

Como es lógico, los efectos de este invento se extienden a los modelos que proporcionan utilidades semejantes aprovechándose del mismo concepto innovador.

REIVINDICACIONES

Descrito el objeto del presente invento, se declaran nuevas y de propia invención, las siguientes reivindicaciones.

5 1.- Vehículo automóvil perfeccionado del tipo que comprende una carrocería cuyo fondo presenta partes laterales de apoyo para un gato elevador del vehículo, caracterizado por estar provisto, cerca de los lados inferiores de sus costados (22), de contraseñas (20) para la identificación de dichas partes laterales de apoyo (18).
10

 2.- Vehículo automóvil conforme a la reivindicación 1, caracterizado en que las contraseñas (20) son de color que contrasta con el color de las partes del vehículo (22) en correspondencia con las cuales ellas están situadas.
15

 3.- Vehículo automóvil conforme a la reivindicación 1 o la reivindicación 2, caracterizado en que las contraseñas están constituidas por botones o similares (20) aplicados a presión en orificios correspondientes (24) de la carrocería (12).
20

 4.- Vehículo automóvil conforme a la reivindicación 1 o la reivindicación 2, caracterizado en que las contraseñas (20) están constituidas por sellos aplicados o incorporados en las partes del vehículo (22) en correspondencia con las cuales ellas están situadas.
25

 5.- Vehículo automóvil conforme a la reivindicación 1 o la reivindicación 2, caracterizado en que las contraseñas (20) están constituidas por aplicaciones de

barniz.

6.- Vehículo automóvil conforme a una cualquiera de las reivindicaciones anteriores, caracterizado en que las contraseñas (20) son luminiscentes.

5 Según se describe y reivindica en la presente memoria descriptiva que consta de 6 hojas foliadas y escritas a máquina por una sola cara.

Madrid, a

p.a.

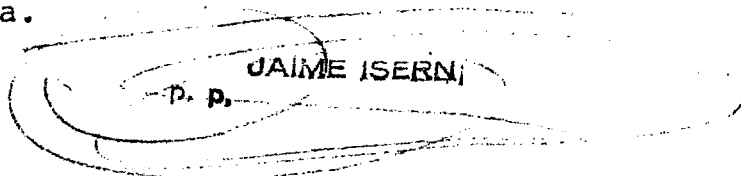
A handwritten signature in dark ink, appearing to read "JAIME ISERN", is enclosed within a large, irregular oval scribble. The signature itself is written in a somewhat stylized, blocky font.

Firmado, M.^a LUISA ISERN CUYAS

mc.



Fig. 1

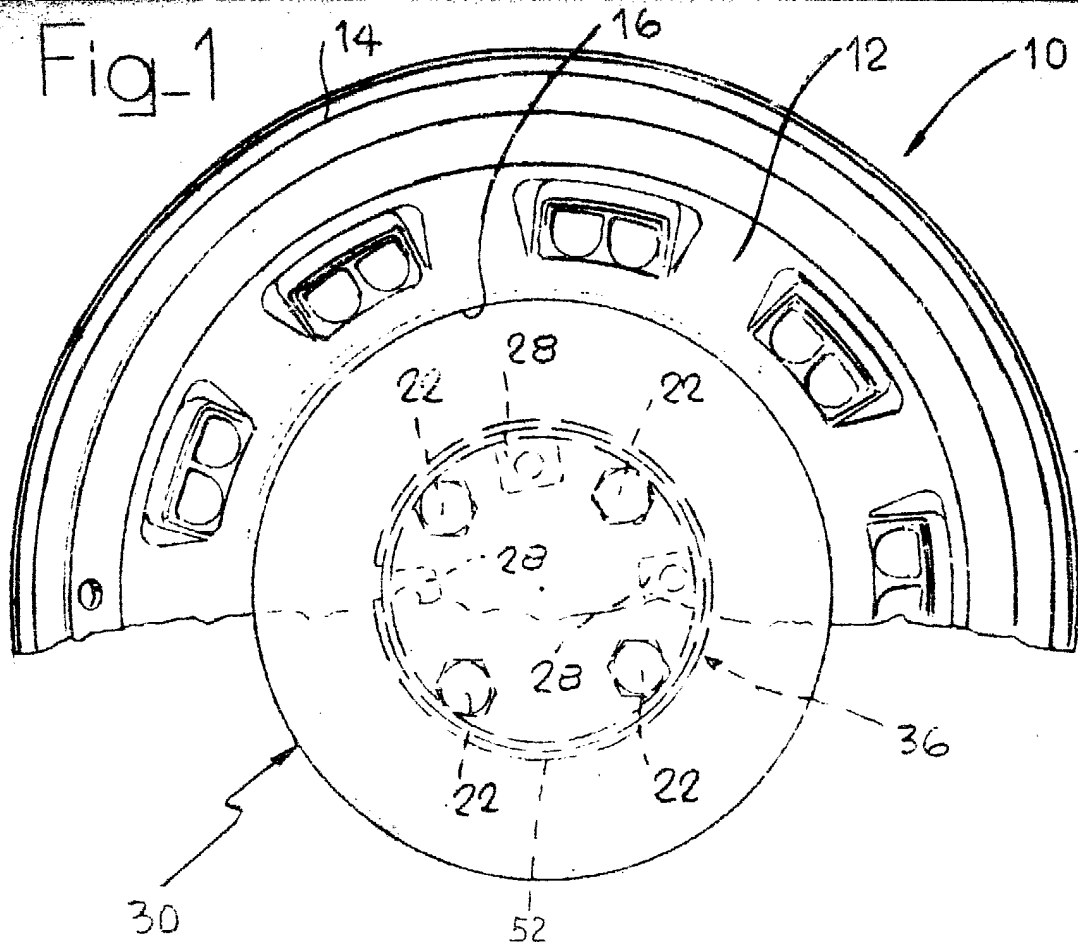
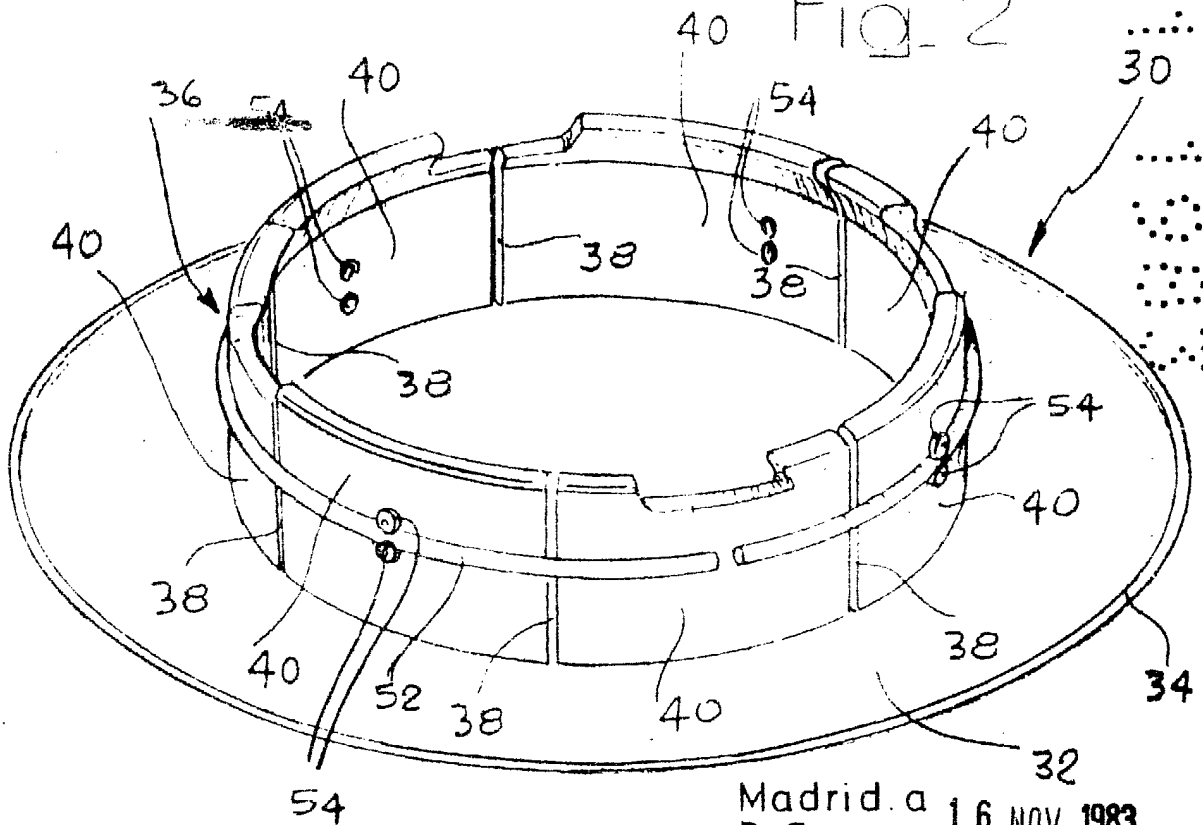

Fig. 2



Escala variable

Madrid, a 16 NOV. 1983
p. a.

JAMES ISERN
P. P.

Firmado: M. J. [Illegible]

Fig. 3

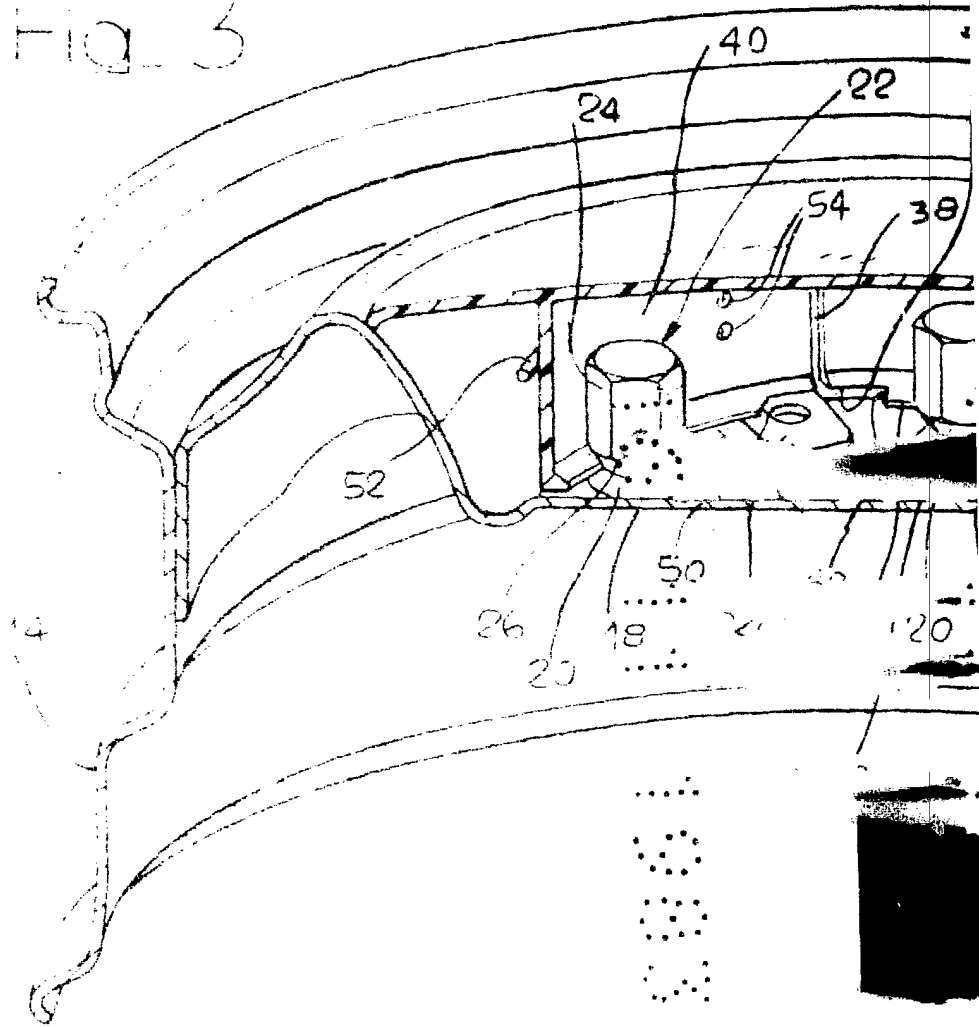

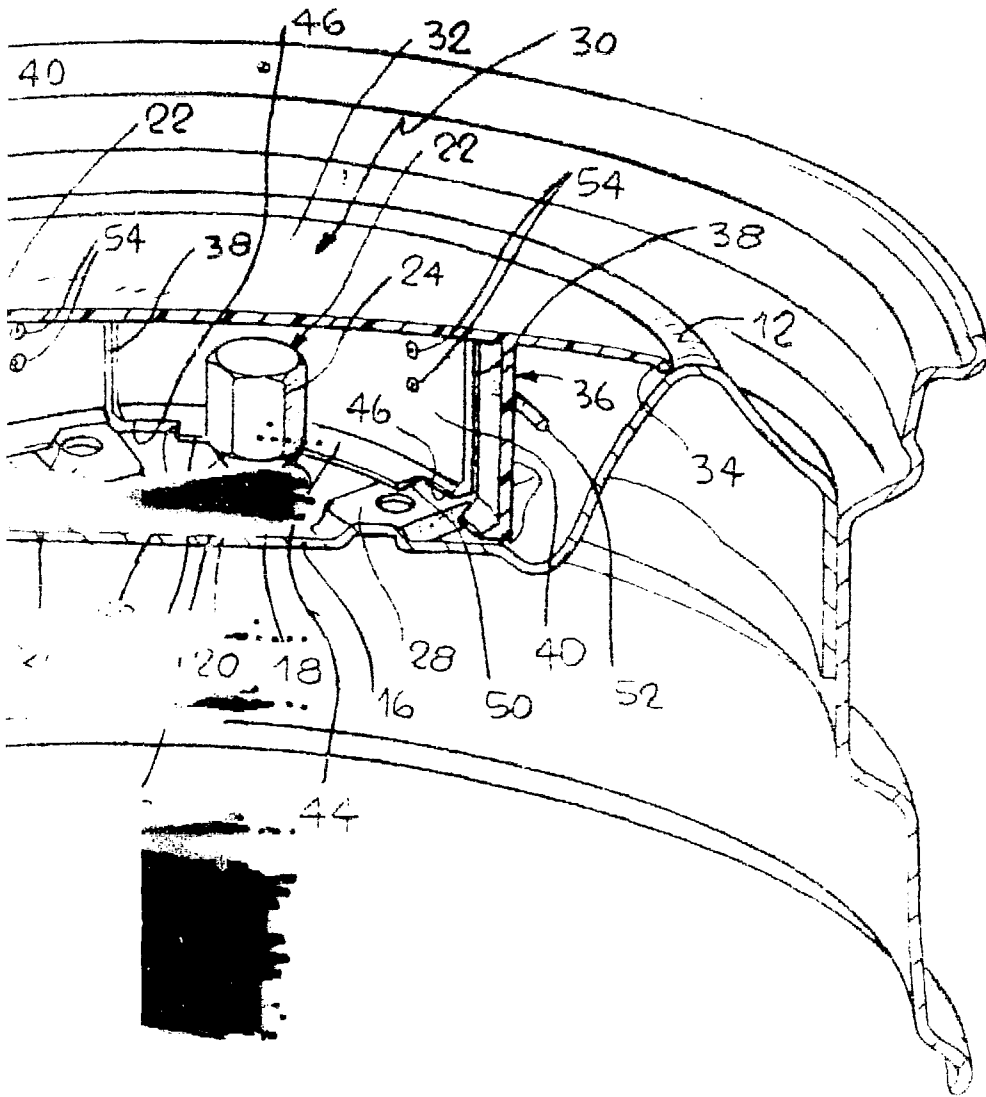

Madrid, a 16 NOV. 1983

p. a.

JAIMES IERN,
P. P.

Firmado: M.ª EUIISA IERN CUYAS

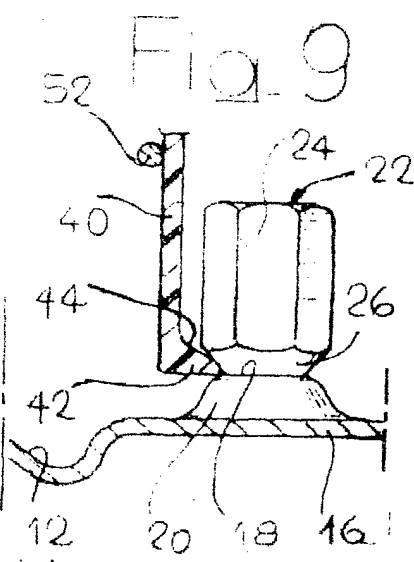
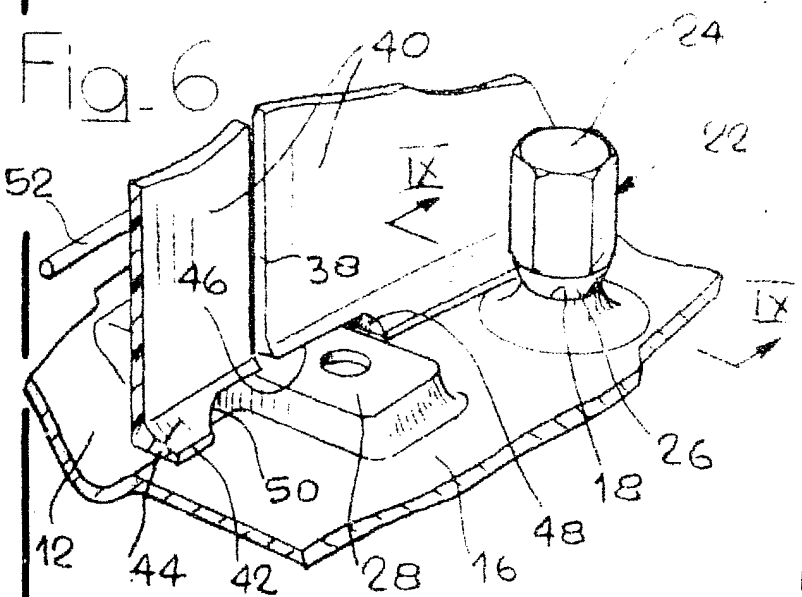
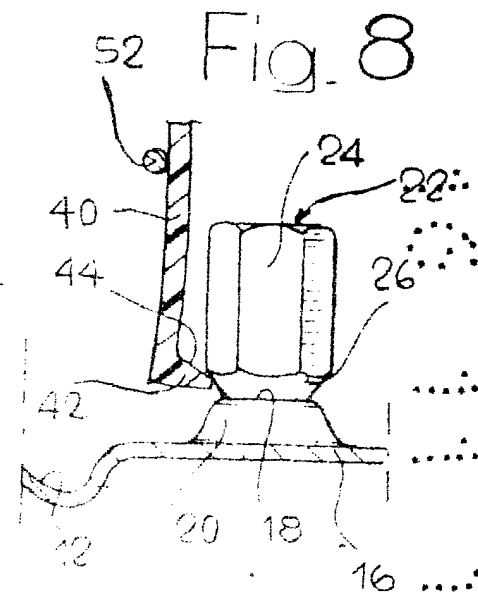
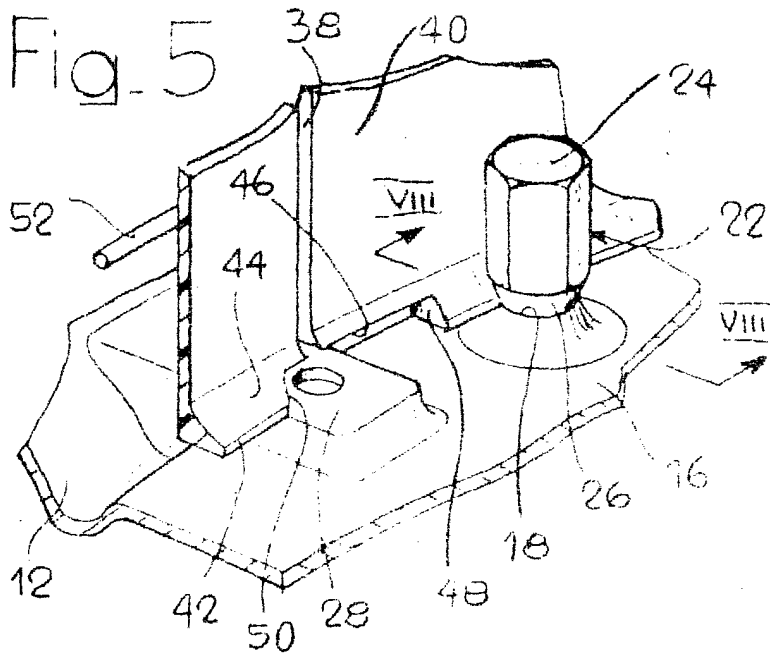
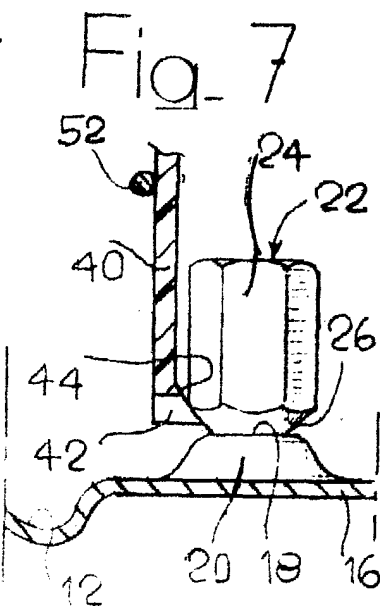
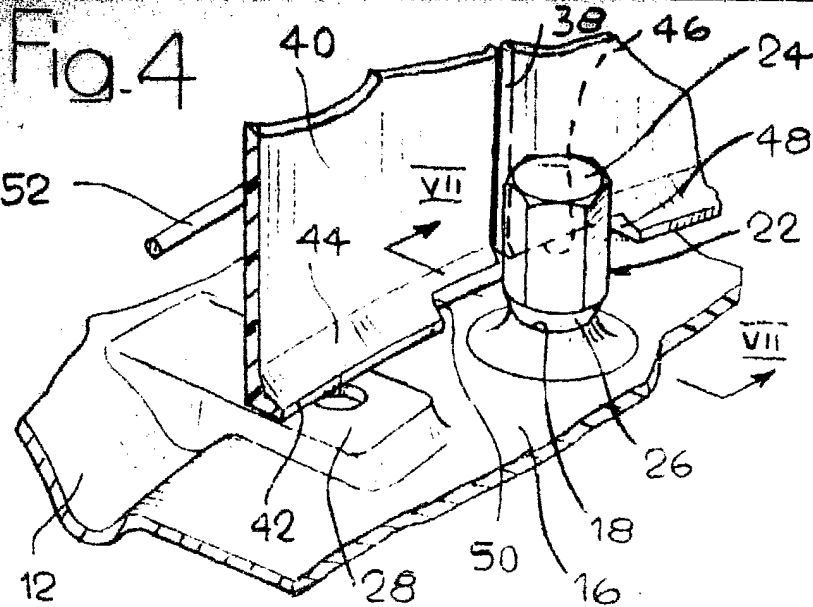

Escala variable.

Madrid a

p.a. JAIME ISERN 1955

P. P.