

ES	Y	NÚMERO
		275.729
		FECHA DE PRESENTACIÓN
		15 NOV 1983



ESPAÑA

MODELO DE UTILIDAD

1 JUL 1984

30 PRIORIDADES:	32 FECHA	33 PAIS
31 NÚMERO		

47 FECHA DE PUBLICIDAD	51 CLASIFICACION INTERNACIONAL
	A220 11/12

54 TITULO DE LA INVENCIÓN
DISPOSITIVO DE ACCIONAMIENTO PARA EL CIERRE DE ENVOLTURAS DE TRIPA CELULOSICA PARA EMBUTIDOS CARNICOS

71 SOLICITANTE (S)
VISCOFAN, INDUSTRIA NAVARRA DE ENVOLTURAS CELULOSICAS, S.A

DOMICILIO DEL SOLICITANTE
García Castañón 4 -4º izqd. PAMPLONA

72 INVENTOR (ES)

73 TITULAR (ES)

74 REPRESENTANTE
D. JULIO HERRERO ANTOLIN

## MEMORIA DESCRIPTIVA

La presente invención se refiere, según se expresa -  
en el enunciado de esta memoria descriptiva, a un dispositi-  
vo que ha sido especialmente concebido para el amarre y ma-  
nipulación de envolturas de tripa celulósica para ambutidos  
5 cárnicos, en el proceso de cierre para los mismos.

Como es sabido, en la embutición de productos cáрни-  
cos para la conformación de salchichas y similares, se uti-  
lizan envolturas a base de tripa celulósica, en las que di-  
cha tripa se ve sometida a un intenso plegado, de manera que  
10 a partir de una unidad de tan solo unos centímetros, se con-  
sigue, en el momento de su utilización y tras su progresiva  
extensión, una tripa de bastantes metros de longitud.

La unidad así obtenida se acopla a la boquilla de la  
15 máquina suministradora de la emulsión cárnica y la propia  
presión de tal emulsión, a la salida de la citada boquilla,  
provoca la progresiva extensión de la tripa celulósica que  
conforma dicha unidad. Ahora bien, para que este proceso se  
inicie, es preciso que tal unidad se encuentre cerrada por  
20 uno de sus extremos, determinando una barrera que, al incidir  
la emulsión cárnica sobre la misma, impida que ésta salga al  
exterior y determine a su vez la citada y progresiva exten-  
sión de la tripa.

Existen diferentes sistemas para conseguir de una for-  
25 ma rápida, mecanizada y automática, el cierre de las unidades,  
entre los que cabe destacar el que refleja la Patente de In-  
vención nº 526.460.

El dispositivo que la invención propone ha sido espe-  
cialmente concebido para llevar a la práctica precisamente el  
30 procedimiento que se refleja en al Patente anteriormente citada.

En dicha patente se preveía la utilización de una pinza o mordaza que, aproximándose a la unidad y amordazándola adecuadamente, suministraba seguidamente un giro al sector -  
5 amarrado determinante de un retorcimiento o estrangulamiento entre dicho sector y el resto de la unidad, constituyendo tal estrangulamiento el cierre perseguido.

Como anteriormente se ha dicho, el dispositivo que se preconiza incorpora la mordaza necesaria en el procedimiento y suministra a dicha mordaza todos los movimientos necesarios para el desarrollo del mismo.

Para ello el dispositivo que se preconiza está constituido mediante un cabezal en el que se establecen las pinzas o mordazas, accionadas por correspondientes cilindros -  
15 neumáticos o hidráulicos, asociados también a dicho cabezal. Mediante tales cilindros se consiguen los movimientos de apertura y cierre de la mordaza.

El cabezal citado es solidario a un eje montado con libertad de giro a través de rodamientos sobre un chasis soporte, a la vez que dicho eje está relacionado, mediante la  
20 transmisión adecuada, con un grupo motor que suministra al cabezal el necesario movimiento de giro, de acuerdo con las exigencias del procedimiento.

Dado que también se hace preciso un desplazamiento axial de la mordaza, el conjunto constituido por el cabezal y el chasis, está instalado sobre una plataforma deslizante, accionada también hidráulica o neumáticamente y convenientemente instalada sobre la bancada del conjunto.

Dado que en estos desplazamientos axiales del cabezal para su aproximación y separación respecto de la unidad, se  
30 desplaza también el eje de giro del mismo, éste se relaciona-

rá con el grupo motriz de manera que la transmisión se man-  
tenga pesar del desplazamiento en uno u otro sentido del  
eje.

5 Merece especial mención el hecho de que, dado que es  
deseable que el brazo de la mordaza destinado a alojarse en  
e? interior de la unidad se desplace antes que el brazo ex-  
terno, el cilindro hidráulico o neumático correspondiente a  
este último debe vencer la tensión de un resorte con lo que,  
un equilibrio en las presiones suministradas a ambas cámaras,  
10 determina un desfase en los desplazamientos de acuerdo con  
lo anteriormente expuesto.

Para complementar la descripción que seguidamente se  
va a realizar y con objeto de ayudar a una mejora comprensión  
de las características del invento, se acompaña a la presen  
15 te memoria descriptiva, como parte integrante de la misma,  
de un juego de dibujos en el que con carácter ilustrativo y  
no limitativo, se ha representado lo siguiente:

La figura 1.- Muestra una representación esquemática  
en alzado lateral del dispositivo de accionamiento para el  
20 cierre de la unidad de tripa celulósica que constituye el  
objeto de la presente invención, el cual aparece parcialmen-  
te seccionado para dejar ver claramente su estructura inte-  
rior.

La figura 2.- Muestra una vista en alzado frontal y  
25 también en sección del cabezal portador de la mordaza.

La figura 3.- Muestra, finalmente, un detalle en al-  
zado frontal de la plataforma deslizante que soporta a dicho  
cabezal y que lo relaciona con la bancada del dispositivo.

A la vista de estas figuras puede observarse como el  
30 dispositivo que se preconiza está constituido a partir de un

cabezal 1 en el que se encuentra instalada la mordaza 2, cuyos brazos son accionados por los émbolos 3 de respectivos cilindros hidráulicos 4, provistos de los correspondientes accesos 5 para el fluido.

5 El cabezal 1 está asociado a un eje 6 capacitado para girar libremente sobre un chasis soporte 7 a través de rodamientos 8, mientras que dicho eje 6 se acopla a un grupo motor 9 para recibir del mismo el oportuno movimiento de giro.

10 El chasis soporte 7 está montado sobre una plataforma deslizante 10 accionada también hidráulica o neumáticamente, para conseguir los movimientos de aproximación o separación del cabezal 1 y más concretamente de la mordaza 2, respecto de la unidad 11.

15 Toda esta estructura se encuentra lógicamente asociada a una bancada general 12.

20 El émbolo 3 correspondiente al cilindro que actúa sobre el brazo de la mordaza 2 que queda dispuesto en el interior de la unidad 11 actúa libremente y directamente sobre dicho brazo. Mientras que el émbolo correspondiente al brazo externo actúa sobre tal brazo y, además, sobre un resorte 13. De esta manera se consigue que, suministrando a ambas cámaras 4 la misma presión, la resistencia al desplazamiento de los dos brazos de mordaza sea diferente, con lo que el brazo interno se desplaza en primera instancia, haciendolo seguidamente el brazo externo por cuanto que el émbolo correspondiente ha de vencer también la tensión del citado resorte 13.

25 De acuerdo con la estructuración descrita y mediante un adecuado sistema de programación del dispositivo, en cada ciclo de trabajo se produce un desplazamiento axial del cabezal 1, por el arrastre de la plataforma deslizante 10, con

30

lo que la mordaza 2 accede a la embocadura de la unidad 11, Seguidamente se suministra presión a los cilindros 4 con lo que la mordaza se cierra aprisionando la embocadura de la unidad 11.

5 A continuación el grupo motriz 9 suministra a la mordaza un movimiento de giro, con un número de vueltas prestablecido, consiguiéndose la estrangulación perseguida para la embocadura de la unidad, determinante del cierre de la misma.

10 Conseguido el cierre de la unidad, la mordaza 2 se abre y el cabezal se desplaza hacia atrás separando la unidad y recuperando su posición primitiva, en situación de iniciar un nuevo ciclo de trabajo.

15 No se considera necesario hacer más extensa esta descripción para que cualquier experto en la materia comprenda el alcance de la misma y las ventajas que de ella se derivan.

20 Los elementos, materiales, forma, tamaño y disposición de los mismos, será susceptible de variación siempre que ello no suponga una alteración para la esencialidad del invento.

Los términos en que se ha redactado esta memoria descriptiva deberán ser tomado siempre en sentido amplio y no limitativo.

REIVINDICACIONES

1.- DISPOSITIVO DE ACCIONAMIENTO PARA EL CIERRE DE ENVOLTU  
RAS DE TRIPA CELULOSICA PARA EMBUTIDOS CARNICOS, esencial-  
mente caracterizado por estar constituido a partir de un ca-  
5 bezal en el que se instalan dos cilindros hidráulicos o neu-  
máticos, capacitados para establecer la apertura y cierre de  
una mordaza, incidente sobre la envoltura, siendo dicho ca-  
bezal solidario a un eje instalado con libertad de giro,  
a través de rodamientos, sobre un chasis soporte, y asociado  
10 por su extremidad libre a un grupo motor encargado de sumi-  
nistrar al cabezal el oportuno movimiento de giro tras el -  
cierre de la mordaza sobre la envoltura, habiendose previs-  
to que dicho chasis-soporte esté instalado sobre la plata-  
forma deslizante respecto a la bancada del conjunto, accio-  
15 nada también hidráulica o neumáticamente, con la que se con-  
siguen los desplazamientos axiales del cabezal, para la apro-  
ximación y separación de la mordaza, respecto de la emboca-  
dura de la envoltura.

2.- DISPOSITIVO DE ACCIONAMIENTO PARA EL CIERRE DE ENVOLTURAS  
20 DE TRIPA CELULOSICA PARA EMBUTIDOS CARNICOS, según reivindi-  
cación primera, caracterizado porque los cilindros que actúan  
sobre las mordazas y que reciben presiones de fluido equili-  
bradas, actúan uno de ellos directamente sobre la mordaza -  
destinada a alojarse en el interior de la envoltura, mien-  
25 tras que el cilindro correspondiente a la mordaza externa -  
actúa además en contra de la tensión de un resorte, todo ello  
en orden a conseguir que exista un desfase en el desplazamien-  
to de ambas mordazas, de manera que la mordaza interna se des-  
place, en el cierre, previamente a la mordaza externa.

3.- DISPOSITIVO DE ACCIONAMIENTO PARA EL CIERRE DE ENVOLTU-  
RAS DE TRIPA CELULOSICA PARA EMBUTIDOS CARNICOS, según rei-  
vindicación primera, caracterizado porque el dispositivo de  
acoplamiento entre el grupo motor que suministra el movimien-  
to de giro al cabezal y el eje de transmisión, es de tipo des-  
lizante al objeto de mantener la transmisión motriz en los  
desplazamientos axiales del cabezal sobre la plataforma des-  
lizante inferior.

4.- DISPOSITIVO DE ACCIONAMIENTO PARA EL CIERRE DE ENVOLTU-  
RAS DE TRIPA CELULOSICA PARA EMBUTIDOS CARNICOS, según queda  
descrito y reivindicado en la presente memoria descriptiva,  
aue consta de ocho hojas todas ellas escritas a máquina por  
una sola de sus caras y se representa en los dibujos que se  
acompañan.

Madrid, 15 noviembre 1983

JULIO HERRERO

P.P.

*Teo la Sca*

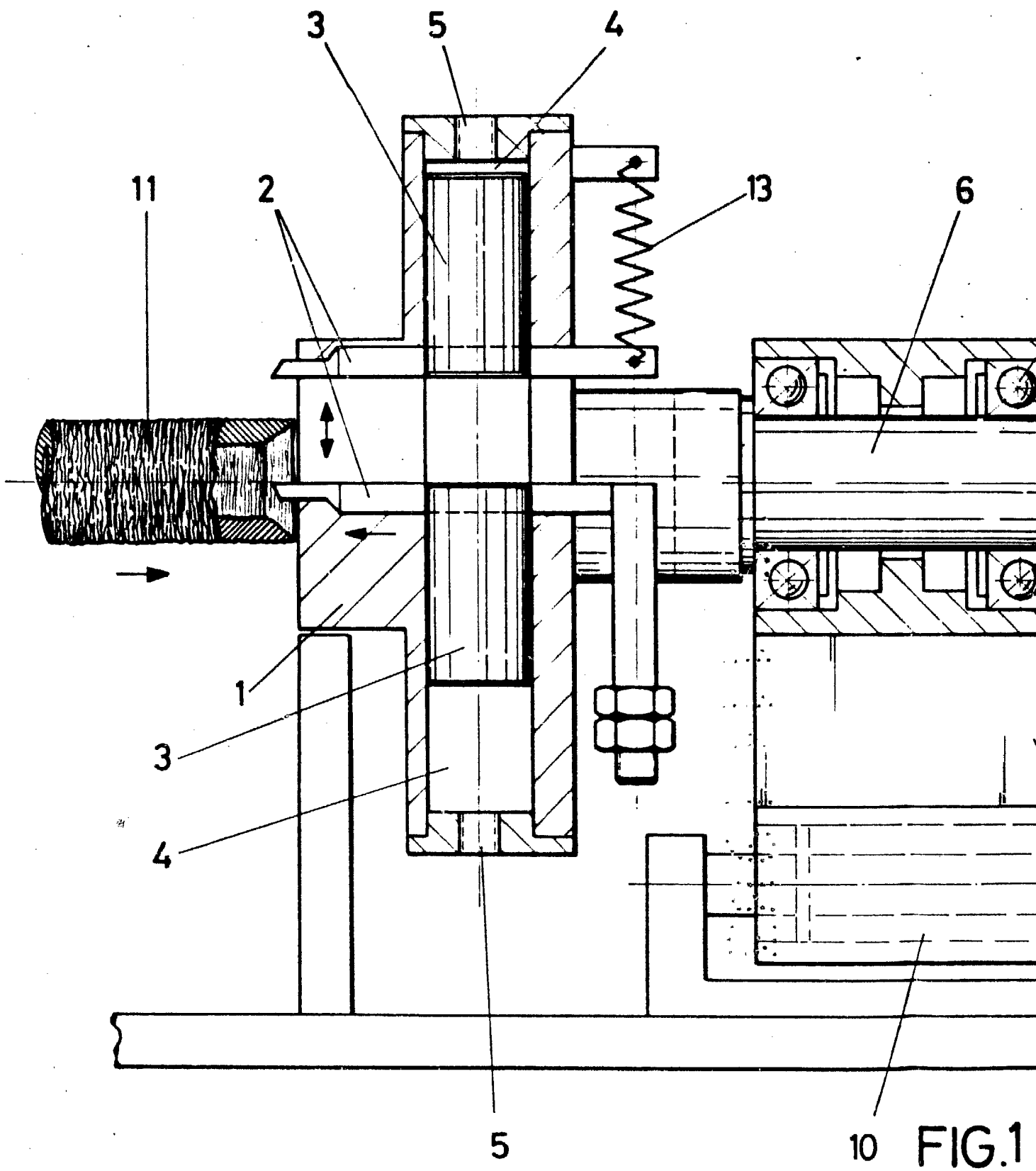

10 FIG.1

ESCALA VARIABLE

9 275729

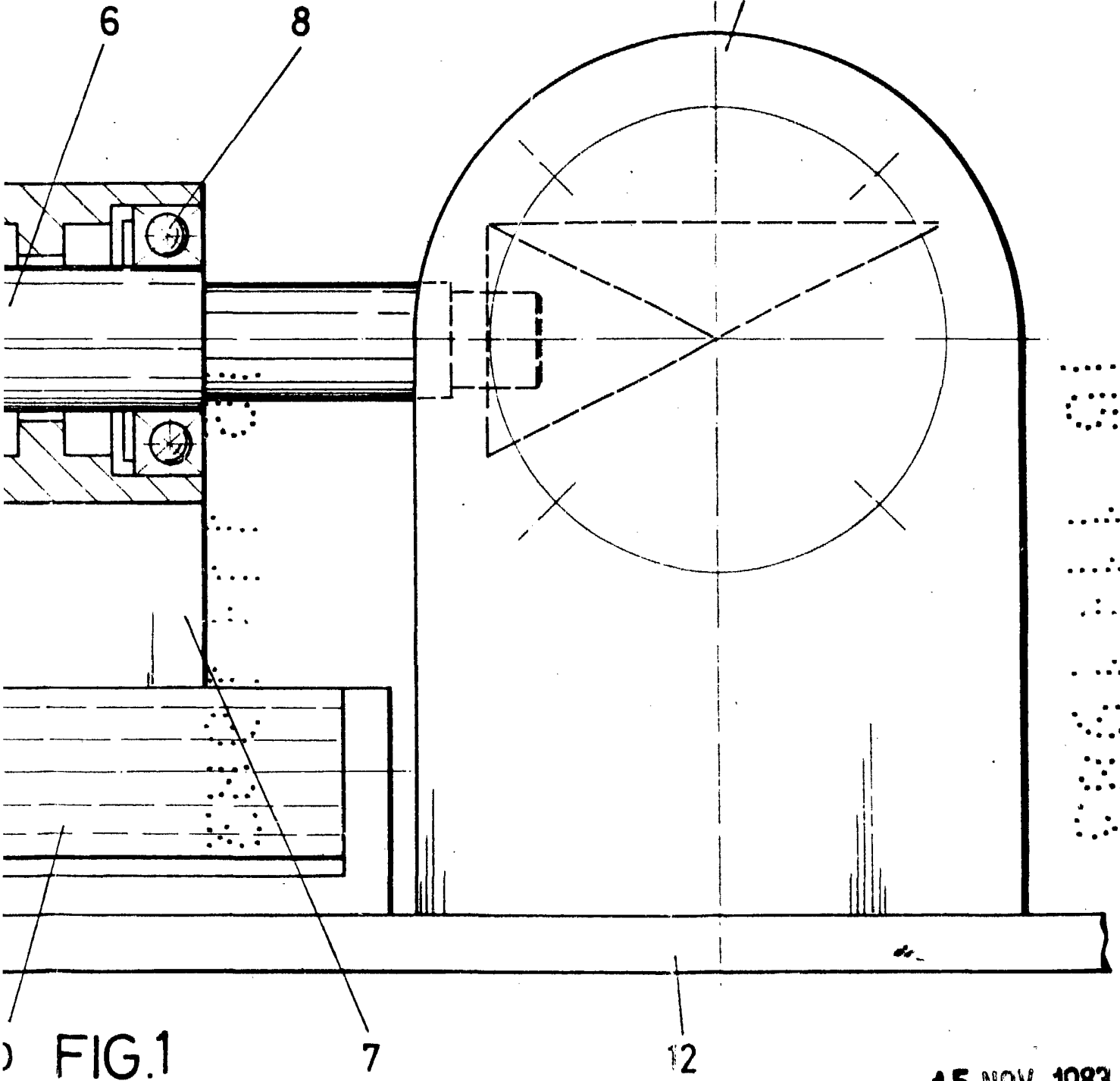

FIG.1

MADRID 15 NOV. 1983  
Julio Herrero  
P.R. *Julio Herrero*

275729

FIG.2

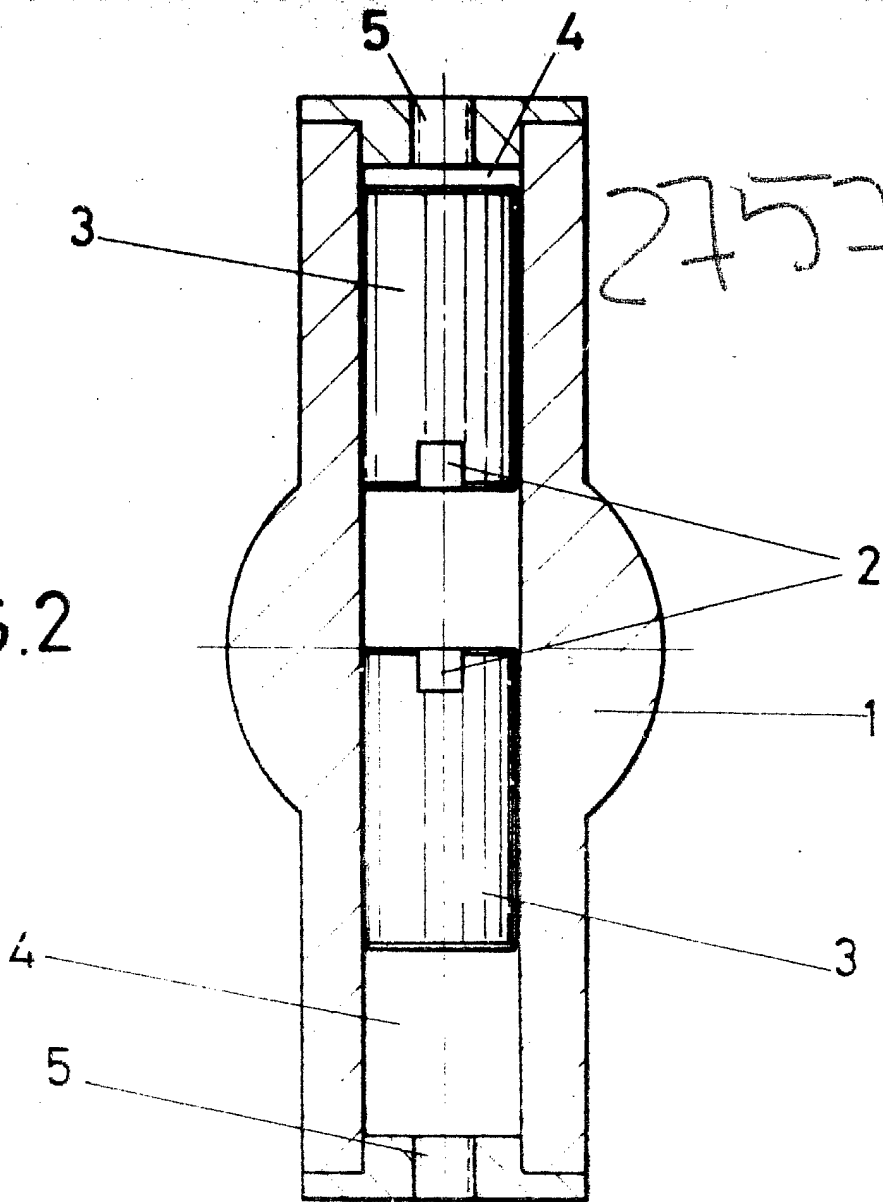
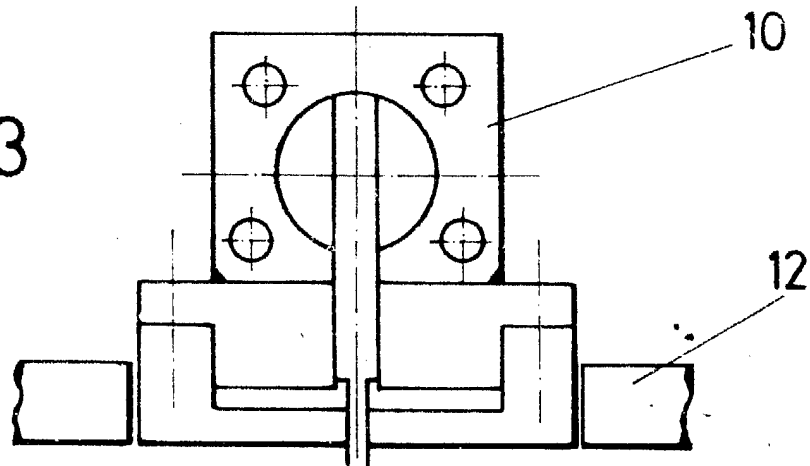

FIG.3



ESCALA VARIABLE

MADRID 15 NOV. 1983

Julio Herrero  
P. A.

Talla Slava