

19 ES 21 22	NUMERO 275622	10 Y
	FECHA DE PRESENTACION 10. NOV. 1983	



ESPAÑA

MODELO DE UTILIDAD

19 JUL. 1984

30 PRIORIDADES: 31 NUMERO	32 FECHA	33 PAIS
------------------------------	----------	---------

47 FECHA DE PUBLICIDAD	51 CLASIFICACION INTERNACIONAL A63 F9/06
------------------------	---

54 TITULO DE LA INVENCIÓN "UN JUEGO DE HABILIDAD Y ENTRETENIMIENTO PARA PRACTICA INDIVIDUAL"

71 SOLICITANTE (S) MANOL PETKOV
--

DOMICILIO DEL SOLICITANTE rue Plinio Barreto, 389, Apartamento 812, San Pablo, Brasil
--

72 INVENTOR (ES)

73 TITULAR (ES)

74 REPRESENTANTE D. FERNANDO DE ELZABURU MARQUEZ (MOD.- 6.794)

60-5794 Hoja no. 1
El presente invento se refiere a un juego de entretenimiento y habilidad, individual, es decir, practicable por una sola persona.

5 Consiste dicho juego en un cuerpo hueco cerrado y transparente, preferiblemente esférico, que se llena con un fluido adecuado, preferiblemente agua, y dentro del cual existe un pequeño cuerpo flotante visible desde el exterior y que estará en contacto permanente con la parte más alta de la superficie interior del cuerpo cerrado exterior, en
10 razón de su flotabilidad.

Sobre la superficie del cuerpo cerrado exterior se han trazado una serie de trayectorias laberínticas que, partiendo de un lugar de la superficie del mismo, llegan aparentemente hasta un lugar distante de aquél, por ejemplo el
15 diametralmente opuesto en el caso de tratarse de una superficie esférica. Sin embargo, existe una sola trayectoria que une en realidad dichos dos puntos o lugares separados, ya que las restantes son falsas, es decir, están destinadas a confundir al jugador, que debe descubrir con su habilidad dicha trayectoria verdadera haciendo que el flotador interior se mueva a lo largo de la misma al hacer girar el cuerpo exterior en los sentidos y direcciones apropiados.
20

Otra posibilidad del invento consiste en hacer que el flotador interior esté constituido por una esfera de diámetro relativamente grande, aunque, naturalmente, más pequeño
25 que el de la esfera o cuerpo cerrado exterior y de manera que al hacer girar ésta, dicho flotador interior rueda sobre la superficie interior de la misma. Se trata, en dicha acción de rodadura, de poner primeramente en contacto un punto señalado en el flotador interior con otro señalado en el
30

cuerpo exterior y, a continuación, mediante giros apropiados del cuerpo exterior, llevar a contacto o coincidencia un segundo punto del flotador interior con un segundo punto del cuerpo exterior, estando dichos puntos de ambos cuerpos separados por distancias diferentes.

A continuación se describirá una realización ilustrativa, y en ningún sentido limitativa, del objeto del invento haciendo referencia a los dibujos que se acompañan, en los cuales:

10 La figura 1 es una vista en perspectiva de un cuerpo esférico transparente, que tiene un trazado laberíntico en su superficie;

La figura 2 es una vista en sección según un plano diametral, que muestra el interior del dispositivo; y

15 La figura 3 es una vista que muestra el conjunto del dispositivo apoyado sobre un soporte apropiado.

Según se representa en los dibujos, el juego consiste, en la realización representada, en un cuerpo esférico 1 transparente y completamente cerrado para que pueda contener un fluido apropiado, tal como agua, que tiene, para la introducción y eventual extracción de dicho fluido, un pequeño orificio que puede cerrarse mediante un tapón apropiado (no mostrados). El líquido o fluido interior 2 llena prácticamente la totalidad del volumen interior del cuerpo transparente, quedando eventualmente sólo una burbuja de aire 3 para que pueda distinguirse más claramente un pequeño flotador interior 4, de forma redonda (de tamaño exagerado en la figura 2), constituido, por ejemplo, por un material de menor densidad que el fluido o líquido contenido en el cuerpo esférico 1, aunque también podría estar constituido por un

cuerpo hueco de cualquier material conveniente.

Según se aprecia en la figura 1, en toda la superficie exterior de la esfera se han trazado una serie de trayectorias laberínticas 5 partiendo de un lugar o punto de salida 6 y que desembocan, aparentemente, en un lugar o punto de llegada (no visible en el dibujo) situado, por ejemplo, en posición diametralmente opuesta, existiendo una sola trayectoria verdadera que une sin interrupción los dos puntos o lugares citados y estando todas las demás trayectorias interrumpidas en algún lugar de su recorrido. El jugador ha de seguir inicialmente la trayectoria que considere ser la verdadera, debiendo empezar nuevamente el recorrido en el caso de haber descubierto que se trata de una trayectoria falsa, ayudándose en todo momento, para seguir el recorrido emprendido, mediante el pequeño flotador 4, el cual se desplazará sobre la trayectoria elegida al hacer girar lentamente el cuerpo esférico exterior en las direcciones adecuadas.

Una segunda posibilidad del invento consiste en hacer el flotador interior 4 de diámetro mayor, por una parte con el fin de tener una mayor seguridad de que el mismo se desplace por la superficie interior del cuerpo esférico 1 por acción de rodadura y, por otra parte, con el fin de poder señalar en la superficie del mismo dos puntos distanciados, por ejemplo 7 y 8 en la figura 2, consistiendo en este caso el juego en poner en coincidencia dichos puntos 7 y 8, respectivamente, con otros dos puntos 9 y 10 señalados en la superficie del cuerpo exterior 1, que están separados entre sí en una distancia distinta, preferiblemente mayor, que la de separación de los puntos 7 y 8 señalados en el

cuerpo interior o flotador 4, con lo que se obligará al jugador a efectuar numerosas maniobras para conseguir su objetivo.

5

Si bien el juego descrito puede ser practicado sosteniéndolo simplemente el jugador en sus manos, puede disponerse en un soporte apropiado 11 (figura 3), dependiendo del tamaño del cuerpo esférico, que se puede situar sobre una mesa, y en cuyo soporte puede girar libremente el cuerpo esférico en todas direcciones.

10

Aunque se ha descrito y representado una realización del invento, es evidente que pueden introducirse en ella modificaciones comprendidas dentro del alcance del mismo, no debiendo considerarse limitado éste a dicha realización, sino únicamente al contenido de las reivindicaciones siguientes:

15

20

25

REIVINDICACIONES

5 Los puntos que como característica de novedad se presentan para que sean objeto de esta solicitud de Modelo de Utilidad en España, por VEINTE años, son los que se recogen en las reivindicaciones siguientes:

10 1ª.- Un juego de habilidad y entretenimiento para práctica individual, caracterizado porque está constituido por un cuerpo hueco, cerrado, transparente y de superficie curva, que está esencialmente lleno de un líquido en el que flota un pequeño cuerpo esférico interior, el cual está, por lo tanto, en contacto permanente con la parte más alta en cada momento de dicho cuerpo cerrado exterior, con lo que se puede hacer seguir al citado flotador interior unas trayectorias arbitrariamente elegidas sobre la superficie del cuerpo transparente exterior, sin más que hacer girar a éste en las direcciones convenientes.

20 2ª.- Un juego según la reivindicación 1ª, caracterizado porque sobre la superficie exterior del cuerpo transparente existe un trazado de trayectorias laberínticas entre dos puntos distanciados de la superficie del cuerpo transparente exterior, cuyas trayectorias pueden ser seguidas por el cuerpo flotador interior para la determinación de una trayectoria verdadera que une los dos puntos anteriormente citados.

25 3ª.- Un juego según la reivindicación 1ª, caracterizado porque en la superficie del cuerpo transparente están señalados dos puntos distanciados entre sí, mientras que en la superficie del flotador interior están señalados asimis-

mo dos puntos distanciados en la superficie del mismo, de tal manera que es posible poner en coincidencia los dos primeros puntos del flotador y del cuerpo exterior y a continuación los dos segundos puntos de los mismos mediante las maniobras de rodadura apropiadas producidas por los giros convenientes del cuerpo exterior en las direcciones deseadas.

4^a.- "UN JUEGO DE HABILIDAD Y ENTRETENIMIENTO PARA PRACTICA INDIVIDUAL".

Tal y como se ha descrito en la Memoria que antecede, representado en los dibujos que se acompañan y para los fines que se han especificado.

Esta Memoria consta de seis hojas escritas a máquina por una sola cara.

Madrid,

P. A.

10 NOV 1983
Fernando de Elzaburu
Por Poder.

275622

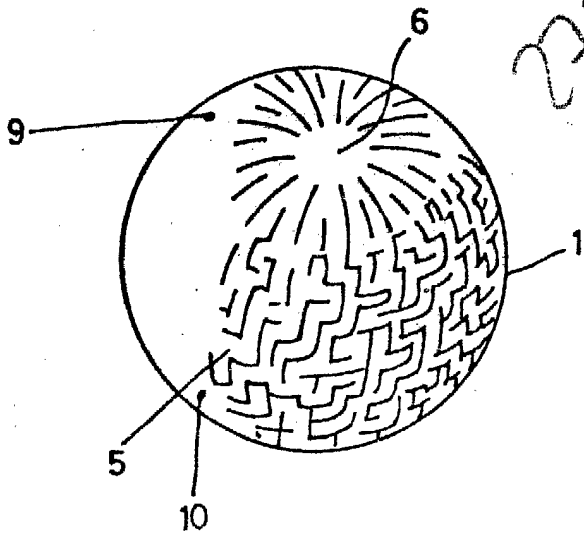

FIG-1

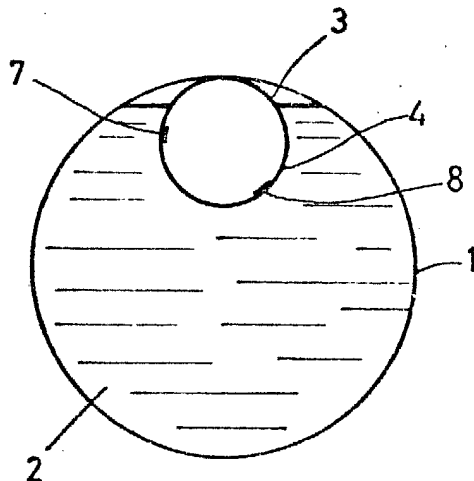

FIG-2

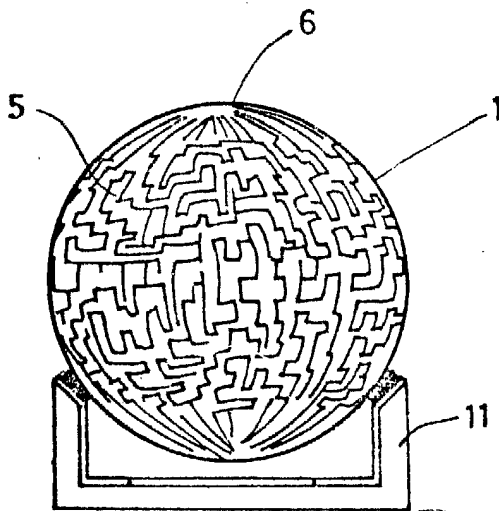

FIG-3

Fernando de Elizaburu
For Poder.

