

(19) ES	(11) NUMERO (21) 275513	(10) Y
(22) FECHA DE PRESENTACION	4.11.83	



ESPAÑA

MODELO DE UTILIDAD

16 MAR. 1984

(30) PRIORIDADES:		
(31) NUMERO	(32) FECHA	(33) PAIS
(47) FECHA DE PUBLICIDAD		(51) CLASIFICACION INTERNACIONAL B65D 85/68
(64) TITULO DE LA INVENCIÓN " DISPOSITIVO DE EMBALAJE E INMOVILIZACION PARA TRANSPORTE DE LAVADORAS "		
(71) SOLICITANTE (ES) BALAY, S.A.		
DOMICILIO DEL SOLICITANTE Zaragoza, Bº Montañana, nº 19.-		
(72) INVENTOR (ES)		
(73) TITULAR (ES)		
(74) REPRESENTANTE Don Pedro Feliú Mañá		

5 Este Modelo de Utilidad tiene por finalidad proteger el privilegio de explotación exclusiva tanto industrial como comercial de un dispositivo de embalaje e inmovilización para transporte, especialmente de aparatos electrodomésticos tales como lavadoras automáticas por ejemplo, cuyas características constructivas, totalmente originales y desconocidas en el mercado nacional, representan un notable adelanto respecto del estado actual de la técnica.

10

Dicho privilegio queda reivindicado a favor de la solicitante de conformidad con lo establecido en el vigente Estatuto-Ley sobre Propiedad Industrial tanto por lo que se refiere a su plazo de vigencia, territorio de aplicación y condiciones como por cuanto concierne a los derechos y obligaciones dimanantes de su concesión administrativa.

15

20

Para mayor claridad y facilitar la comprensión de esta memoria, se acompaña la misma a título complementario de una hoja de planos en la que se ilustra uno de los posibles casos de realización en la práctica del objeto reivindicado, el cual deberá ser interpretado en consecuencia como ejemplo, con el carácter de mera enunciación y

25

sin limitación en cuanto a la posibilidad de variación que sus detalles de naturaleza accesoria podrán revestir en cada caso de aplicación concreta.

5 Haciendo referencia al código convencional mediante el que son identificadas las partes componentes y puntos de especial significación del objeto reivindicado, el cual aparece representado según una perspectiva general de un conjunto descompuesto en proyección vertical para más fácil apreciación de sus características, seguidamente se expone su construcción detallada de acuerdo con lo previsto en el vigente Estatuto-Ley sobre Propiedad Industrial.

10

15

El objeto cuya protección se preciza consiste, según queda anticipado en esta memoria descriptiva, en un dispositivo de embalaje e inmovilización para transporte, en especial de lavadoras, compuesto por una base inferior amovible, constituida por dos largueros -la- a los cuales se encuentran sujetos tres travesaños -lb- con la particularidad de que los travesaños extremos comportan sendos topes -2- destinados a servir de registro a las patas de la lavadora, mientras que el travesaño intermedio comporta dos topes -3- paralelos entre

20

25

sí y posicionados a 90° respecto de los anteriormente mencionados, cuya misión es permitir el registro del cuerpo de dicha máquina.

5 Entre los topes -3- es colocado un soporte -4- constituido por una pieza prismática dotada de una acanaladura inferior para encaje en el citado travesaño intermedio, y otra superior cuyo fin es recibir en su interior la parte cilíndrica baja del motor de la máquina que se hace descansar sobre dicha pieza.

10

15 El dispositivo reivindicado comprende además una protección superior compuesta por dos elementos longitudinales -5- de poliestireno, sobre los cuales se superpone un armazón de madera -6- que es colocado encima del aparato a proteger e inmediatamente debajo de la tapa de cierre superior del embalaje constituido preferentemente por una -
20 caja de cartón -7- por ejemplo, de las características que muestran los dibujos anexos.

25 Entre las paredes laterales de dicha caja de embalaje -7- y la máquina contenida en ella, han sido arbitradas unas cantoneras de poliestireno expandido que se sitúan en las cuatro esquinas con el fin de ab-

sorber golpes o percusiones laterales.

5 Finalmente, la caja de embalaje -
-7-, una vez cerradas sus tapas superior e
inferior, es sometida a su sujeción final
mediante unos flejes convencionales -8-.

10 Una vez descritas las caracterís-
ticas constructivas y funcionales del obje-
to industrial de este Modelo de Utilidad -
con amplitud y claridad suficientes para su
puesta en práctica, se declara como no prac-
15 ticado en el mercado español, haciéndose la
salvedad de que los detalles accidentales -
tanto del conjunto como de sus componentes,
podrán ser modificados respecto de lo des-
crito y representado a título de ejemplo, -
en esta memoria descriptiva dentro de la -
inalterada esencialidad que queda rásumida
en las siguientes:

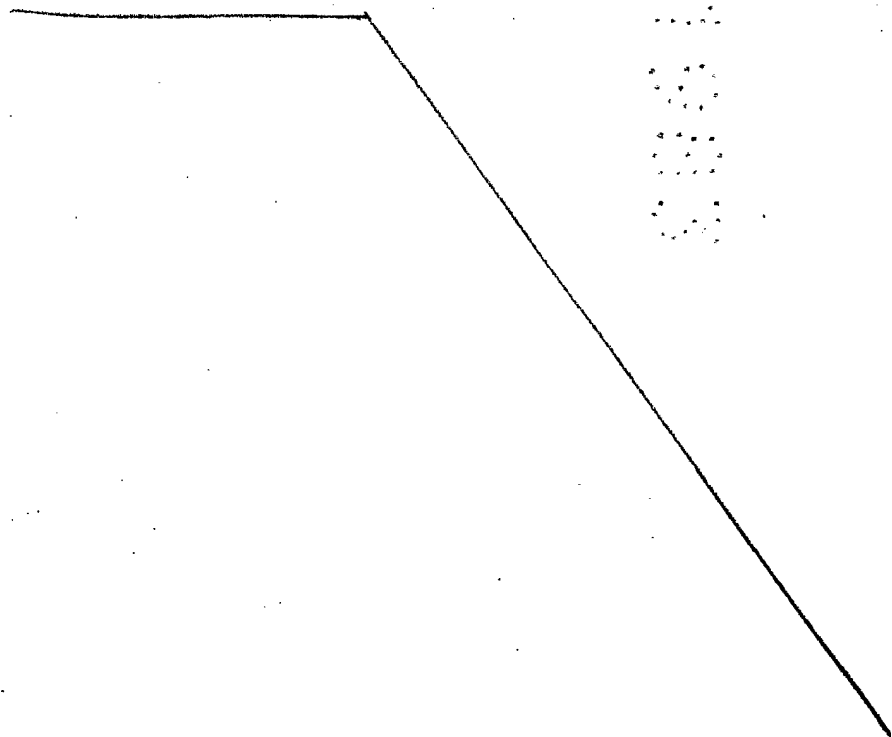

REIVINDICACIONES

5
10
15
20

1a.- "DISPOSITIVO DE EMBALAJE E IN
MOVILIZACION PARA TRANSPORTE DE LAVADORAS"
caracterizado por estar constituido sustan-
cialmente por un conjunto vertical compues-
to por una base inferior y un armazón supe-
rior situados ambos dentro de una caja de -
embalaje convencional, cuya base está com-
puesta por dos largueros a los que van uni-
dos tres travesaños, estando los exteriores
provistos en su cara superior de sendos to-
pes de registro de las patas de la lavadora,
mientras que el travesaño central ha sido -
dotado de dos topes paralelos entre sí y po-
sicionados perpendicularmente respecto de -
los anteriores, siendo misión de tales topes
igualmente servir de registro a la parte ba-
ja del cuerpo de la misma, una vez introdu-
cida en el embalaje; hallándose el citado ar-
mazón superior compuesto por cuatro listones
superpuestos a dos listones de poliestireno
colocados debajo de éstos y encima de la par-
te superior de la lavadora.

25

2a.- "DISPOSITIVO DE EMBALAJE E IN
MOVILIZACION PARA TRANSPORTE DE LAVADORAS",
según la reivindicación anterior, caracteri-
zado por la previsión de un soporte consti-
tuido por una pieza prismática dotada de sen

5 das acanaladuras superior e inferior dis-
puestas perpendicularmente entre sí, estan-
do la inferior destinada a recibir el tra-
vesaño central de la base y el superior la
parte cilíndrica baja del motor de la lava-
dora.

10 3ª.- "DISPOSITIVO DE EMBALAJE E -
INMOVILIZACION PARA TRANSPORTE DE LAVADORAS",
según las reivindicaciones anteriores, ca-
racterizado por constar además de cuatro -
cantoneras de poliestireno expandido situa-
das dentro de la caja de embalaje protegien-
do las esquinas de la lavadora contra gol-
pes o percusiones laterales.

15 4ª.- Por último, se reivindica co-
mo objeto sobre el que ha de recaer la pro-
tección del presente Modelo de Utilidad que
por veinte años se solicita para España.

p o r

20 "DISPOSITIVO DE EMBALAJE E INMOVILIZACION
PARA TRANSPORTE DE LAVADORAS"

25 Todo conforme queda expresado en -
la presente memoria descriptiva que consta
de siete folios mecanografiados por una so-
la cara y una hoja de planos que se acompa-
ña.

Madrid, á 4 de Noviembre de 1.983.-

F. A.,

FECHA DE LA FIRMA

D. N.º

F. Lasso de la Vega

275513

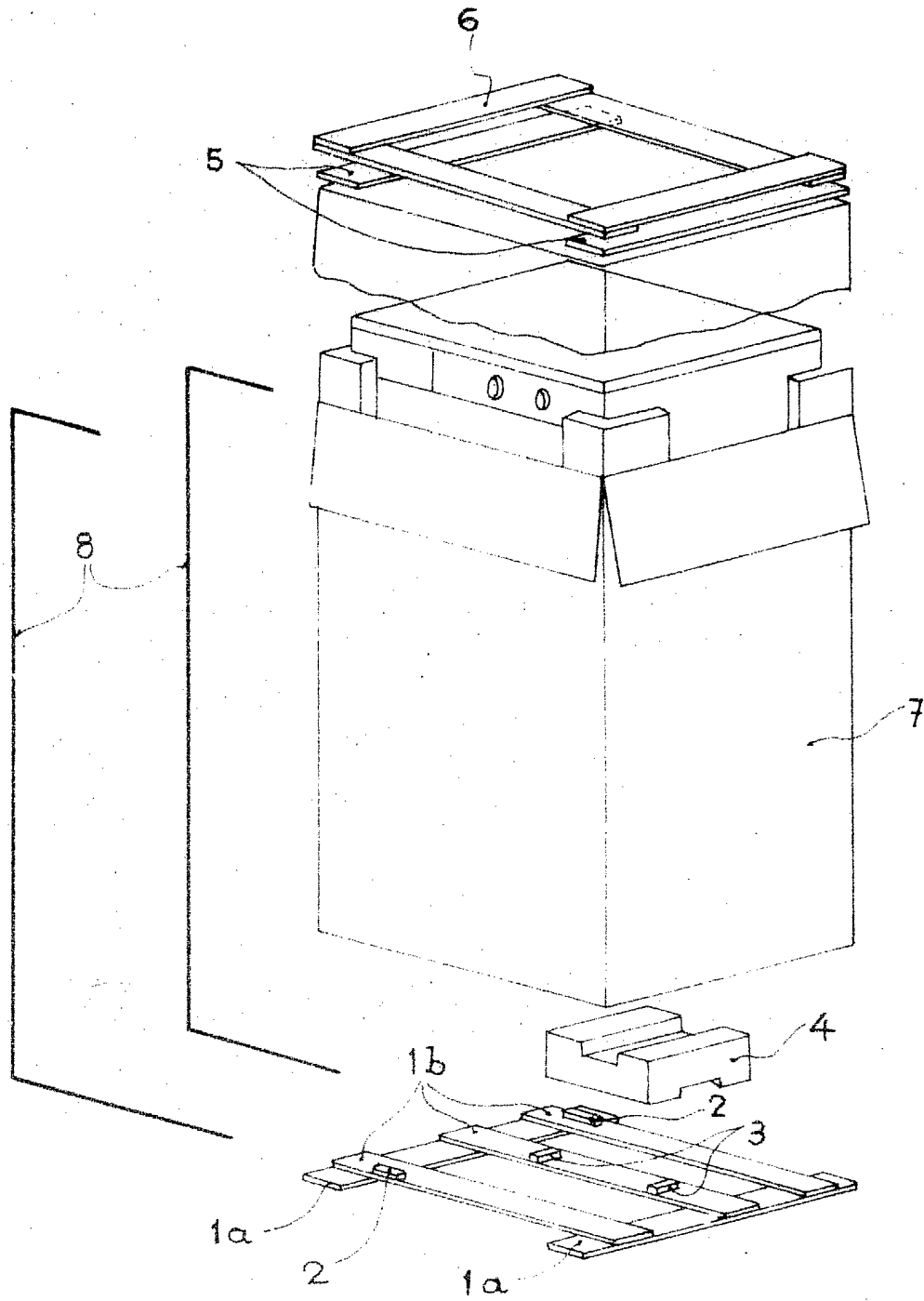

Madrid,
P.R.

INVENTOR

A.P.

F. Lasso de la Vega

Escala variable