

(14) ES (17) (18) (22)	NUMERO 275 436	(15) Y
	FECHA DE PRESENTACION 27 SET. 1982	

RE: 37 347 a/schö



ESPAÑA

**MODELO DE UTILIDAD**

1 JUL. 1984

(50) PRIORIDADES:		
(51) NUMERO	(52) FECHA	(53) PAIS
F 31 38 981.3	30 de septiembre de 1981	ALEMANIA FED.

(47) FECHA DE PUBLICIDAD	(51) CLASIFICACION INTERNACIONAL
	D04B15732

(54) TITULO DE LA INVENCIÓN
"LEVA DE TRICOTAR DOBLE PARA MAQUINAS TRICOTASAS"

(71) SOLICITANTE (S)
UNIVERSAL MASCHINENFABRIK DR. RUDOLF SCHIEBER GMBH & CO. KG

DOMICILIO DEL SOLICITANTE
7081 WESTHAUSEN, Alemania Federal

(72) INVENTOR (ES)

(73) TITULAR (ES)
La solicitante.

(74) REPRESENTANTE
D. JULIO HERRERO ANTOLIN

1 El invento se refiere a una leva de tricotar do-  
ble para máquinas tricotosas con platinas de trabajo  
dispuestas en los canales de aguja de los lechos de  
aguja detrás de las propias agujas de tricotar, y  
5 con platinas Jacquard dispuestas detrás de las pla-  
tinas de trabajo, con levas de agujas dispuestas unas  
debajo de otras, levas de platina y levas de platinas  
Jacquard dotadas de partes de leva fijas y goberna-  
bles.

10 Se conocen levas para máquinas tricotosas que  
-yuxtapuestas- sólo pueden tricotar o sólo cambiar.  
Se conocen, además, levas que están dispuestas unas  
debajo de otras y trabajan con agujas de dos talones.  
Por último se conoce una leva doble combinada de tri-  
15 cotar y cambiar, con la que únicamente con la leva  
que avance en cada caso se pueden cambiar mallas en  
una dirección, por ejemplo avanzando desde la dere-  
cha hacia la izquierda se pueden cambiar mallas ha-  
cia adelante, y avanzando desde la izquierda hacia  
20 la derecha, se pueden cambiar mallas hacia atrás.

El invento se basa en la misión de crear una le-  
va de tricotar doble del tipo descrito al principio,  
con la que se puedan cambiar mallas a discreción sin  
levas de cambio adicionales, es decir, independiente-  
25 mente de la dirección de marcha del carro y de la di-  
rección de cambio, desde delante hacia atrás, desde  
detrás hacia delante o simultáneamente en las dos

1 direcciones.

Según el invento, este problema se resuelve gracias a que las levas están configuradas simétricamente respecto a la línea central entre las dos partes de la leva de tricotar doble, y gracias a que cada leva de agujas o de platinas contiene partes de leva de entrega gobernables, y cada leva de platinas o de agujas contiene partes de leva de recogida gobernables para cambiar mallas.

10 Con esta leva combinada de tricotar y cambiar pueden realizarse, independientemente de la dirección de marcha del carro, del cambio y del tricotado, todas las combinaciones de mallas, bucles de retención y de no tricotar en las dos direcciones de marcha del carro y a discreción por delante y por detrás. Puesto que cada leva de tricotar doble constituye una unidad completa y en sí cerrada, pueden yuxtaponerse levas en una cantidad a discreción para aumentar el rendimiento.

20 Es conveniente que las partes de leva de entrega gobernables estén previstas en la leva de aguja, y las partes de leva de recogida gobernables en la leva de platina.

Las partes de leva de entrega gobernables en la 25 leva de aguja están configuradas, ventajosamente, de forma desplazable en dirección longitudinal de las agujas, estando configuradas convenientemente en dos

1 piezas sobre una placa común.

Las partes de leva de recogida gobernables están conectadas ventajosamente también para la retención de bucles de recogida.

5 Las partes de leva de entrega gobernables tienen convenientemente una superficie de leva para extraer las agujas de tricotar durante la formación de las mallas.

Las levas de platinas tienen ventajosamente -  
10 partes de leva gobernables para activar todas las platinas de trabajo.

Las levas de platinas Jacquard por último presentan, ventajosamente, una o varias filas, dispuestas unas debajo de otras, de trampillas de selección.

15 En lo que sigue, el invento se describe detalladamente en relación con un ejemplo de realización, con ayuda de los dibujos, mostrando:

La figura 1, una leva de tricotar doble según el invento para un lecho de agujas de una máquina tricotosa plana, estando gobernada la parte izquierda de la leva de tricotar para la formación de mallas, y la parte derecha de la leva para la formación de bucles de retención;

la figura 2, una leva de tricotar doble como en  
25 la figura 1, estando gobernada la parte izquierda de la leva de tricotar para la formación simultánea de mallas y bucles de retención;

1            la figura 3, una leva de tricotar doble como  
en la figura 1, estando gobernadas las dos partes  
de la leva de tricotar para tricotar en técnica de  
tres vías;

          la figura 4, la parte derecha de una leva de  
5            tricotar doble para los dos lechos de agujas, es-  
tando gobernada la leva de tricotar destinada al  
lecho de agujas delantero para la entrega, y la le  
va de tricotar destinada al lecho de agujas trase-  
ro para la recogida de mallas; y

10            la figura 5, la parte derecha de una leva de  
tricotar doble para ambos lechos de agujas, estan-  
do gobernadas tanto la leva de tricotar delantera  
como la trasera para entrega y recogida de mallas.

          En las figuras 1 a 3 se ha representado una le  
15            va combinada de tricotar y cambiar en realización  
de leva doble para un lecho de agujas de una máqui-  
na tricotosa plana. La leva de tricotar doble es-  
tá constituída por dos levas de agujas AE y AD, dos  
levas de platinas BE y BD y dos levas de platinas  
20            Jacquard CE y CD. Todas las partes de leva estacio-  
narias y no gobernables se han dibujado con trazos  
verticales. Las levas de aguja AE y AD, las levas  
de platinas BE y BD, así como las levas de platinas  
Jacquard CE y CD, están configuradas en cada caso  
25            simétricas a la línea central L.

          Las partes de leva de entrega 1/1 de cada leva  
de aguja, están asentadas en cada caso sobre una

1 placa para que puedan ser desplazadas conjuntamente  
en la dirección longitudinal de aguja dentro de la  
leva de aguja correspondiente. Las partes de leva  
2 representan los triángulos interiores de extraer  
5 y, aparte de un desplazamiento en la dirección de la  
flecha doble indicada, pueden ser hechas bajar o ac-  
tivadas, al igual que la parte de listón 13 apoyada  
contra la parte de leva 2 interior izquierda. Las  
partes de leva 3, 4, 5, 6, 7, 8, 9, 10, 11, 12 de  
10 las levas de platinas, así como las trampillas de se-  
lección 14, 15, 25 y 26 de las levas de platinas Jac-  
quard pueden desactivarse y activarse independiente-  
mente entre sí haciéndolas bajar o gobernándolas ha-  
cia atrás. Pueden estar previstas una o varias fi-  
15 las de trampillas de selección.

A través de las levas de platinas Jacquard CE y  
CD se recogen talones 16 de platinas Jacquard; a tra-  
vés de las levas de platinas BE y BD se recogen talo-  
nes 17 de platinas de trabajo dispuestas en los cána-  
20 les de agujas y delante de las platinas Jacquard; y  
a través de las levas de agujas AE y AD se recogen  
talones 18 de agujas de tricotar dispuestas delante  
de las platinas de trabajo.

Las partes de leva de entrega 1/1 están despla-  
25 zadas siempre hacia arriba en la dirección longitu-  
dinal de las agujas, tal como se ha representado en  
las figuras 1 a 3, excepto al cambiar mallas.

1            En las figuras 1 a 5 de los dibujos, las partes  
de leva activadas están representadas con trazos o-  
blicuos. En todas las figuras las posiciones par-  
ciales de leva están representadas durante un tras-  
5            lado del carro de la derecha a la izquierda en la  
dirección de la flecha S.

En la figura 1 se ha representado la posición de  
las partes de leva en la leva de tricotar E que está  
avanzando para tricotar mallas. Las partes de leva  
10            de entrega 1/1 están desplazadas hacia arriba, y las  
partes de leva 3 y 6 están activadas. Los talones  
16 de las platinas Jacquard son recogidos por la -  
trampilla de selección 14 activada, eligiéndose con  
ello las platinas Jacquard correspondientes. Los -  
15            talones 17 de las platinas de trabajo son elevados  
por las platinas Jacquard a la zona de la parte de  
leva 3 y expulsados por dicha parte de leva 3, así  
como por la parte de leva 19, hasta tal punto que los  
talones 18 de la aguja de tricotar son recogidos por  
20            la parte de leva 21 y llevados a la posición defini-  
tiva de inclusión para la formación de mallas. La  
parte de leva 11 está desactivada.

En la figura 1 se ha representado, además, la  
posición de las partes de leva en la leva de trico-  
25            tar D seguidora para tricotar bucles de retención.  
La parte de leva 7 está desactivada, y la parte de  
leva 8 activada. Las platinas de trabajo selec-

1 cionadas a través de la trampilla de selección 15  
activada son recogidas en sus talones 17 por la par  
te de leva 8 y expulsadas a través de la parte de  
leva 24 hasta que los talones 18 de las agujas de  
5 tricotar -llevados a la posición de retención- pa  
san deslizándose junto a la parte de leva 22. La  
parte de leva 12 está desactivada. Si todas las a  
gujas han de tricotar bucles de retención, se acti  
va la parte de leva 12 mientras no se necesita la  
10 trampilla de selección 15.

La figura 2 muestra para la leva de tricotar E  
que está avanzando, la posición de las partes de le  
va que es necesaria para tricotar con la leva de  
tricotar E mallas y bucles de retención en una fi  
15 la. Las partes de leva 3, 6, 4 y 11 están activa  
das. Las platinas de trabajo de las agujas que es  
tán tricotando mallas se conducen a través de la  
trampilla de selección 14 a la parte de leva 3,  
mientras que las platinas de trabajo restantes de  
20 las agujas que están tricotando bucles de retención  
son conducidas por la parte de leva 11 a la parte  
de leva 4.

La figura 3 muestra la posición de las partes  
de leva para tricotar en técnica de tres vías, lo  
25 que es posible con ayuda de la selección en avance  
y de la leva de tricotar en seguimiento. Al trico  
tar de la derecha a la izquierda se seleccionan a

1 través de la trampilla de selección 14 las agujas -  
que han de tricotar bucles de retención en seguimien  
to. La parte de leva 3 está desactivada. Los talo-  
nes 17 de las platinas de trabajo se deslizan sobre  
5 la parte de leva 4 activada y la parte de leva 23,  
y llevan a la vez las agujas de tricotar a la posi-  
ción de retención para la leva de tricotar D seguido  
ra. Las platinas de trabajo propiamente dichas son  
extraídas de nuevo por la parte de leva 6 activada.  
10 Las partes de leva interiores 2 y la parte de leva  
13 de la leva de tricotar izquierda E están desacti-  
vadas, de modo que las agujas de tricotar, en la po-  
sición de retención, pueden trasladarse a la leva de  
tricotar D seguidora. En la leva de tricotar D se-  
15 guidora se seleccionan las agujas restantes para tri-  
cotar mallas y para no tricotar. La trampilla de se-  
lección 15 selecciona las agujas de tricotar, a tra-  
vés de las partes de leva 7, 20 y 22, para tricotar  
mallas, mientras que las agujas no seleccionadas no  
20 se ven sometidas a influencia alguna. Las partes de  
leva 11 y 12 tienen que estar desactivadas.

La figura 4 muestra la posición de las partes  
de leva en las levas de tricotar D seguidoras enci-  
ma de los lechos de aguja delantero y trasero para  
25 cambiar mallas de delante hacia atrás. Las partes  
de leva de entrega 1/1 de la leva de tricotar delan-  
tera están desplazadas en la dirección longitudinal

- 1 de aguja hacia la leva de platina BD, y la selección tiene lugar a través de la trampilla de selección 15 y la parte de leva 7 activada, a las partes de leva de entrega 1/1 y a la zona de entrega.
- 5 En la leva de tricotar para el lecho de agujas trasero tienen que estar desactivadas las partes de leva 7', 8' y 12', y la trampilla de selección 15' así como la parte de leva 9' tienen que estar activadas. Si las mallas han de recogerse por todas
- 10 las agujas, la parte de leva 12' está activada, y la trampilla de selección 15' desactivada.

La figura 5 muestra la posición de las partes de leva en las levas de tricotar D seguidoras, encima de los lechos de agujas delantero y trasero para cambiar las mallas en ambas direcciones, a saber, desde delante hacia atrás y desde atrás hacia delante. Las partes de leva de entrega 1/1 y 1'/1' están desplazadas en la dirección longitudinal de aguja hacia las levas de platina BD/BD, la selección de las mallas a entregar tiene lugar a través de

15 las trampillas de selección 15 y 15' y las partes de leva 7 y 7' activadas, a las partes de leva de entrega 1/1 y 1'/1' y a la zona de entrega. En ambas levas de tricotar, las partes de leva 8, 8' tienen

20 que estar desactivadas y las trampillas de selección 15, 15', así como las partes de leva 9, 9' y

25 12, 12' tienen que estar activadas.

1 Las partes de leva señaladas con ' en la leva  
de tricotar encima del lecho de aguja trasero co-  
rresponden en cada caso a las partes de leva en la  
leva de tricotar encima del lecho de agujas delan-  
5 tero.

La parte de leva 24 en la leva de platina BD  
corresponde a la parte de leva 23 en la leva de pla-  
tina BE.

Descrito que ha sido el objeto del presente  
10 Modelo de Utilidad , se declara que lo que consti-  
tuye la esencialidad y novedad de la misma, es lo  
que se concreta en las siguientes:

15

20

25



1 (AD; AE) en la dirección longitudinal de las agujas.

4.- Leva de tricotar doble según la reivindi-  
cación 3, caracterizada porque las partes de leva de  
entrega gobernables (1/1) están configuradas en dos  
5 piezas sobre una placa común.

5.- Leva de tricotar doble según una cualquiera  
de las reivindicaciones 1 a 4, caracterizada porque  
las partes de leva de recogida gobernables (8, 9; 4,  
5) están conectadas también para la formación de bu  
10 cles de retención.

6.- Leva de tricotar doble según una cualquiera  
de las reivindicaciones 2 a 5, caracterizada porque  
las partes de leva de entrega gobernables (1/1) tie-  
nen una superficie de leva para extraer las agujas  
15 de tricotar durante la formación de mallas.

7.- Leva de tricotar doble según una cualquie-  
ra de las reivindicaciones 1 a 6, caracterizada por-  
que las levas de platina (BD; BE) presentan partes  
de leva gobernables (12, 11) para activar todas las  
20 platinas de trabajo.

8.- Leva de tricotar doble según una cualquie-  
ra de las reivindicaciones 1 a 7, caracterizada por-  
que las levas de platina Jacquard (CD; CE) presentan  
una o varias filas de trampillas de selección (14, 15,  
25 25, 26) dispuestas unas debajo de otras.

9.- LEVA DE TRICOTAR DOBLE PARA MAQUINAS TRI-  
COTOSAS, según se describe en la presente memoria

1 que consta de catorce páginas mecanografiadas y  
dibujos adjuntos.

Madrid, 27 septiembre 1982

EL AGENTE:

*de Herrero*  
A. P.

p.p.

*Tal. Clav*

5

10

15

20

25

FIG.

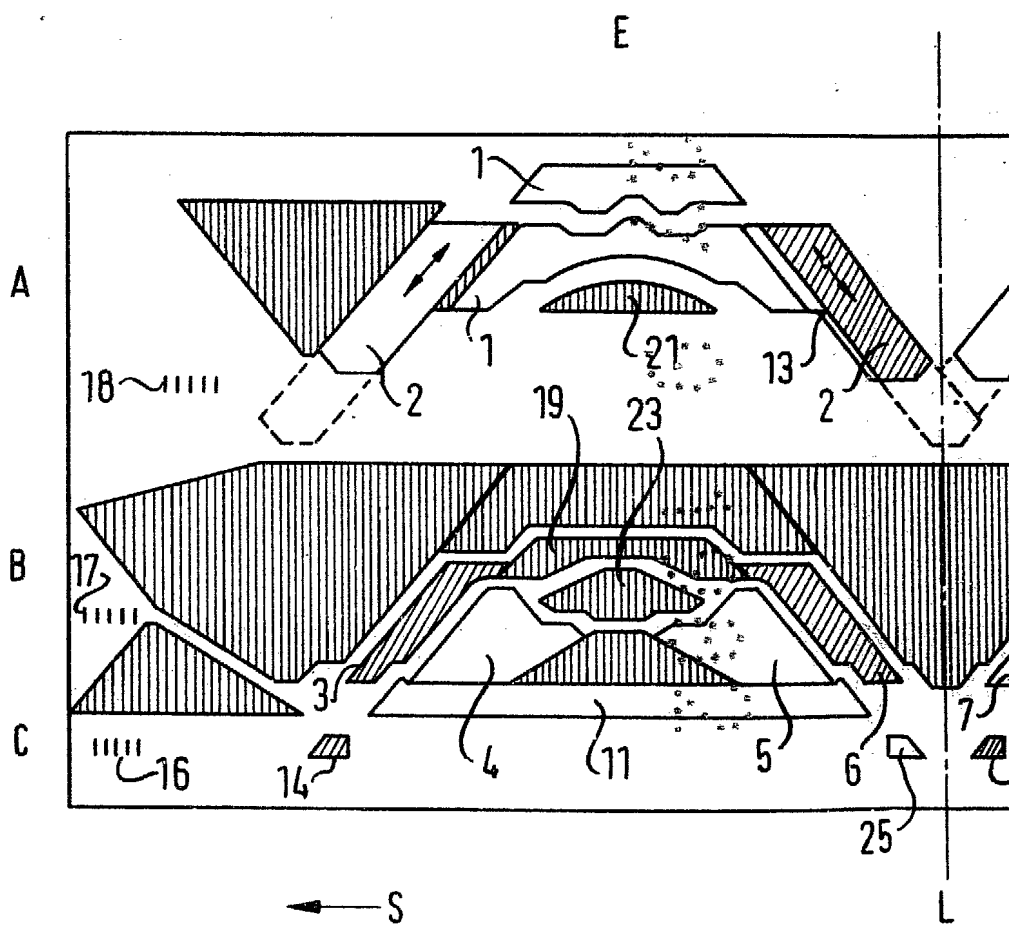

275436

FIG. 1

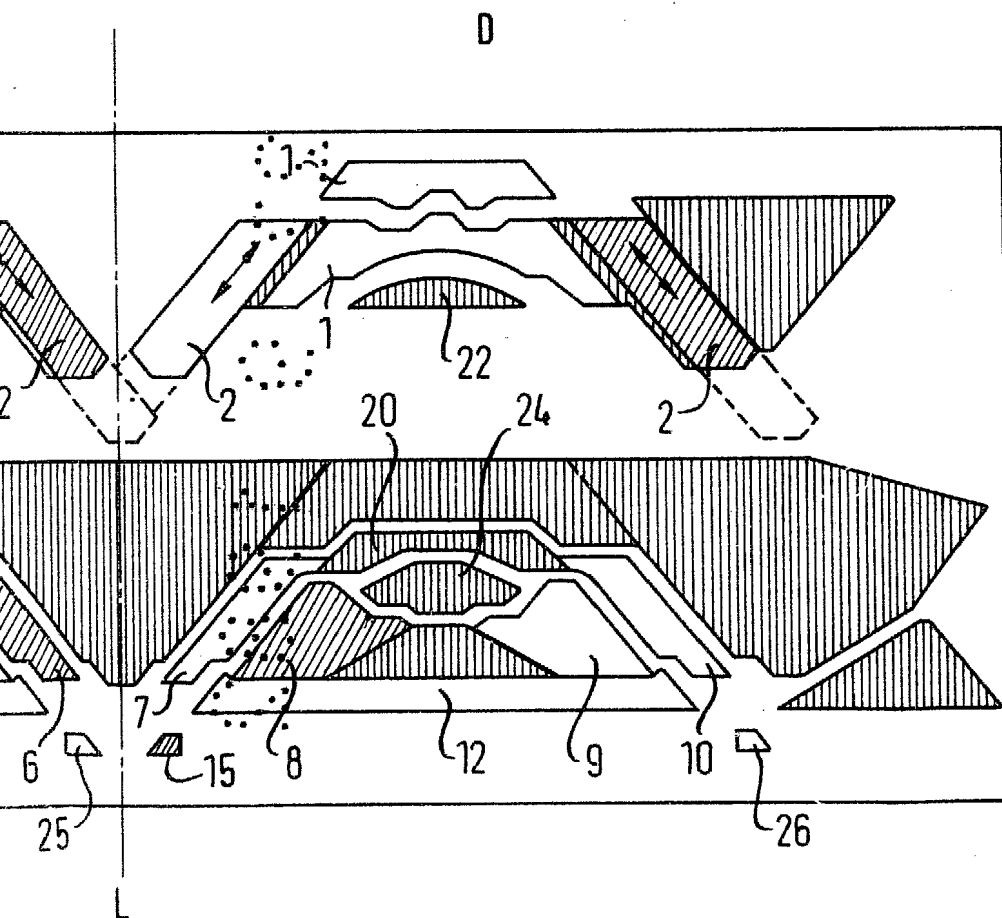

Madrid, 27-9-82

Julio Herrera  
P. P.

*Julio Herrera*

FIG. 2

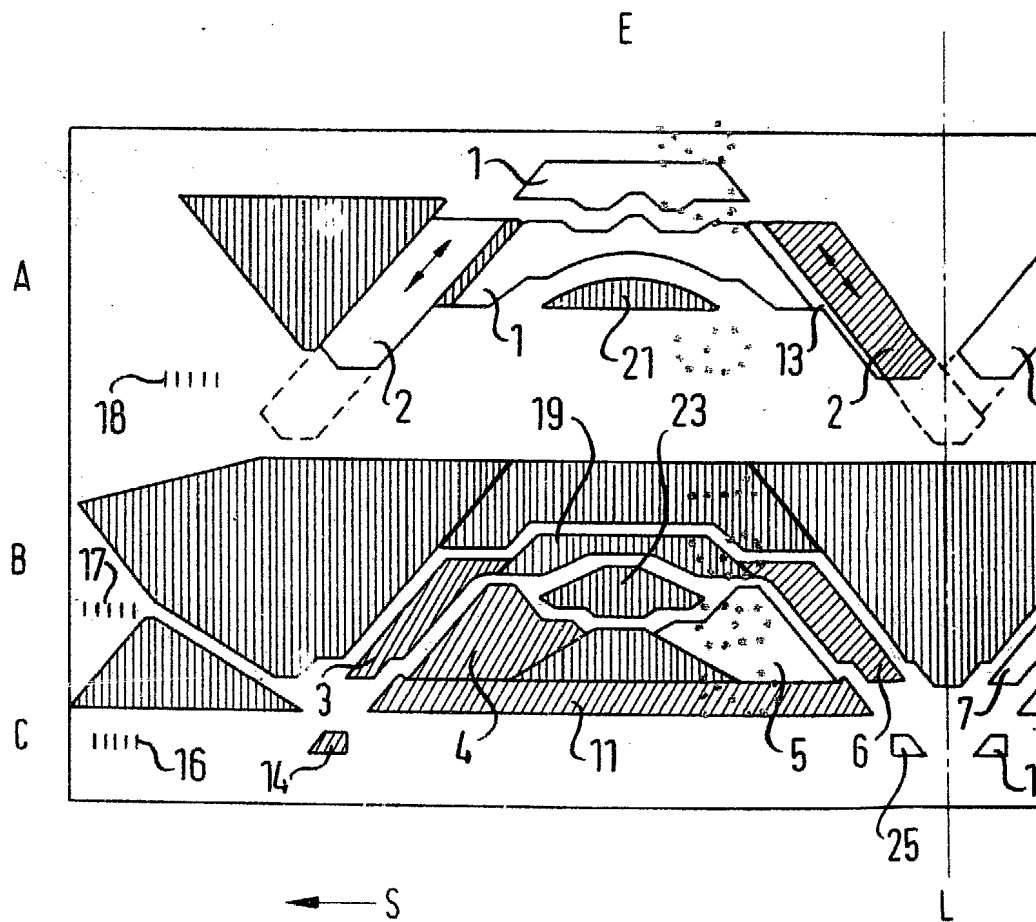

275436

FIG. 2

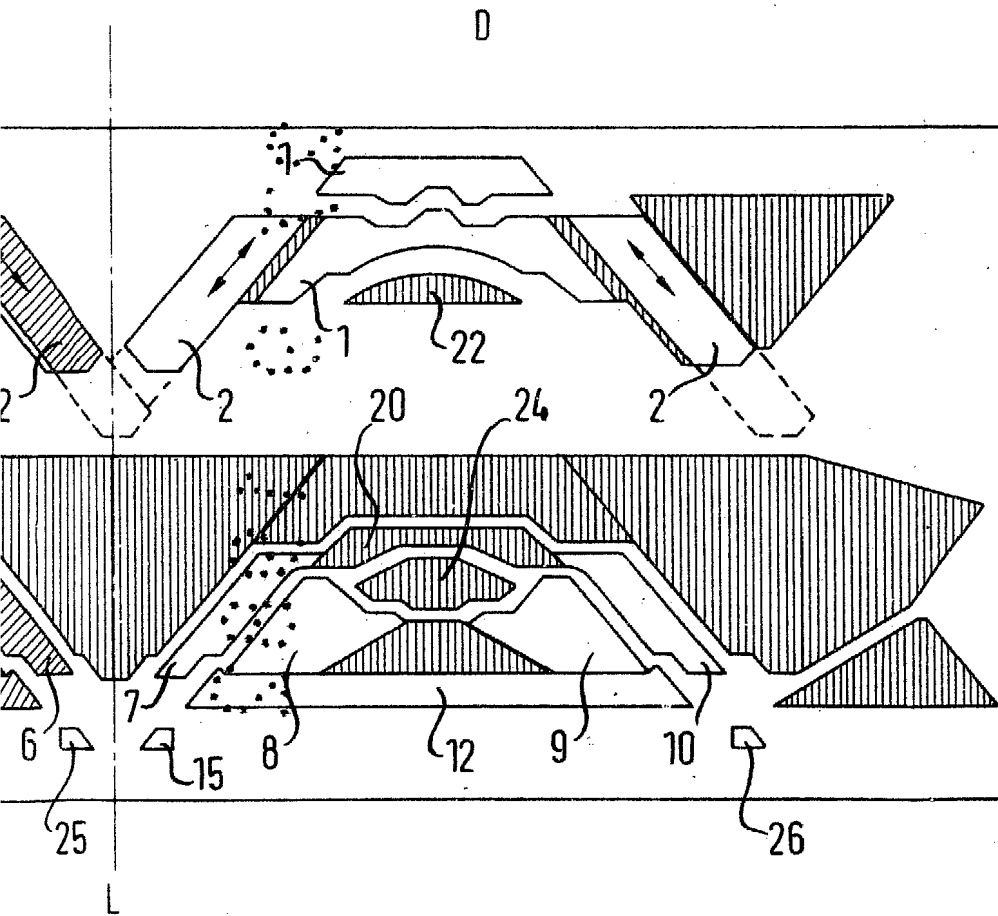

Madrid, 27-9-82

Julio Herrero  
P. P.

*Julio Herrero*

FIG.

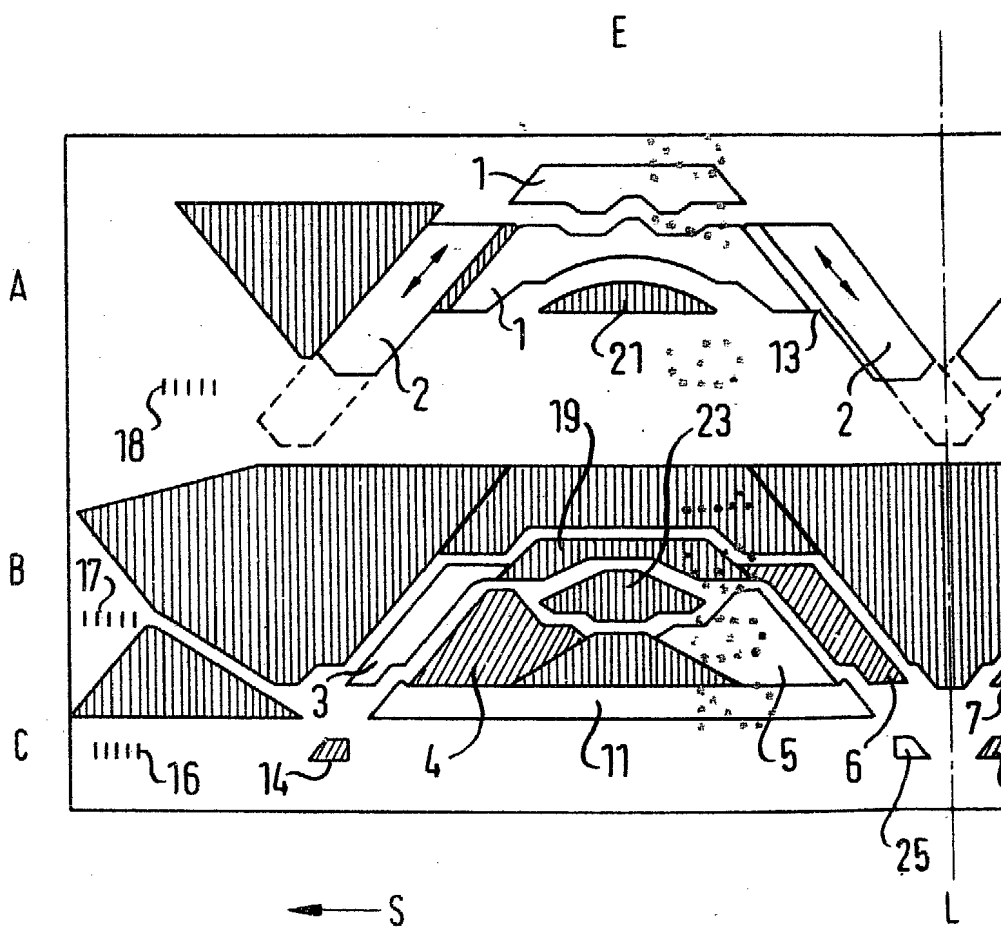

275436

FIG. 3

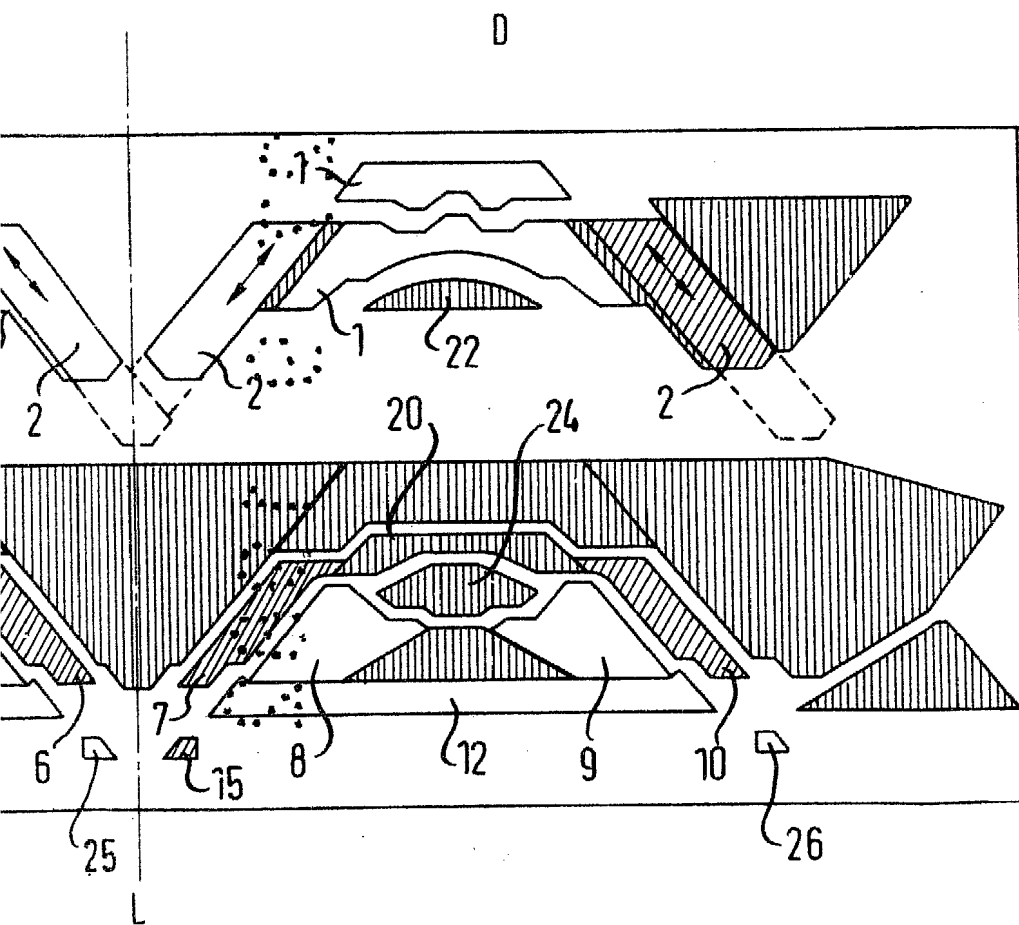

Madrid, 27-9-82

Julio Herrero  
P. P.

*Talla Clara*

FIG. 4

D 225436

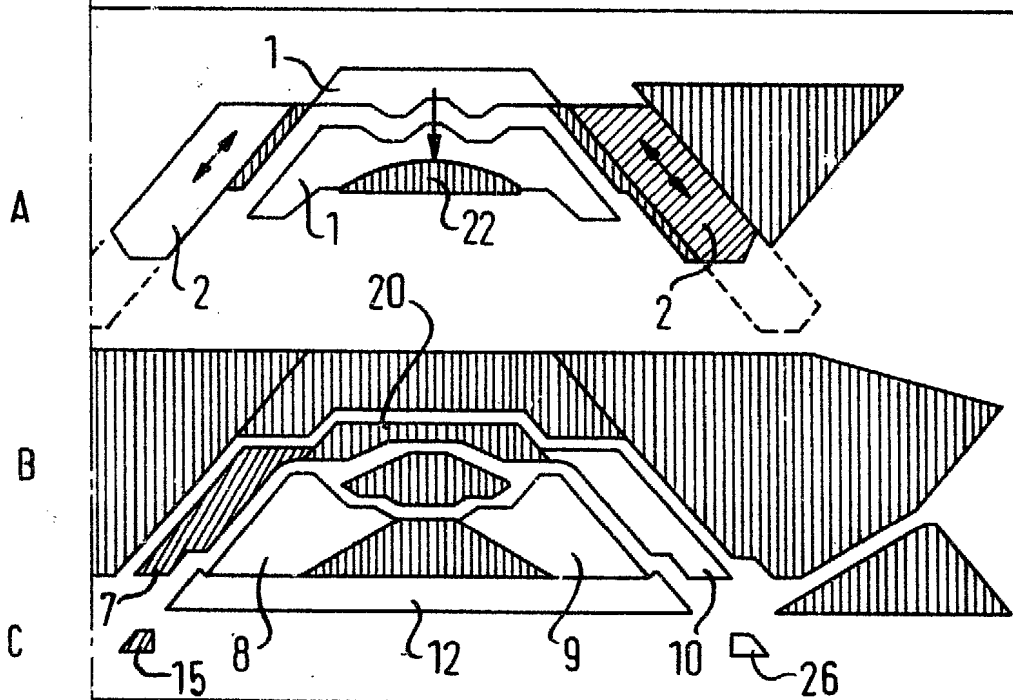
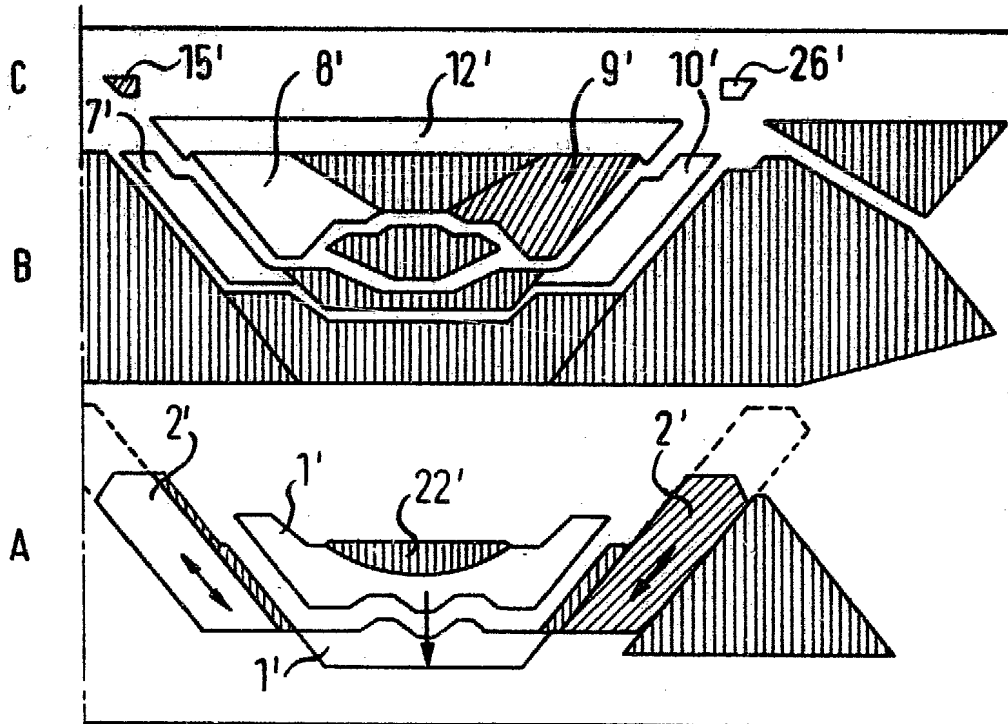

← S

Madrid, 27-9-82

Julio Ferrero

R. P.

*Todellor*

FIG. 5

0 275436

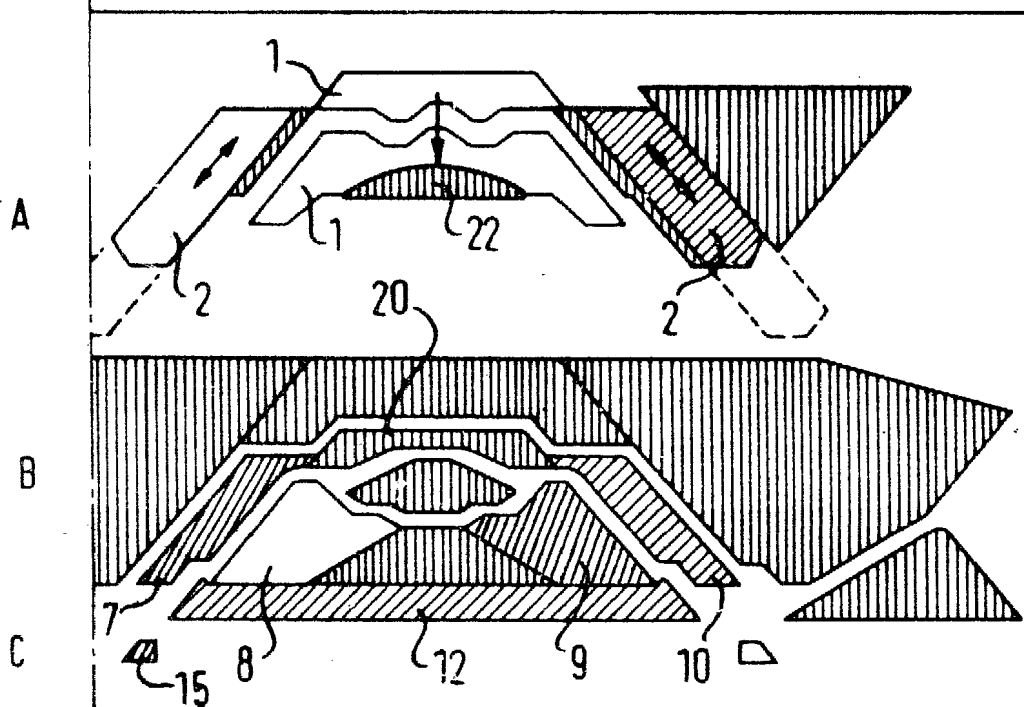
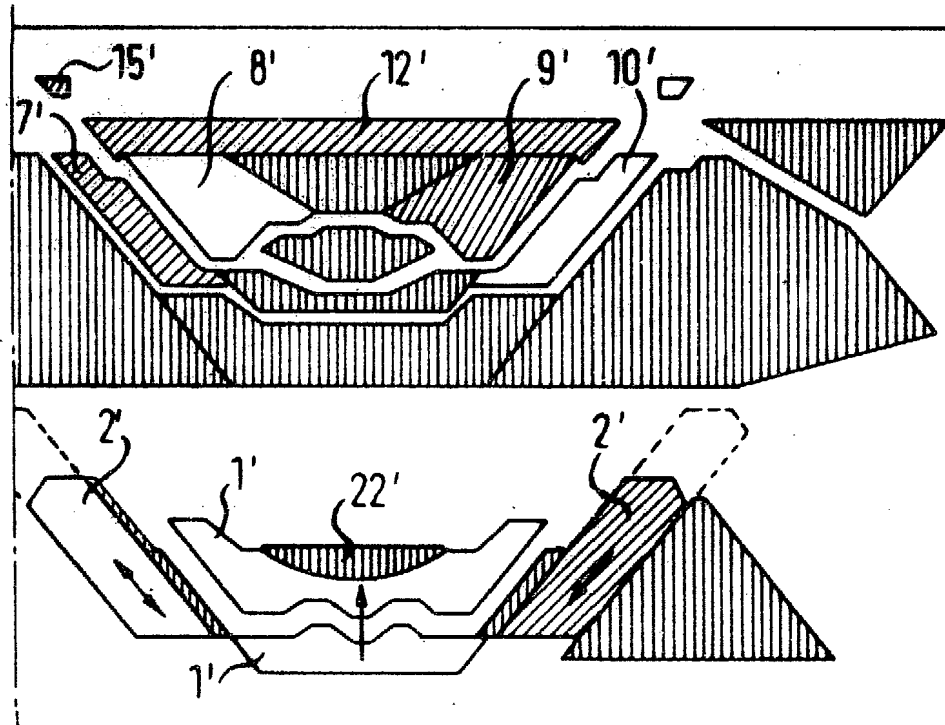

← S

Madrid, 27-9-82

Julio Herrero

P. P.

*Julio Herrero*