

ES	11	NUMERO	275430	12	Y
	12	FECHA DE PRESENTACION	2 NOV. 1983		



ESPAÑA

**MODELO DE UTILIDAD**

16 FEB. 1984

90 PRIORIDADES:		
91 NUMERO	92 FECHA	93 PAIS
47 FECHA DE PUBLICIDAD		81 CLASIFICACION INTERNACIONAL A47 G 1/12
54 TITULO DE LA INVENCIÓN  "DISPOSITIVO DE MARCO DE USO MULTIPLE"		
71 SOLICITANTE (ES)  D. JOSE MIGUEL REIG PI		
DOMICILIO DEL SOLICITANTE  C/. Muntaner 327, 329, 5º, 2ª - BARCELONA 21		
72 INVENTOR (ES)		
73 TITULAR (ES)  D. JOSE MIGUEL REIG PI		
74 REPRESENTANTE:  D. JAIME ISERN CUYAS, Agente Oficial de la Propiedad Industrial		

MEMORIA DESCRIPTIVA

El presente modelo de utilidad se refiere a un dispositivo de marco de uso múltiple.

5. Más concretamente, en la invención se ha ideado un dispositivo de marco que puede ser utilizado indistintamente como portarretratos de sobremesa, en su versión a lo alto o apaisada, y como marco mural, también en ambas versiones.

10. En líneas generales, el marco que se preconiza está constituido por dos componentes, uno de los cuales lo constituye un cuerpo de caja de material transparente, abierto por una de sus bases mayores; el otro componente consiste en una caja de cartón o material similar de bajo coste, que adopta una forma paralelepípedica recta rectangular que se aloja en la caja o cubeta transparente, constituyendo esta caja de cartón el respaldo para el retrato lámina o motivo a enmarcar.

20. La caja de cartón presenta en su cara externa unos medios obtenidos por troquelado, que permita el uso del conjunto como portarretratos de sobremesa o como marco mural.

Con el fin de facilitar la explicación se acompaña a la presente memoria descriptiva de una lámina de dibujos en la que se ha representado un caso de realización que se cita a título de ejemplo:

5. En los dibujos:

La figura 1, es una vista en perspectiva, del dispositivo.

La figura 2, corresponde a una perspectiva en despiece del mismo.

10. La figura 3, es otra perspectiva del dispositivo en su versión de portarretratos de sobremesa.

La figura 4, muestra el dispositivo en su versión de marco mural, en posición a lo alto y apaisada.

15. Haciendo referencia a las figuras, se aprecia en su realización un dispositivo de marco constituido por una caja o cubeta -1- de material transparente, y por una caja de cartón o similar -2-, provista en una de sus caras mayores de orificios -3- para la suspensión, y de un troquelado -4- que proporciona una peana armable -5-.

20. Entre la cubeta -1- y la caja -2-, se dispone la lámina -6- a enmarcar, visible por transparencia.

La cubeta -1- presenta regresados del material -7- en sus costados, que operan como medios de retención

del cuerpo -2-.

El modelo dentro de su esencialidad, puede ser llevado a la práctica en otras formas de realización que difieran en detalle de la indicada a título de ejemplo en la descripción y a las cuales alcanzará igualmente la protección que se recaba. Podrá pues construirse en cualquier forma y tamaño con los materiales más adecuados por quedar todo ello comprendido en el espíritu de las siguientes reivindicaciones.

5.

= . =

REIVINDICACIONES

10.

Descrito el objeto del presente invento, se declaran nuevas y no divulgadas en España, las siguientes reivindicaciones.

15.

1.- Dispositivo de marco de uso múltiple, caracterizado esencialmente por el hecho de estar constituido por dos piezas, una de las cuales configura un cuerpo de caja a manera de cubeta rectangular de material transparente mientras que la otra es una caja de cartón o material similar, que se aloja en la pieza antedicha, operando como

20.

5. elemento de respaldo para la lámina a enmarcar, visible por transparencia; porque la caja de cartón presenta en su cara exterior libre unos orificios destinados para permitir la suspensión mural del conjunto en posición apaisada y a lo alto; y porque en la aludida cara se prevé también un troquelado, que en combinación con líneas de hendido, proporciona una peana para el uso del dispositivo como portarretratos de sobremesa.

2.- Dispositivo de marco de uso múltiple.

10. Según se describe y reivindica en la presente memoria descriptiva que consta de 5 hojas foliadas y escritas a máquina por una sola cara.

Madrid, a 27 de Mayo de 1983

p.a.

JAIMÉ ISERN

Firmado: M.ª LUISA ISERN CUYAS

eg.

FIG. 1

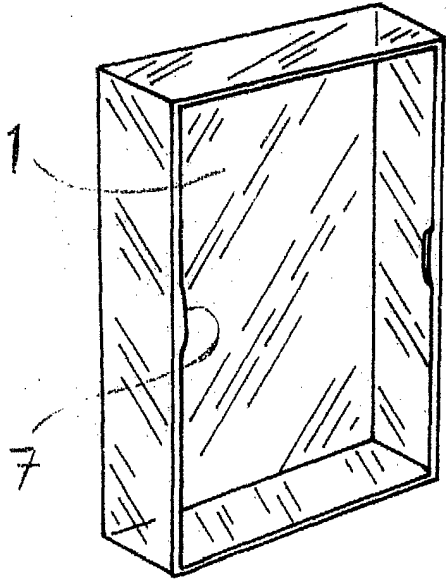
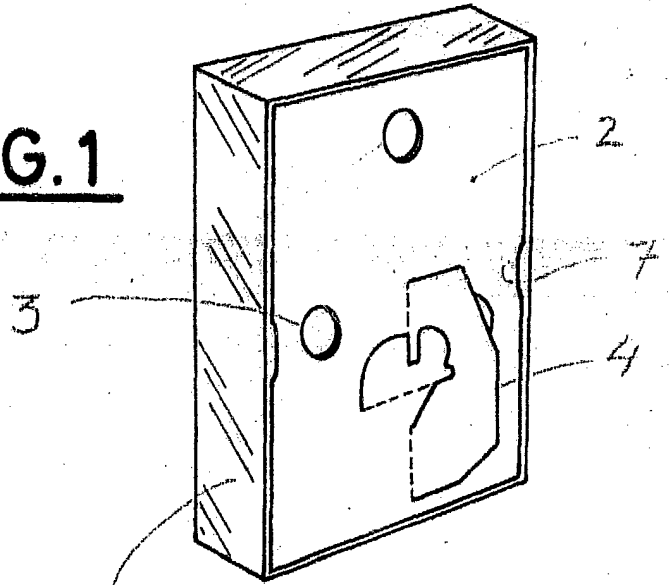

FIG. 2

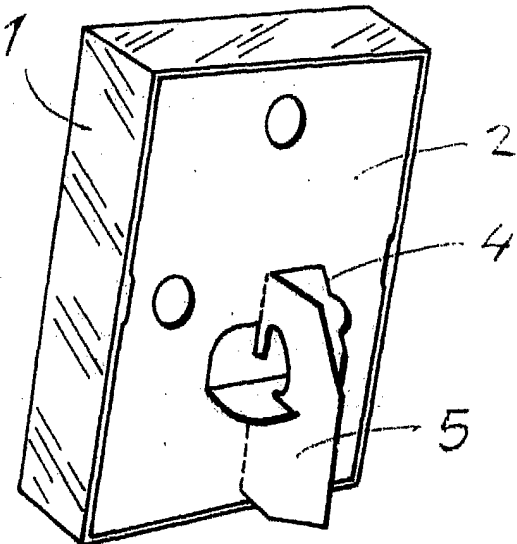
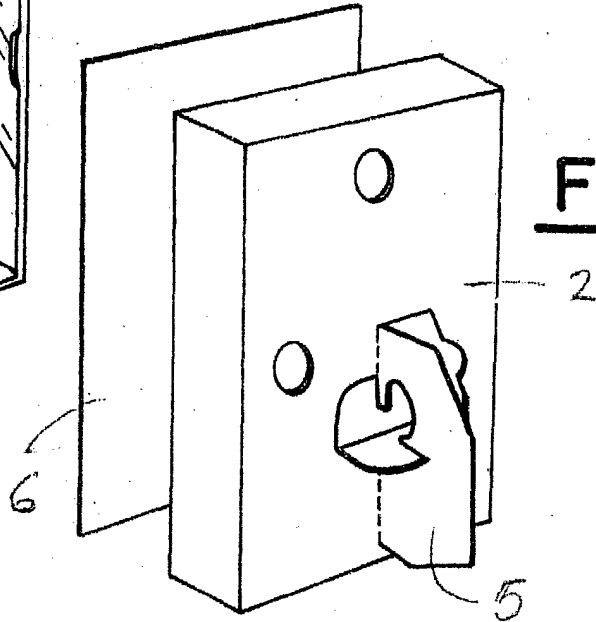

FIG. 3

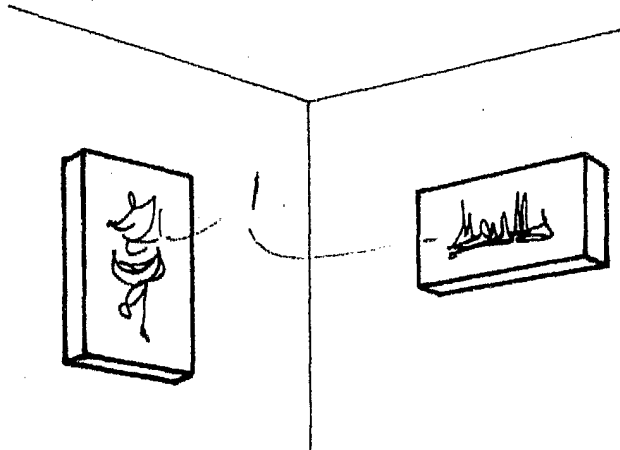

FIG. 4

Madrid, a  
 JAIMELIGERN