

REGISTRO DE LA PROPIEDAD INDUSTRIAL



ESPAÑA

10	ES	11	NUMERO	275416	12	Y
		31				
		32	FECHA DE PRESENTACION	15 OCTUBRE 1983		

MODELO DE UTILIDAD 1 JUL. 1984

30	PRIORIDADES:	32	FECHA	33	PAIS
31	NUMERO				

47	FECHA DE PUBLICIDAD	51	CLASIFICACION INTERNACIONAL
			A45D40106

54	TITULO DE LA INVENCION
	"LAPIZ ESTILOGRAFICO PARA COSMETICA".

71	SOLICITANTE (S)
	D. FEDERICO FERRER TUGAS Y DÑA. CONCEPCION SANZ DOBLADO.

	DOMICILIO DEL SOLICITANTE
	BADALONA (PROV. DE BARCELONA), FRANCESC LAYRET, Nº 104.

72	INVENTOR (ES)

73	TITULAR (ES)

74	REPRESENTANTE
	D. JUAN B. RENTER RIDAURA, BARCELONA, CALLE CONSEJO DE CIENTO, Nº 347.

El objeto de la presente solicitud de Modelo de Utilidad lo constituye un lápiz para cosmética, dotado de un mecanismo elevador de la casoleta portaminas, que se caracteriza esencialmente por consistir en un cuerpo cilíndrico hueco, cuya cavidad interna aparece dividida por un tabique transversal que determina una zona que constituye el depósito de las minas de recambio, que se cierra mediante un capuchón adecuado, fácilmente practicable y otra zona fileteada internamente en la que se aloja el vástago elevador de la casoleta portaminas, acoplándose sobre el extremo abierto de dicha zona un manguito, que constituye la guía y elemento de protección de la casoleta portaminas, cuyo manguito puede completarse con un capuchón emballecedor.

El vástago elevador es de centerno poligonal, en correspondencia con la sección poligonal interna del manguito de guía, lo que da lugar a que el vástago elevador, solo se desplace en sentido axial, respecto al cuerpo cilíndrico de base, que se hace girar manualmente, manteniendo inmóvil al mismo tiempo al manguito de guía.

En los dibujos adjuntos que constituyen parte integrante de la presente memoria descriptiva, se ha representado a título de ejemplo ilustrativo, pero no limitativo, una realización práctica del lápiz estilográfico para cosmética, que constituye el objeto de esta solicitud de Modelo de Utilidad.

Dichos dibujos muestran:

Fig. 1.- Vista en perspectiva del conjunto del lápiz estilográfico para cosmética, con la mina de producto oculta.

Fig. 2.- Vista en sección longitudinal y en despiece de los diversos elementos integrantes del lápiz estilográfico mostrando además en sección transversal alguno de dichos elementos.

Refiriéndonos concretamente a dichos dibujos, pasamos a des-

cribir detalladamente las particularidades constitutivas y funcionales del lápiz estilográfico para cosmética, según la realización concreta representada en los dibujos adjuntos.

35 Esencialmente el lápiz está constituido por un cuerpo principal tubular hueco -1- preferentemente cilíndrico, o de contorno externo poligonal, que presenta un tabique interno transversal -2- que le divide en dos zonas claramente diferenciadas, la zona -3- preferentemente de menor altura que la zona -4-, sirve de depósito para alojar las minas de recambio y se obtura mediante un tapón -5-, fácilmente practicable que presenta una zona 40 -5'- de menor diámetro que ajusta a roce fuerte en el extremo abierto del depósito -3- en una realización preferente el tapón -5- adopta una configuración externa a modo de cúpula, en correspondencia o armonía con la configuración externa del cuerpo principal -1-.

45

La zona -4- de dicho cuerpo principal -1- presenta un fileteado interno -6-, en la mayor parte de su superficie, por el que asciende la base -7'- cilíndrica y fileteada del vástago poligonal -7-, que en su extremo opuesto presenta acoplada, o formando un solo cuerpo, la casoleta portaminas -8-.

50

En el extremo superior abierto -4'- del cuerpo principal -1- se acopla un manguito -9- que presenta formando un solo cuerpo, una arandela anular -10- que determina el límite de penetración de dicho manguito en la zona superior -4- del cuerpo principal, presentando la pared interna de dicha zona -4-, a altura 55 conveniente, cerca de su extremo -4'- un nervio anular -11- que encaja en una garganta anular -12- prevista en correspondencia en la zona inferior del manguito -9-, dotado en el mencionado extremo inferior -9'- de cierta conicidad que facilita su introducción en el extremo abierto -4'- del cuerpo principal -1-.

60

La zona superior -9''- del manguito es esencialmente cónica, abierta por su extremo superior por el que asoma la mina de producto cosmético. Se ha previsto que sobre dicho extremo -9''- se acople un capuchón emballecedor -13- asimismo abierto por su extremo superior -13''-.

El manguito -9- es de sección transversal poligonal, en correspondencia con la sección transversal del vástago elevador -7-, lo que impide que dicho vástago pueda girar rotativamente, siendo solo susceptible de desplazamiento axial cuando se hace girar el cuerpo principal -1- en uno u otro sentido, lo que provoca el ascenso o descenso de la base -7'- del vástago -7- por el fileteado interno -6- de dicho cuerpo principal.

Naturalmente que los detalles de forma, proporciones, dispositivos accidentales de anclaje o retención y otras particularidades y detalles a los que hemos hecho referencia en el transcurso de la presente memoria descriptiva, se han dado solo a título de ejemplo ilustrativo, y por tanto podrán variar, y en general se podrán introducir en este lápiz estilográfico para cosmética todos los perfeccionamientos o simplificaciones que se estimen oportunos para una mejor adaptación a cada aplicación concreta, siempre que dichas modificaciones no alteren la esencia de dicho lápiz cosmético.

El Modelo de Utilidad, por: "LAPIZ ESTILOGRAFICO PARA COSMETICA", cuyo privilegio de explotación en España, se solicita por un período de 20 años, deberá reunir las particularidades que se concretan en las siguientes,

REIVINDICACIONES

18.- "LAPIZ ESTILOGRAFICO PARA COSMETICA", caracterizado por el hecho de que consta de un cuerpo tubular hueco, dividido por un tabique transversal interno que determina una zona de depósito para las minas de recambio, que se cierra mediante un obturador adecuado, y otra zona fileteada interiormente en la que queda alojado el mecanismo elevador constituido por un vástago, de sección transversal poligonal, dotado en un extremo de una base cilíndrica fileteada que se desliza por el fileteado interno del cuerpo tubular, presentando en su otro extremo un receptáculo en el que se aloja la mina de producto cosmético que asoma por el extremo superior abierto de un manguito que se acopla, con un límite de penetración, al extremo superior del cuerpo tubular, presentando dicho manguito una sección interna poligonal, en correspondencia con la del vástago elevador al que sirve de guía, permitiendo solo su desplazamiento axial, y cubriendo y protegiendo al mismo tiempo el receptáculo portamina.

.....

21.- "LAPIZ ESTILOGRAFICO PARA COSMETICA".- Tal como se ha descrito y demostrado en los dibujos adjuntos.

Consta de cinco hojas foliadas y mecanografiadas por una sola cara.

Barcelona a 19 OCT. 1983

P.A. de D. Federico Ferrer Tugas y

Dña. Concepción Sanz Doblado

JUAN B. RENTER RIDAURA
P. R.



Fig. 1

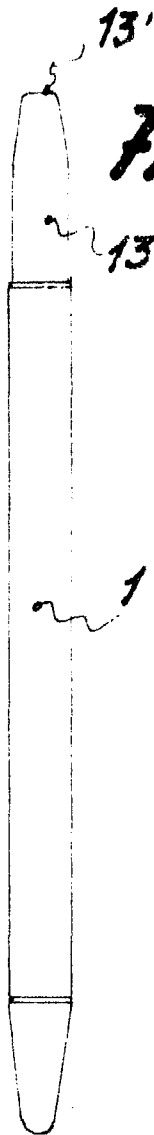
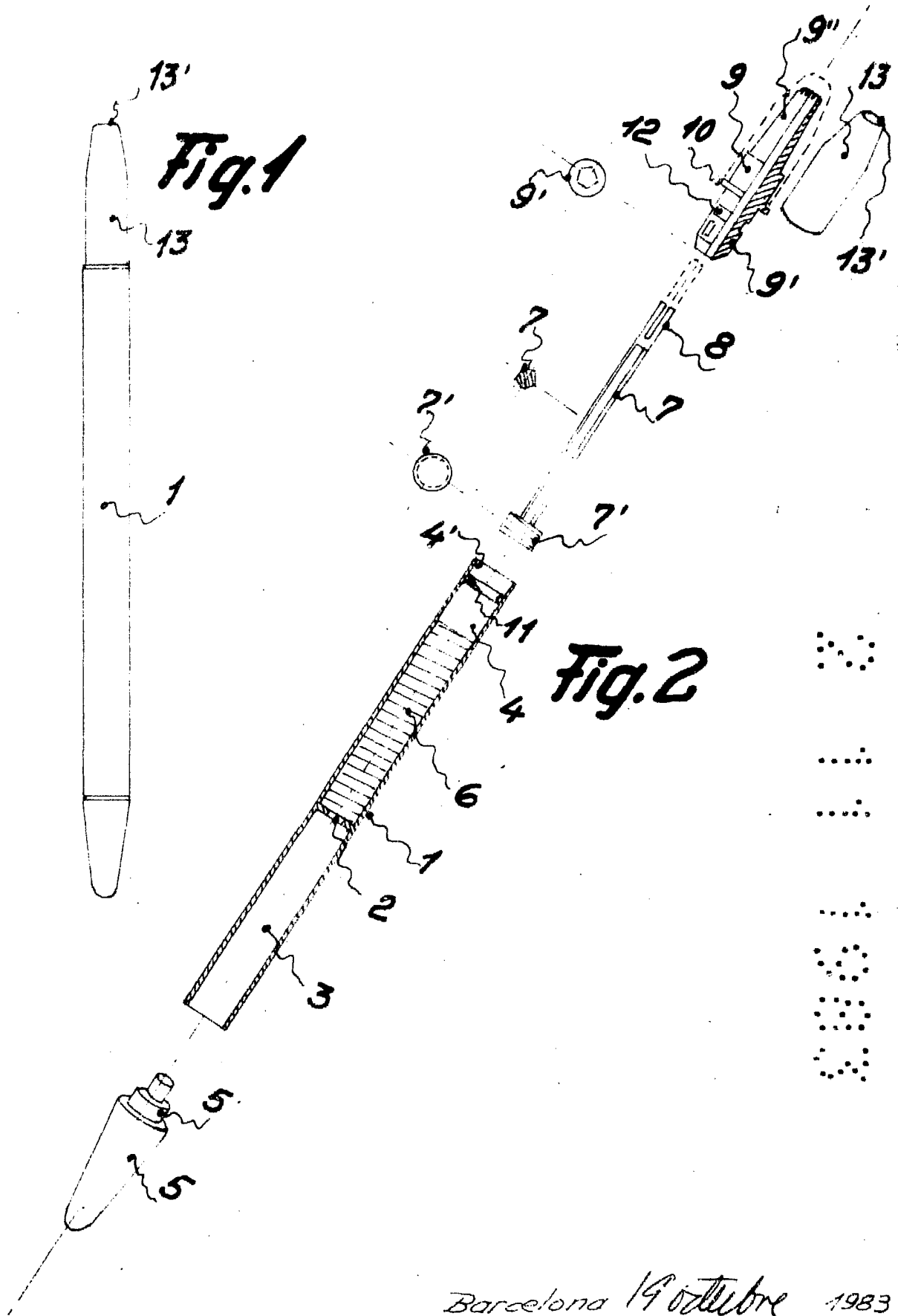

Fig. 2



Barcelona 19 octubre 1983
P.A.

Escala variable

Juan B. Rentería Bidaura