

19 ES	11 31	NUMERO	275284	10 Y
	22	FECHA DE PRESENTACION	26 OCT. 1983	



ESPAÑA

MODELO DE UTILIDAD

1 MAR. 1984

30 PRIORIDADES:		32 FECHA	33 PAIS
31 NUMERO			
47 FECHA DE PUBLICIDAD	51 CLASIFICACION INTERNACIONAL		
	A47L 23/05		
54 TITULO DE LA INVENCIÓN			
"DISPOSITIVO DE ENVASE PERFECCIONADO"			
71 SOLICITANTE (S)			
PRODUCTOS BUFALO, S.A.			
DOMICILIO DEL SOLICITANTE			
Avda Cataluña, 57-69 - SAN ADRIAN DE BESOS - (Barcelona)			
72 INVENTOR (ES)			
73 TITULAR (ES)			
PRODUCTOS BUFALO, S.A.			
74 REPRESENTANTE			
D ^a . M ^a . LUISA ISERN CUYAS, Agente Oficial de la Propiedad Industrial			

MEMORIA DESCRIPTIVA

El presente modelo de utilidad se refiere a un dispositivo de envase perfeccionado.

5 En la invención se ha ideado un dispositivo de envase que reúne unas condiciones que lo hacen ventajosamente práctico con respecto a las realizaciones actualmente conocidas en el mercado y destinadas para usos análogos, por el hecho de incorporar en un conjunto, una pluralidad de elementos, tales como el envase propiamente dicho, de características especiales, el medio aplicador del contenido del envase, una 10 tela para el abrillantado de la materia tratada con el producto, y una cápsula, a manera de vaso invertido, que queda cerrada por el cuerpo del envase, y cuya cápsula integra la cavidad contenedora del aplicador y de la tela.

15 Las peculiaridades ventajosas que aporta el dispositivo que se preconiza, consisten en que el envase está obtenido en material transparente, preferentemente plástico duro, lo que permite la visión del contenido.

20 Asimismo, el envase presenta una tapa metálica del tipo que comprende medios de fácil apertura por desgarro. La aludida tapa se encuentra asociada al envase a través de un proceso mecánico de bordoneado, con lo cual se garantiza la hermeticidad y conservación del producto hasta su venta y consumo.

25 El dispositivo incorpora además una escala de colores preferentemente localizada en la base de la cápsula.

Hay que destacar que la naturaleza del mate-

tección que se recaba, podrá pues construirse en cualquier forma y tamaño con los materiales mas adecuados por quedar todo ello comprendido en el espíritu de las siguientes reivindicaciones.

5

= . =



10

REIVINDICACIONES

.....

Descrito el objeto del presente invento, se declaran nuevas y no divulgadas en España, las siguientes reivindicaciones.

15

1.- Dispositivo de envase perfeccionado, caracterizado esencialmente por el hecho de comprender un recipiente contenedor del producto, obtenido en material transparente, y preferentemente plástico, que permite

20

la visión del contenido, y cuyo recipiente incorpora un cierre-precinto hermético integrado por una tapa metálica del tipo que comprende una anilla de tracción apta para obtener la abertura por desgarró; porque el aludido

25

recipiente presenta una tapa asociable a la embocadura del mismo y formada por una cápsula transparente a manera de vaso invertido y que a su vez constituye un medio contenedor para un útil aplicador del producto y para una bayeta; y porque, preferentemente en la base de la dicha capsula, se prevé una escala de colores de los

productos susceptibles de ser contenidos en el envase.

2.- Dispositivo de envase perfeccionado.

5 Según se describe y reivindica en la presente memoria descriptiva que consta de 5 hojas foliadas y escritas a máquina por una sola cara.

Madrid, a 28 Oct 1983

p.a.

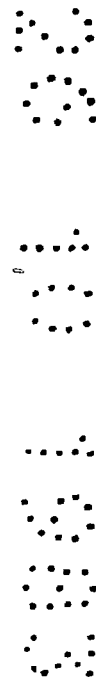
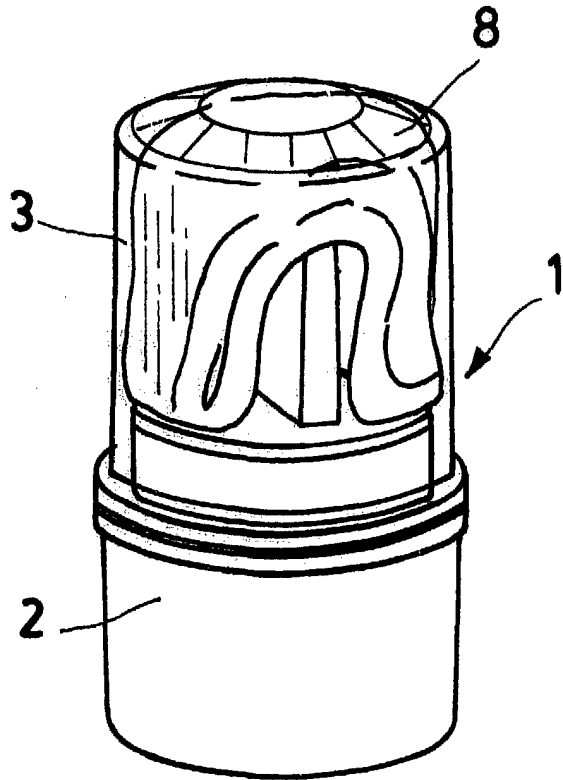

FIG. 1

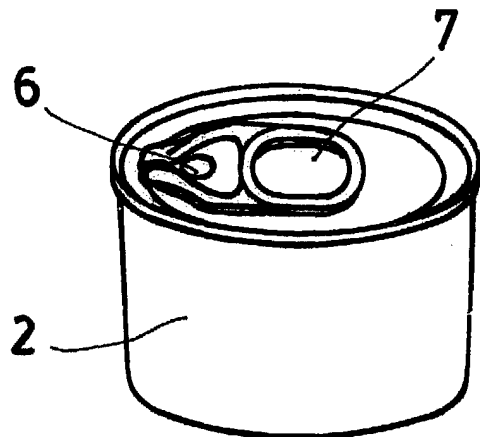
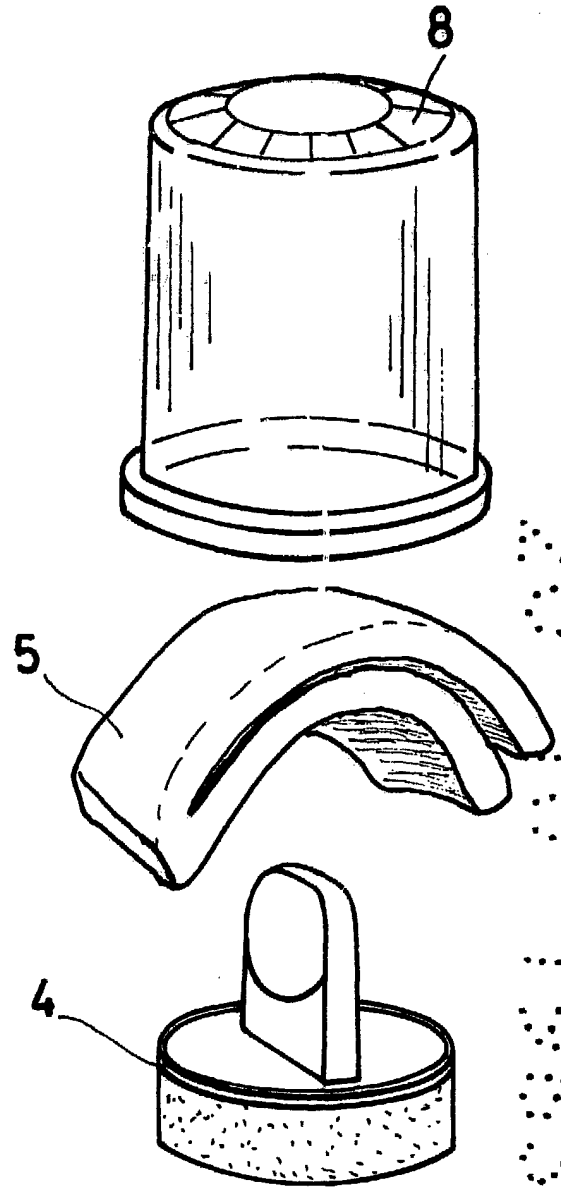

FIG. 2

Madrid, a ~~26 OCT. 1983~~
p. a.