

275258

(19) ES (21) (22)	(11) NÚMERO (16) Y
	FECHA DE PRESENTACION



ESPAÑA

MODELO DE UTILIDAD

1 FEB. 1984

(30) PRIORIDADES: (31) NÚMERO	(32) FECHA	(33) PAIS
----------------------------------	------------	-----------

(47) FECHA DE PUBLICIDAD	(51) CLASIFICACION INTERNACIONAL E-3K 5/14
--------------------------	---

(54) TITULO DE LA INVENCIÓN "CARGADOR DE TINTA PARA ESTILOGRÁFICAS".

(71) SOLICITANTE (ES) D. Jaime FRANCO CASTANYER
--

DOMICILIO DEL SOLICITANTE Sant Just Desvern (Barcelona), Ctra. Real, 56
--

(72) INVENTOR (ES)

(73) TITULAR (ES)

(74) REPRESENTANTE D. Ignacio PONTI GRAU

La presente invención se refiere a un cargador de tinta para estilográficas.

Como es sabido, las estilográficas que funcionan alimentadas por medio de cartuchos de tinta resultan desventajosas debido al precio de dichos cartuchos que han de cambiarse con cierta frecuencia y a que las operaciones para llevar a cabo el recambio son engorrosas y molestas porque implican el desmontaje y el montaje de la pluma estilográfica.

Con el cargador de tinta para estilográficas objeto del presente modelo de utilidad se suprime la necesidad de adquirir los cartuchos a base de una solución constructivamente sencilla y económica y, por otra parte, la carga de la tinta es posible de manera fácil y rápida.

Dicho cargador se caracteriza porque comprende una envoltura que se alberga en el cuerpo de la estilográfica y va unida a la parte del mismo acoplado al plumín, cuya envoltura aloja una perilla tubular elástica que por su extremo abierto encaja en un extremo abierto de menor diámetro de la envoltura donde está retenida dicha perilla mediante un pinzamiento de la envoltura juntamente con una boquilla que presenta un tramo que encaja en el extremo abierto de la perilla para dar paso a la tinta. El cargador comprende una palanca constituida por una pletina interpuesta entre la envoltura y la perilla y a la que se tiene acceso a través de una abertura lateral de la envoltura para presionar la palanca y actuar sobre la perilla para producir la aspiración de la tinta.

También es característico del cargador el hecho de que la boquilla presenta interiormente una pluralidad de es-

trías que concurren cónicamente al extremo de la boquilla para facilitar el paso de la tinta.

Con el fin de facilitar una explicación más detallada y su comprensión se acompañan unos dibujos en los que se ha representado un caso práctico de realización de un cargador de tinta para estilográficas de las características indicadas, que se cita sólo a título de ejemplo no limitativo del alcance de la presente invención.

En dichos dibujos: la figura 1 es un despiece en sección longitudinal del cargador; la figura 2 ilustra el conjunto del cargador en sección longitudinal y la figura 3 muestra, a una escala mayor, una vista de la boquilla considerada por la línea III-III de la figura 1.

Con referencia concreta a los diseños, el cargador de tinta para estilográficas considerado consta de una envoltura laminar -1- que va acoplada a la parte del cuerpo de la estilográfica (no ilustrada) en la que está dispuesto el plúmín correspondiente. En dicha envoltura se aloja una perilla tubular elástica -2- que tiene un extremo cerrado dispuesto en correspondencia con un extremo cerrado posterior de la indicada envoltura que comprende un extremo delantero de metrodiámetro y abierto -1a- donde encaja el extremo abierto de la perilla -2-. En dicho extremo abierto de la perilla está encajado un tramo de mayor longitud de una boquilla -3- que por su extremo delantero sobresale con respecto de la perilla -2- y del extremo de diámetro reducido -1a- de la envoltura -1- que en este extremo recibe un pinzado -4- mediante el cual quedan retenidas juntamente a la envoltura la perilla -2- y

la boquilla -3-. Esta última en su tramo encajado en el extremo abierto de la perilla presenta interiormente una pluralidad de estrechas ranuras o estrías -5- que concurren cónicamente al extremo libre de la expresada boquilla.

5 El cargador incluye una palanca -6- constituida por una pletina que va interpuesta entre la envoltura -1- y la perilla -2-, cuya palanca por una zona intermedia de accionamiento es accesible a través de una abertura -7- lateralmente prevista en la envoltura. Dicha abertura es entrante, es decir, está configurada con una expansión que facilita la aplicación digital sobre la citada zona intermedia de la palanca -6- que en tal zona presenta dos rebordes laterales -8- para retención a modo de tope del dedo del usuario que presiona la palanca por dicha zona de accionamiento de modo que oprime la perilla -2- aplastándola, ello con el plumín sumergido en tinta, después de lo cual el operador deja de ejercer presión sobre la perilla que, en virtud de su elasticidad vuelve a su forma inicial, es decir, se hincha con lo que aspira la tinta que llega a llenar la perilla, quedando el cargador en condición de carga. La multiplicidad de estrías -5- concurrentes cónicamente al extremo libre de la boquilla antepuesto al plumín de la estilográfica facilita el paso de la tinta por capilaridad, o sea su salida hacia el plumín para el uso de la estilográfica.

25 Debe señalarse expresamente que son variables los materiales, tamaños y formas de los componentes del cargador descrito y, en general, todos cuantos detalles no alteren la esencia de la invención.

R E I V I N D I C A C I O N E S

1. Cargador de tinta para estilográficas, caracterizado esencialmente porque comprende una envoltura que va acoplada a la parte del cuerpo del útil escritor a la que está aplicado el plumín, cuya envoltura aloja una perilla tubular elástica que tiene un extremo posterior cerrado dispuesto en correspondencia con un extremo cerrado de la envoltura y que por el extremo delantero abierto encaja en un extremo abierto de menor diámetro de la envoltura de la que sobresale una boquilla que va antepuesta al plumín y presenta un tramo encajado en el extremo abierto de la perilla que queda retenida juntamente con la boquilla por dicho tramo a la envoltura mediante un pinzado practicado en el extremo de menor diámetro de la envoltura, comprendiendo el cargador una palanca constituida por una pletina interpuesta entre la perilla y la envoltura que presenta una abertura lateral que da acceso a dicha palanca para ejercer presión digital sobre la perilla y producir la aspiración de la tinta.

2. Cargador de tinta para estilográficas, según la reivindicación anterior, caracterizado por el hecho de que la boquilla presenta en su interior una pluralidad de estrías que concurren cónicamente al extremo libre de la boquilla y facilitan el paso de la tinta por capilaridad hacia el plumín.

3. Cargador de tinta para estilográficas.

Todo ello según queda descrito en la presente memoria y resumido en las reivindicaciones contenidas al final de la misma, establecidas de acuerdo con el artículo 100 del

vigente Estatuto sobre Propiedad Industrial y que comprende en conjunto seis hojas foliadas escritas a máquina por una sola cara.

Barcelona, 26 de octubre de 1983

Jaime FRANCO CASTANYER

p. a.

A large, stylized handwritten signature in black ink, written over the text 'p. a.'. The signature is highly cursive and loops around the text.

FIG. 1

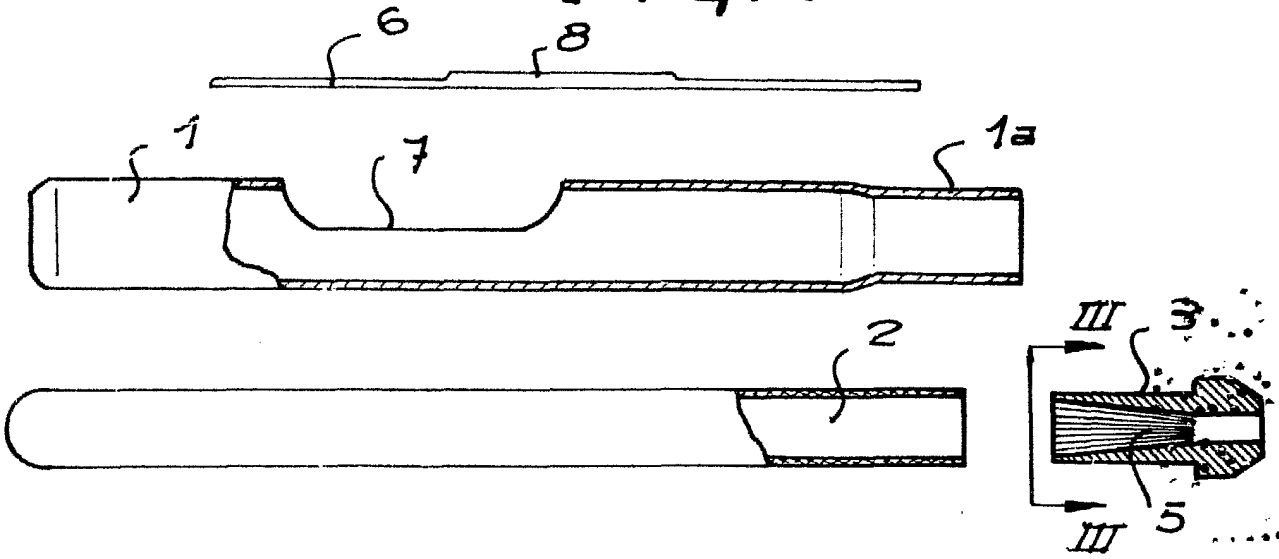

FIG. 2

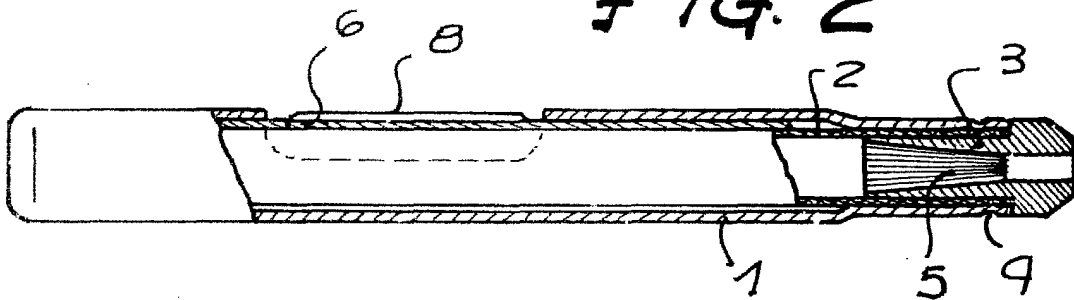
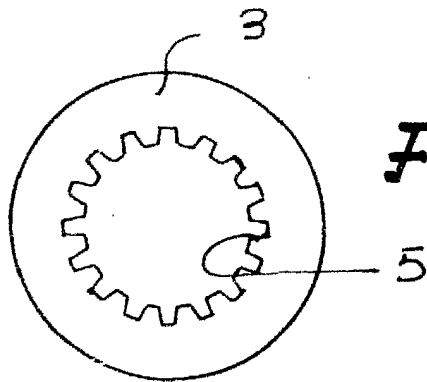

FIG. 3



Barcelona, 26 de octubre de 1983
p. a.

33100/1