

E. GONZALEZ VARGAS (74) REPRESENTANTE	
(73) TITULAR (ES)	
(72) INVENTOR (ES)	
Salvador Hurt, S - IGUALADA (Barcelona)	
DOMICILIO DEL SOLICITANTE	
FABRILTA, S.A.	
(71) SOLICITANTE (S)	
BASE LEGAL PERFECCIONADO	
(54) TITULO DE LA INVENCIÓN	
(47) FECHA DE PUBLICAD	
8/15/83	
(51) CLASIFICACION INTERNACIONAL	
(30) PRIORIDADES:	
(31) NUMERO	
(32) FECHA	
(33) PAIS	

ESPAÑA



REGISTRO DE LA PROPIEDAD INDUSTRIAL

MODELO DE UTILIDAD

16 ENE. 1984

3 Oct 1983	
FECHA DE PRESENTACION	
274766	ES
NUMERO	(19)

Extracto del modelo. -

5. - Comprende el modelo un envase en forma de cartera ó bolsa, ventajosamente de material transparente, con tapa de cierre abatible provista en la proximidad de su borde de un corte curvilíneo - que delimita una orejeta flexible que se introduce en una ranura ó en un calado producido en el lado anterior de la cartera.

Los laterales del envase poseén un pliegue central orientado longitudinalmente lo que permite mantener el envase plegado hasta el momento de introducir en él el artículo a envasar.

10. - El modelo tiene su aplicación más adecuada para contener ropa interior confeccionada.

Memoria descriptiva. -

15. - El modelo tiene por objeto, conforme indica el enunciado, un nuevo envase que ha sido notablemente perfeccionado en sus características de diseño, de organización y de montaje que se construye y monta con facilidad, todo ello dentro de una manufactura relativamente barata.

20. - Un detalle característico del modelo es debido a que, con preferencia, pero nó exclusivamente, se forma a partir de una lámina única, preformada, ventajosamente de un material transparente que se pliega y se une por soldadura ó bién por cualquier otro medio adecuado en aquellos puntos en los que así interesa para formar un envase a modo de cartera que se cierra mediante una tapa delantera abatible.

25. - Otra característica del modelo es debida a que la parte delan-

tera de la cartera cuenta con un calado rasgado en el que penetra con acusada inclinación, de abajo hacia arriba, una lengüeta formada por medio de un corte curvilíneo practicado en la tapa abatible de cierre.

5. - Otra característica más del modelo es debida a que sus costados están organizados para poder ser plegados cuando nó se utiliza el envase.

Otros detalles que se relacionan con los beneficios y con la economía del modelo, se irán poniendo de manifiesto más adelante.

10. - Una idea más completa del modelo, la proporciona la descripción siguiente al ser comentada junto con los dibujos que se acompañan, en los que, de manera un tanto esquemática y exclusivamente por vía de ejemplo, nó limitativo, se representan los conjuntos y los detalles preferidos por la idea del modelo, referidos a un posible caso de realización práctica.

15. -

En los dibujos :

La figura 1ª, representa el desarrollo de la lámina, ventajosamente transparente, con la que se forma el envase.

20. -

La figura 2ª corresponde a una vista frontal del envase, estando su tapa de cierre elevada con lo que el envase se encuentra totalmente abierto.

La figura 3ª es una vista lateral de un envase que se encuentra cerrado, apreciándose que la lengüeta con la que se establece el cierre se encuentra introducida en la ranura prevista en la

25. -

ranura prevista en la parte frontal del envase.

Comentando ahora éstos dibujos, se hace la aclaración de que mediante el nº -1- se señala en general la lámina preformada, con la que se forma el envase cuya lámina, con preferencia, pero nó - exclusivamente, será de material plástico transparente, lo que permitirá observar el contenido del envase .

5. -

Dicha lámina -1- se encuentra dividida en varios sectores - por medio de líneas de plegado que delimitan tres sectores principales, -2- -3- -4- de mayores proporciones que los restantes, cuyos sectores -2- -3- forman respectivamente los lados posterior y delantero del envase siendo -4- la tapa que se abate sobre el delantero -3- para cerrar el estuche .

10. -

Los sectores principales -2- -3- se encuentran enlazados por sus bordes mayores mediante los laterales -5- -6- y -7- -8- organizados formando un pliegue por medio de sendas líneas intermedias, longitudinales de plegado -9- y -10- .

15. -

El lado posterior -2- cuenta en su borde vertical -11- con una extensión -12- formando la solapa -12- que, al montar el envase, se adosa y adhiere, por soldadura, adhesivos u otros medios, con el sector -8- del lateral diametralmente opuesto -7- -8- formando así el recinto del envase cuyo fondo se cierra superponiendo y uniendo los bordes inferiores -13- -14- de los dos lados mayores -2- y -3- .

20. -

Mediante éstas disposiciones se constituye un envase en forma de cartera que se cierra al abatir la solapa superior -4- sobre el lado anterior -3- . Los laterales de ésta cartera tienen una línea

25. -

central, longitudinal, de plegado -9- -10- que permite mantener el envase plegado hasta el momento de su utilización .

5. - El lado frontal -3- tiene una amplia escotadura -15- que facilita el acceso al interior de la cartera y por debajo de dicha escotadura cuenta una ranura horizontal -16- en la que penetra, de abajo hacia arriba una lengüeta coincidente -17- formada mediante un corte curvilíneo -18- producido en el borde terminal de dicha tapa abatible -4- .

10. - Los detalles que anteceden corresponden a las características más destacadas del presente modelo de utilidad, el cual no queda limitado rigurosamente a los detalles exactos de ésta exposición, ya que de llevarlo a la práctica cabe introducir en él modificaciones de detalle siempre que con ello no se altere la esencialidad del objeto descrito .

15. -

N O T A

Se declara como de propiedad y novedad para todo el territorio español, el contenido de las siguientes:

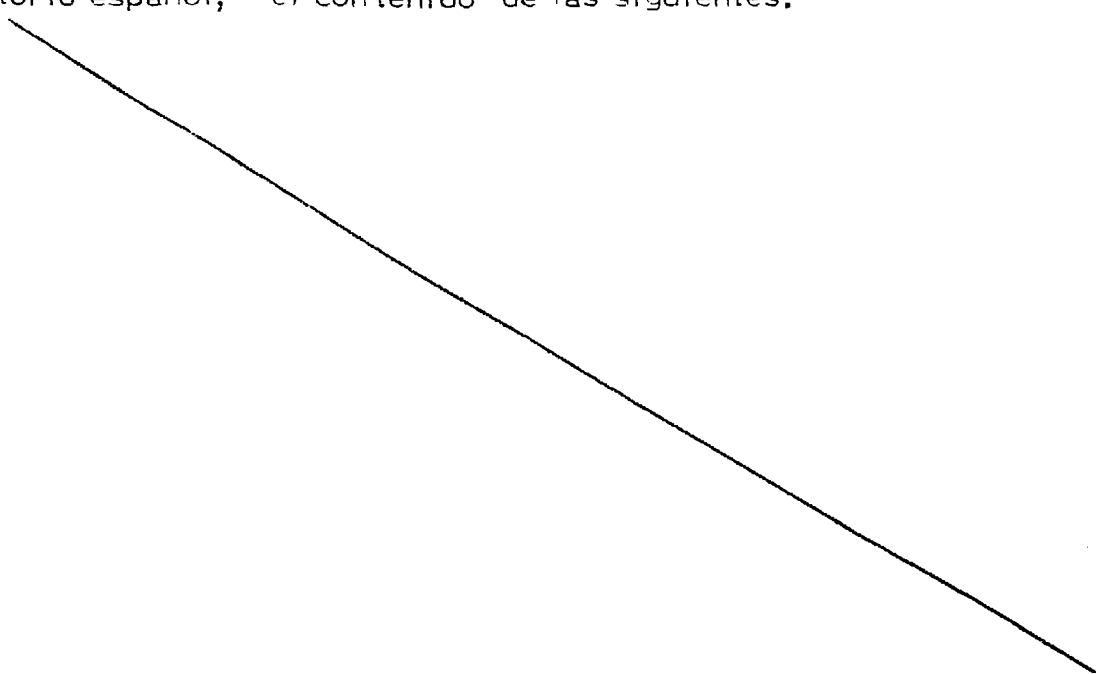

REIVINDICACIONES

5.- 1ª.- Envase plegable perfeccionado, que está formado a partir de una lámina preformada única (1), ventajosamente transparente, dividida por estratégicas líneas de plegado que delimitan: un sector posterior (2); un sector anterior (3), ambos enlazados entre sí por sus dos bordes verticales por medio de los sectores (5-6 y 7-8) cada uno de los cuales cuenta con una línea intermedia longitudinal de plegado (9-y 10), formando todo ello un envase a modo de cartera con fuelles laterales, que se cierra por medio de una tapa (4) que se abate sobre el lado anterior (3), cuya tapa está formada por la prolongación superior del lado posterior (2).

15.- 2ª.- Envase plegable perfeccionado, según nota precedente que se caracteriza porque los bordes inferiores (13-14) de los lados mayores (2-3) del envase se encuentran recíprocamente superpuestos y unidos formando el fondo del envase .

20.- 3ª.- Envase plegable perfeccionado, según nota 1ª, que se caracteriza porque la tapa (4) que cierra la cartera, cuenta en la proximidad de su borde con una extensión que forma una orejeta en la que existe una ranura ó corte (18) que delimita una lengüeta flexible (17) que se introduce en una ranura enfrentada (16) prevista en el fondo anterior (3) afianzando el cierre del envase .

4ª.- ENVASE PLEGABLE PERFECCIONADO.

Todo ello tal y como se describe y reivindica en la presente memoria descriptiva que consta de SEIS hojas escritas a máquina por una sola de sus caras y dibujos que la ilustran.

Madrid, a 3 de Octubre de 1983.

E. GONZALEZ VACA



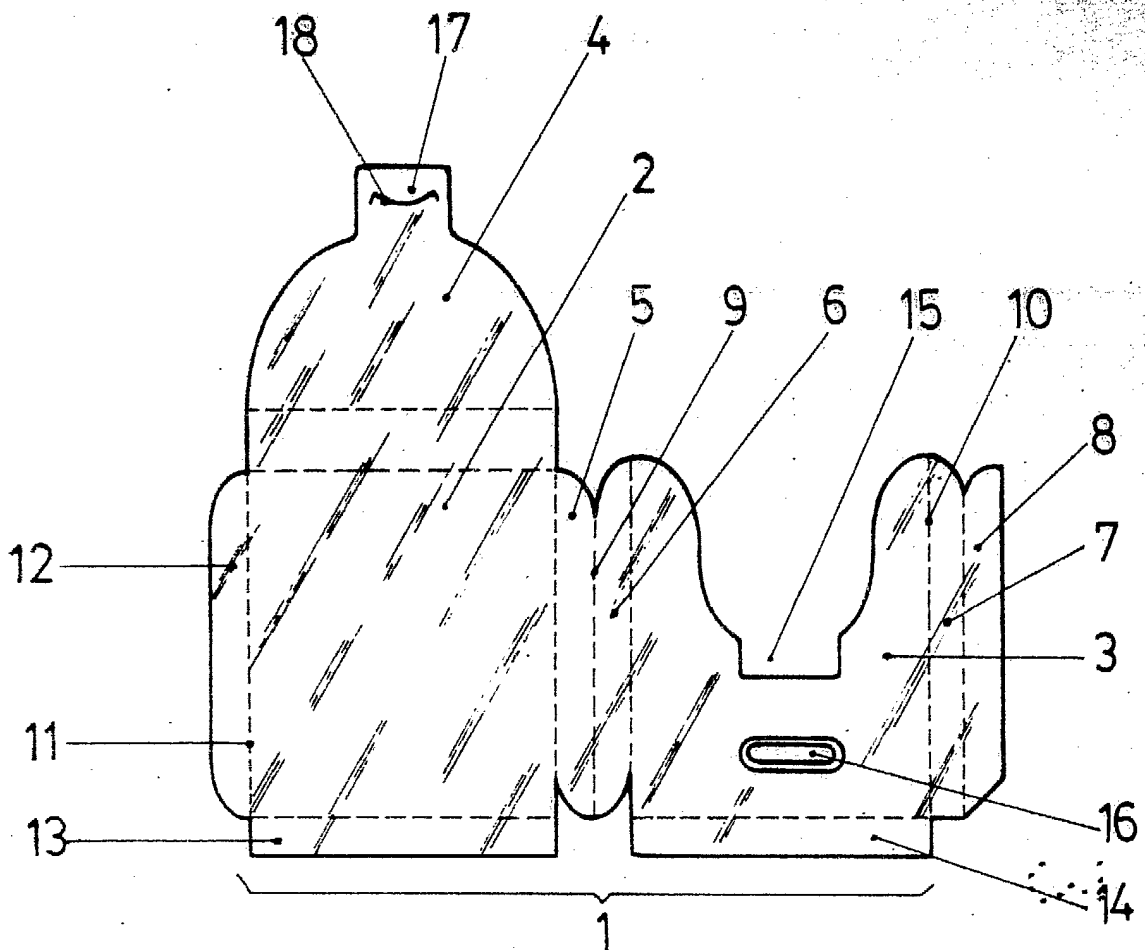

FIG. 1

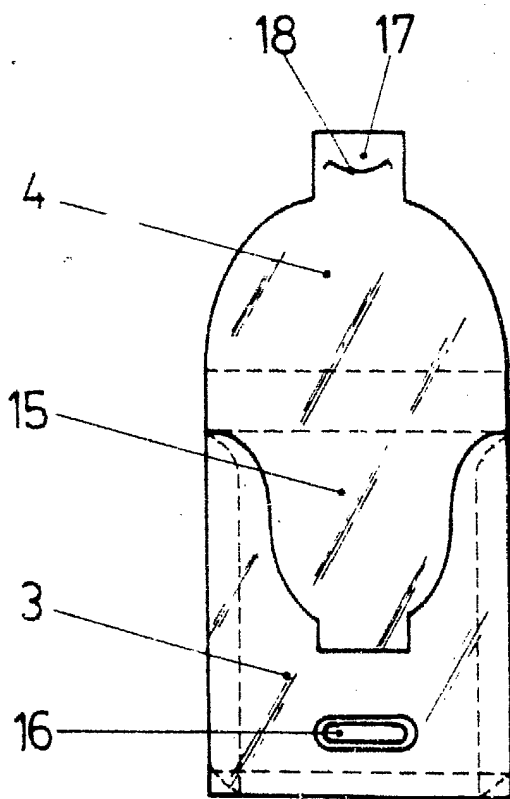
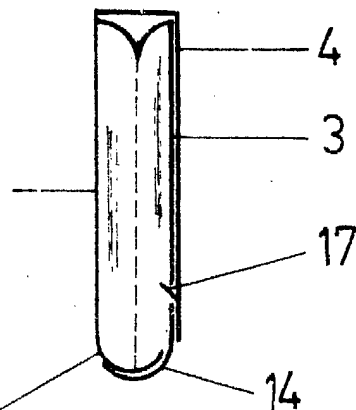

FIG. 2



13

MADRID

3 Octubre 1983

E. GONZALEZ YACAS

Escala variable

[Handwritten signature]