



ESPAÑA

(10) ES (11) (12)	(13) Y NUMERO 274738
	FECHA DE PRESENTACION 1 ABR 1984

MODELO DE UTILIDAD

1 ABR. 1984

(30) PRIORIDADES:		
(31) NUMERO	(32) FECHA	(33) PAIS

(47) FECHA DE PUBLICIDAD	(51) CLASIFICACION INTERNACIONAL A45C 5/04
--------------------------	------------------------------------------------------

(54) TITULO DE LA INVENCIÓN "MALETA MEJORADA"

(71) SOLICITANTE (S) PREMIUMS & MARKETING, S.A.

DOMICILIO DEL SOLICITANTE BARCELONA.- Tuset nº 11

(72) INVENTOR (ES) D. IGNACIO MOLINA ABAD

(73) TITULAR (ES) PREMIUMS & MARKETING, S.A.

(74) REPRESENTANTE DÑA. VISITACION PERALTA ALVAREZ

MEMORIA DESCRIPTIVA

El presente registro de modelo de utilidad tiene por objeto una maleta mejorada que se distingue ventajosamente de las conocidas por el hecho de que está constituida de manera muy simplificada a base de una fabricación sumamente económica.

En consecuencia, la maleta en cuestión se caracteriza esencialmente por el hecho de que consiste en una única pieza moldeada de material plástico que comprende dos mitades gemelas a modo de caja y tapa articuladas por medio de unas pestañas intermedias que en las zonas de articulación presentan adelgazamientos lineales. Una de dichas mitades presenta unas aletas articuladas asimismo por zonas lineales adelgazadas, cuyas aletas están provistas de sendas uñas que prenden en respectivos rebordes de la otra mitad pasando por rendijas de dichas aletas.

Para facilitar una explicación más detallada y su comprensión, se acompaña una hoja de dibujos en los que se ha representado un caso práctico de realización de una maleta de las características indicadas, que se cita tan sólo a título de ejemplo no limitativo del alcance de la invención.

En dichos dibujos:

La figura 1 es una vista en perspectiva de la maleta abierta.

La figura 2 es otra vista en perspectiva que muestra la maleta cerrada.

Considerando los dibujos, la maleta mejorada que se describe consiste en una sola pieza moldeada de

un material plástico que comprende dos mitades o partes gemelas -1- y -2- a modo de caja y tapa que se articulan por mediación de unas pestañas intermedias con las que dichas caja y tapa están unidas por zonas lineales adelgazadas que constituyen las articulaciones gracias a las cuales la tapa -2- es abatible sobre la caja -1- que por una zona media superior perimetral -1a- encaja en un faldón -2a- de la tapa la cual por su borde se apoya en un reborde -3- que circunda a la caja -1- cuya boca se aplica contra un escalón -4- de la periferia de la tapa -2-. La caja y la tapa presentan sendas semiasas -5- y -6- que en sus bordes de contorno están provistas de respectivos rebordes en escalón -7- y -8- que cuando se produce el abatimiento de la tapa sobre la caja ajustan entre sí, formando las dos semiasas el asa de la maleta.

La tapa -2- está dotada de dos aletas -9- que se articulan a dicha tapa mediante líneas de adelgazamiento -10-, cuyas aletas están provistas de sendas uñas -11- que al abatir la tapa sobre la caja prenden debajo de respectivos rebordes -12- del frente de la caja pasando a través de correspondientes rendijas -13- de las aletas -9-, con todo lo cual se mantiene la tapa retenida sobre la caja.

La maleta de referencia podrá ser fabricada en cualquier clase de material apropiado y en las formas y dimensiones más convenientes, no existiendo sobre el particular ninguna limitación.

Descrita suficientemente la naturaleza del modelo, se hace constar expresamente que cualquier mo-

dificación de detalle que se introduzca en el mismo se considerará incluida dentro de la protección que proporciona el presente registro, en tanto que no altere o modifique esencialmente su finalidad característica.

5

N O T A

Por último se declaran de novedad y utilidad las siguientes:

10

15

20

25

30

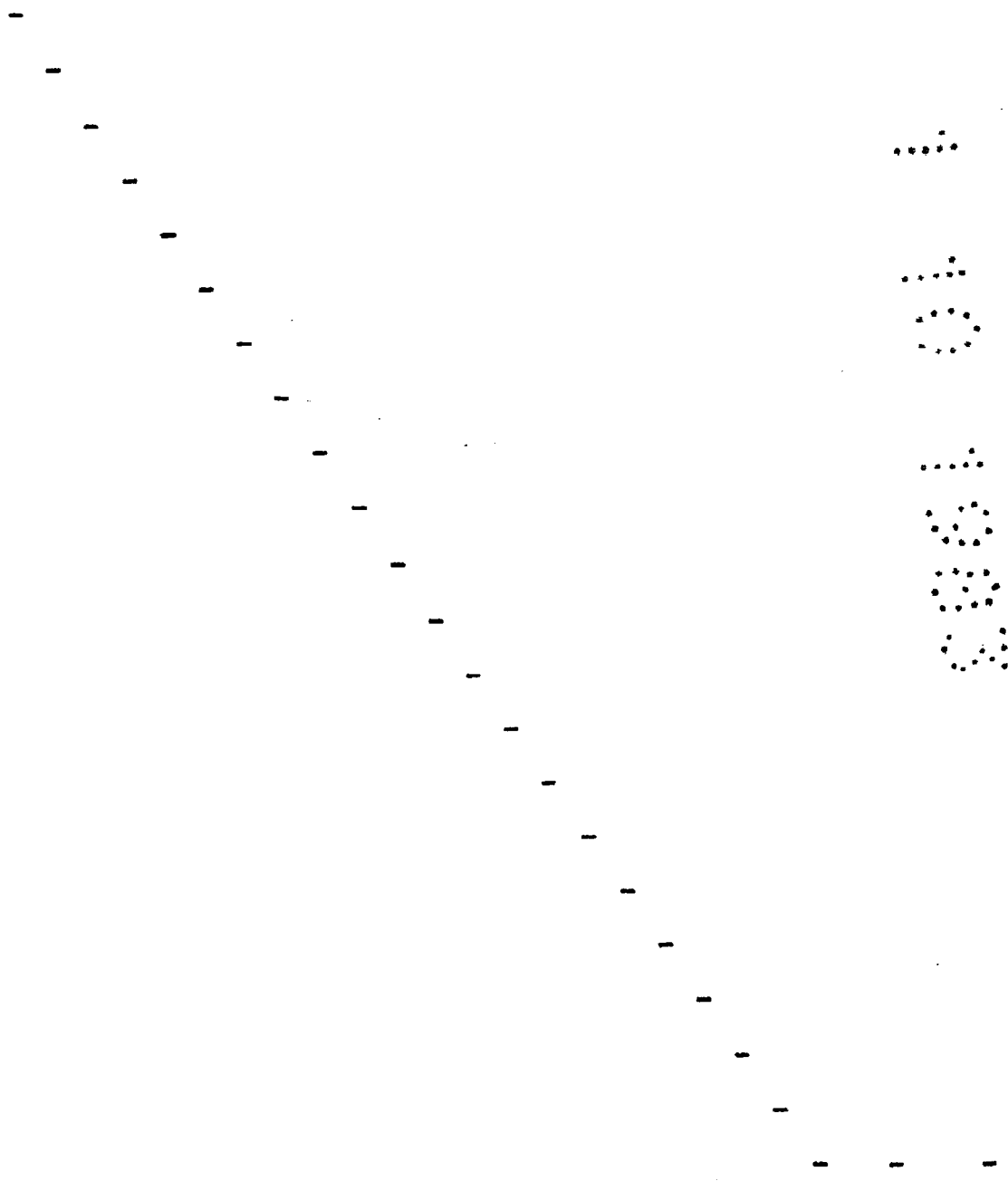

REIVINDICACIONES

1. Maleta mejorada, que se caracteriza esencialmente porque está constituida de manera simplificada por una única pieza moldeada de un material plástico que comprende dos partes gemelas que forman respectivamente caja y tapa articuladas entre sí por medio de unas pestañas intermedias con las que la caja y la tapa quedan unidas por zonas lineales adelgazadas que determinan las articulaciones gracias a las cuales la tapa es abatible sobre la caja que por una zona perimetral encaja en un faldón de la tapa la cual por su borde se apoya en un reborde que circunda a la caja cuya boca se aplica contra un escalón interior de la periferia de la tapa, presentando la caja y la tapa sendas semiasas que en sus bordes de contorno presentan rebordes en escalón que al abatir la tapa sobre la caja encajan entre sí, formando las dos semiasas enfrentadas el asa de la maleta, estando provista la tapa de unas aletas articuladas por zonas lineales adelgazadas, cuyas aletas están provistas de sendas uñas que al efectuar el citado abatimiento prenden debajo de respectivos rebordes del frente de la caja pasantes a través de correspondientes rendijas de dichas aletas, con lo cual se mantiene la tapa retenida en posición de cierre contra la caja.

2. MALETA MEJORADA.

Todo ello según se describe en el cuerpo de esta memoria, se reivindica en su nota y se representa sólo a título de ejemplo en la adjunta hoja de dibujos.

La presente memoria descriptiva consta de seis hojas foliadas y mecanografiadas por una sola de

sus caras y a dos espacios.

Madrid, 1 de Octubre 1.983.-

VISITACION PERALTA
P. P.

Fco. FERNANDO MARQUES ALOS

274738

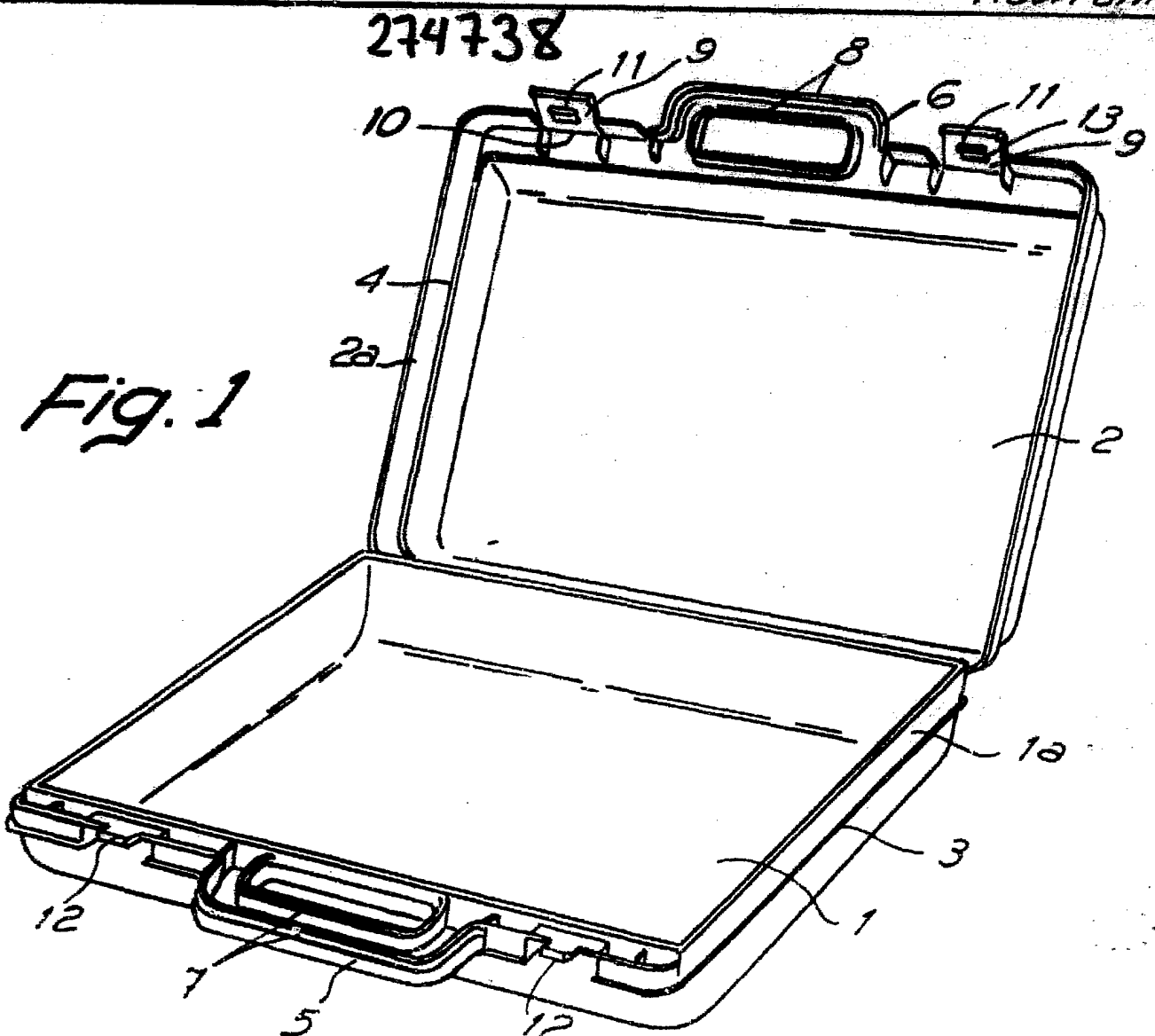

Fig. 1

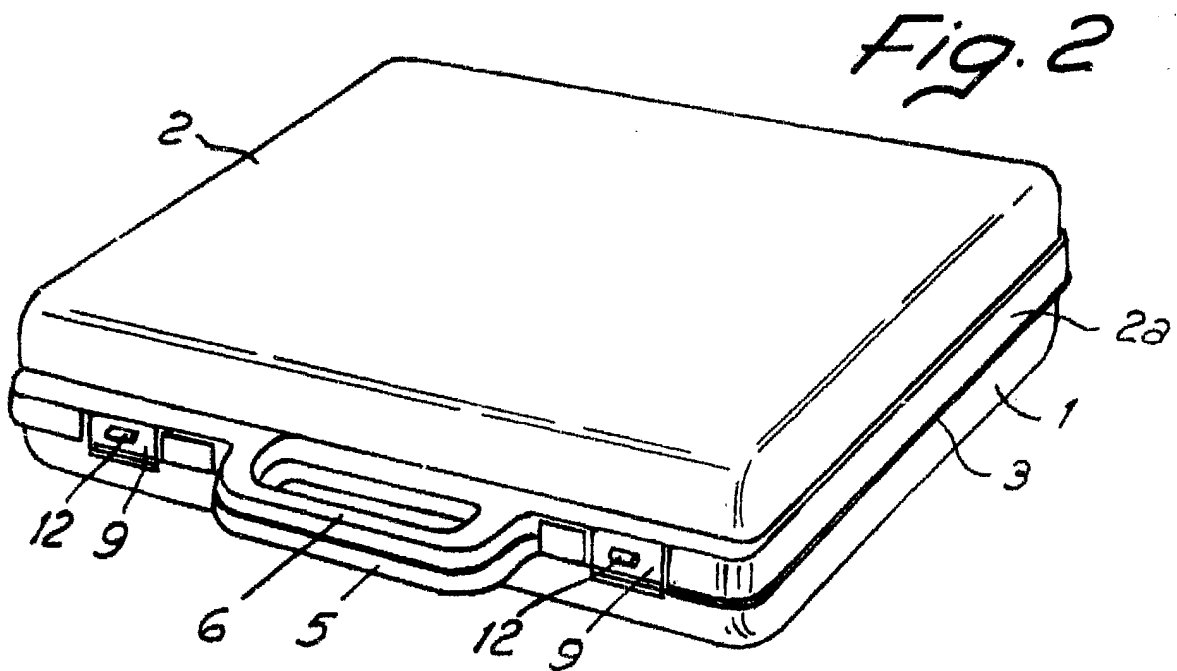

Fig. 2

Madrid, 1 de Octubre 1.983.

VISITACION PERALTA
P. P.

[Signature]
FERNANDO MARQUES ALBS

[Faint signature]