

(10) ES (11) (21) (22)	NUMERO 274693	(16) Y
	FECHA DE PRESENTACION 30 SET. 1983	



ESPAÑA

MODELO DE UTILIDAD

(30) PRIORIDADES:	(31) NUMERO	(32) FECHA	(33) PAIS
-------------------	-------------	------------	-----------

(47) FECHA DE PUBLICIDAD	(81) CLASIFICACION INTERNACIONAL B43K7/10
--------------------------	---

(54) TITULO DE LA INVENCIÓN "DISPOSITIVO ESCRITOR DISIMULADO"

(71) SOLICITANTE (S) INDUSTRIAL EUROPLASTICA, S.A.
--

DOMICILIO DEL SOLICITANTE c/. Bellfort, s/n - Poligono Industrial "La Coromina" - MANLLES (Barcelona)

(72) INVENTOR (ES)

(73) TITULAR (ES)

(74) REPRESENTANTE Don Jaime COMAS CARRERAS

MEMORIA DESCRIPTIVA

El presente modelo de utilidad se refiere a un dispositivo escritor disimulado que ofrece varias particularidades con respecto a las ejecuciones usuales, basadas todas ellas en un mismo principio de composición o estructura, de funcionamiento y de presentación.

5.

Como es sabido, los convencionales bolígrafos, rotuladores y demás están compuestos por la correspondiente carga con la punta de salida de la tinta, carga que se halla alojada en el interior de un mango que forma parte imprescindible del bolígrafo o análogo, siendo dicho mango normalmente cilíndrico o prismático, estando cerrado por el extremo opuesto al de escritura y dotado de un pequeño orificio lateral para la entrada del aire necesario para el descenso de la tinta.

10.

A diferencia de esta ejecución corriente, el objeto de la demanda se caracteriza por el hecho de que la carga se halla contenida dentro de una funda tubular que no actúa de mango, sino que se encuentra dispuesta en el interior de otro cuerpo de cualquier conformación y función, como puede ser un falso tubo de pasta dentífrica, un helado real o similar, que son los que verdaderamente obran de mango. La fijación del elemento escritor propiamente dicho a la funda que directamente lo rodea se efectúa por la zona de aquél contigua a la punta de salida de la tinta, en donde en la extremidad contigua a dicha funda aparece un espacio o una tolerancia que permite la entrada del aire.

15.

20.

25.

Cuando el cuerpo dentro del que va dispuesto el conjunto elemento escritor-funda protectora es de paredes muy flexibles (por ejemplo de plástico), para evitar la deformación

de las mismas en el momento de escribir, rotular o dibujar, se recurre a un relleno de un material elástico conveniente, tal como virutas de silicona, caucho, espuma plástica o similar.

5. Este relleno no es necesario, naturalmente, cuando el cuerpo envolvente exterior, sea de la conformación que sea, es de paredes rígidas.

Para la mejor comprensión de la presente memoria descriptiva se representa un caso práctico de ejecución de un dispositivo escritor disimulado de las características generales expuestas.

10.

En dichos dibujos:

La Fig. 1 es una vista en alzado seccionado axialmente del repetido elemento escritor;

La Fig. 2 corresponde a una vista en planta de la figura anterior;

15.

Las Figs. 3 y 4 muestran, respectivamente, la aplicación del citado dispositivo escritor a sendos cuerpos de distinta conformación externa, los cuales obran de mango del conjunto y, aparte de ello, pueden constituir un artículo de entretenimiento o publicidad.

20.

El objeto de la demanda, viene determinado por la correspondiente punta escritora (1), la cual es portadora de la carga de tinta (2), contenida dentro de una funda tubular protectora (3), cerrada por uno de sus extremos y poseedora, en el opuesto, de una abertura poligonal (4), dentro de la que se halla fijada aquella punta (1), quedando entre ambas unos espacios (5) destinados a la entrada del aire necesario para permitir la salida regular de la tinta.

25.

El verdadero mango para el elemento escritor mencionado está formado por un cuerpo de cualquier conformación, tal como se representa en las Figs. 3 y 4, en las que aparecen un envase tubular (6), propio de las usuales pastas dentífricas, y un
5. . . cornete o cucurucho (7) de helado.

En este caso, el envase (6) dispone del correspondiente gollete de exterior fileteado (8), que recibe el tapón (9) y al que se fija la funda (3), que retiene la punta escritora (1) con su carga (2). Este envase tubular (6) (falso envase de pasta
10. . . dentífrica) se cierra por su extremidad opuesta mediante un línea de soldadura o similar (10) y cuando las paredes del mismo son muy flexibles, el interior se rellena con un material elástico adecuado (11), tal como virutas o partículas de silicona, serrín de caucho, espuma plástica o equivalente, materiales que,
15. . . sin ser de constitución dura, evitan que el conjunto pueda aplastarse o deformarse en el momento de escribir o dibujar.

Cuando el cuerpo exterior presenta otra estructura (Fig. 4, por ejemplo), el montaje del elemento escritor es el mismo y el conjunto puede estar rodeado o no, según lo expuesto,
20. . . del material de relleno (11). En lugar de helados puede tratarse de caramelos y otros artículos de consumo, publicidad o análogos, siempre que presenten una constitución tubular que les permita obrar de verdadero mango para el dispositivo interno.

Las características del dispositivo descrito pueden resumirse en los puntos siguientes:
25. . .

a) El elemento escritor o rotulador puede acondicionarse dentro de cualquier cuerpo tubular, sea cual fuere la estructura y función del mismo, cuerpo que siempre se utiliza como man

go suficientemente consistente;

b) En el caso de ser de paredes excesivamente flexibles, puede adoptarse un relleno que evite la deformación o aplastamiento de tal cuerpo-mango en el momento de emplear el dispositivo escritor;

5.

c) Este dispositivo escritor, determinado en la forma usual por la punta de salida de tinta y la carga de ésta, se halla siempre protegido por una funda también tubular, a la que se encuentra fijada dicha punta con una determinada tolerancia.

10. Esta punta dispone ventajosamente de una valona o similar extrema mediante la cual puede solidarizarse con el cuerpo exterior, que puede estar formado por un falso envase de pasta dentífrica, un cucurucho o cornete de helado, un caramelo hueco o similar, todos los cuales pueden tener también una función adicional pu-

15. blicitaria.

Serán independientes del objeto de la invención los materiales, formas y dimensiones del conjunto formado por el elemento escritor y envolvente-mango, finalidad de esta última y todos aquellos detalles de carácter secundario que no afecten a la composición descrita.

20.

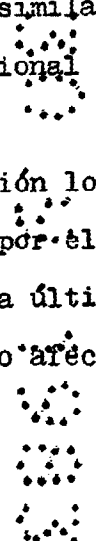

N O T A

R E I V I N D I C A C I O N E S

Se reivindica como objeto del presente Modelo de Utilidad:

5. 1ª.-Dispositivo escritor disimulado, que se caracteriza esencialmente por estar constituido por el elemento de escritura, rotulado o dibujo propiamente dicho, compuesto, en la forma usual, por la correspondiente punta de salida de tinta y por la carga de ésta, que determinan una unidad que se encuentra alojada dentro de una funda tubular de material y dimensiones convenientes, cerrada por uno de sus extremos y dotada en el opuesto de una abertura en la que se halla fijada a presión la citada punta escritora, quedando establecido entre ambas un espacio libre destinado a la entrada de aire necesario para la salida de la tinta, poseyendo además la aludida funda medios extremos, tal como una valona o similar, aptos para permitir inmovilizar el citado conjunto dentro de un cuerpo hueco que sirve de mango y que posee características individuales, tanto de estructura como de función, como puede ser un falso envase de pasta dentífrica, un cucurucho o cornete de helado real o similar.
10. 2ª.-Dispositivo escritor disimulado, según la reivindicación anterior, que se caracteriza por el hecho de que el conjunto determinado por el elemento escritor y su funda protectora se hallan dispuestos normalmente axiales dentro del cuerpo que actúa de mango, el cual puede ser de pared rígida o flexible, estando ocupado interiormente, en el segundo caso, por un relleno de fragmentos o partículas elásticas, tales como virutas de silicona, caucho, espuma plástica u otra, destinadas a dar la sufi-
- 15.
- 20.
- 25.

ciente consistencia al aludido cuerpo-mango para evitar que se aplaste o deforme durante la escritura, rotulado o dibujo.

3ª.-DISPOSITIVO ESCRITOR DISIMULADO.

Sean cuales fueren las circunstancias que concurren con la esencialidad propia de la misma.

Consta la presente Memoria descriptiva de siete páginas mecanografiadas por una sola cara y va acompañada de una hoja de dibujos aclarativos.

Madrid, 30 septiembre 1983

P.A.



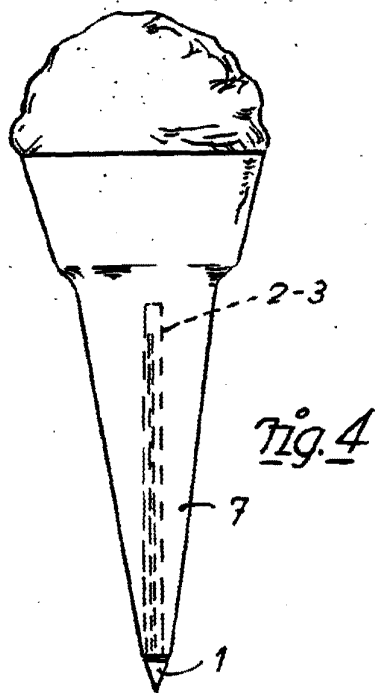
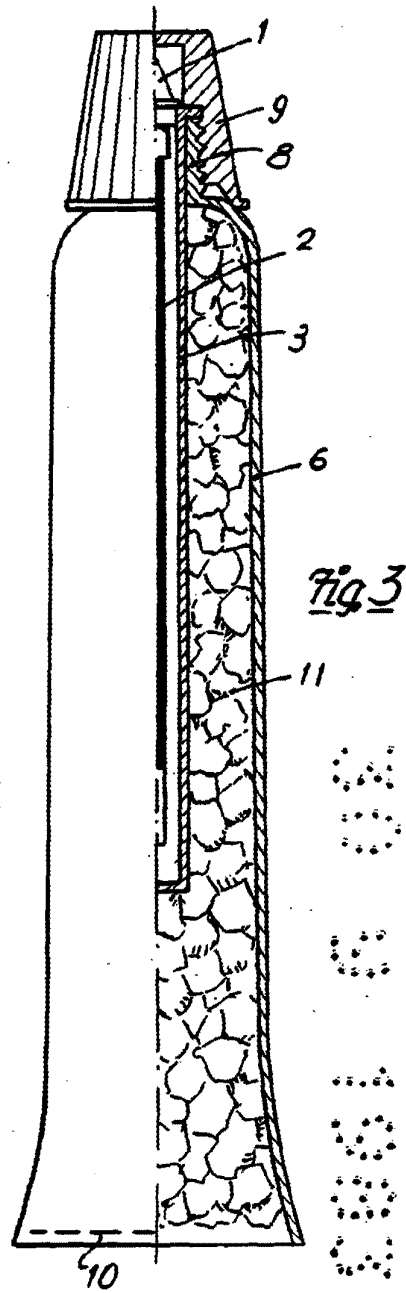
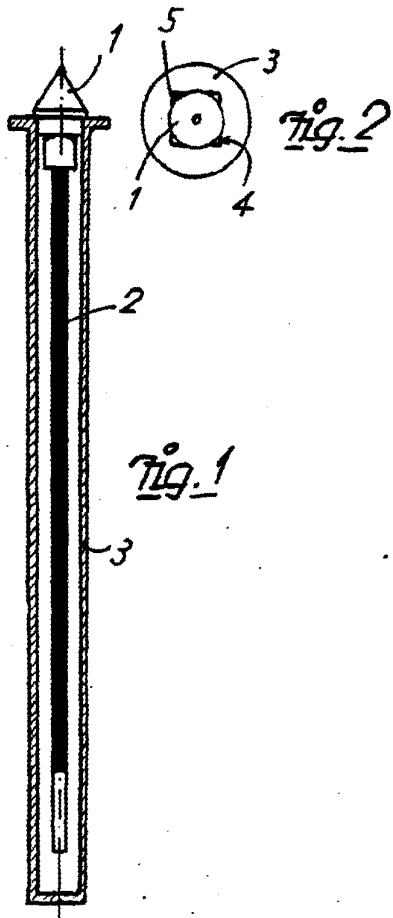

Madrid, 30 Septiembre, 1983

P.A

Escala variable