

ES

NUMERO	274649
FECHA DE PRESENTACION	29-7-1.982



ESPAÑA

MODELO DE UTILIDAD

1 ABR. 1984

30 PRIORIDADES: 31 NUMERO P 31 30 133.9	32 FECHA 30 de Julio de 1.981	33 PAIS Rep. Federal Alemana.
---	----------------------------------	----------------------------------

47 FECHA DE PUBLICIDAD	61 CLASIFICACION INTERNACIONAL H04Q1/14
------------------------	--

52 TITULO DE LA INVENCIÓN REGIETA PARA DISTRIUIDOR DE INSTALACIONES TELEFONICAS.
---

71 SOLICITANTE (S) SIEMENS AKTIENGESELLSCHAFT, de Berlin y München.
--

DOMICILIO DEL SOLICITANTE Wittelsbacherplatz 2, D-8000 München 2, Rep. Federal Alemana.
--

72 INVENTOR (ES)
------------------

73 TITULAR (ES)
-----------------

74 REPRESENTANTE D. JOSE MIGUEL GOMEZ-ACEBO y POMBO.
---

El presente modelo de Utilidad se refiere a una regleta para distribuidor de instalaciones telefónicas, del tipo que comprende elementos para la guía de los cables y elementos funcionales contenidos en un registro metálico en forma de cubeta, que se disponen en forma de capas alternadas, estando dotados los elementos funcionales con elementos componentes que poseen elementos de clema y de contacto que, estando dispuestos de forma contigua, constituyen un contacto de ruptura ó de conexión para los hilos a y b entrantes y salientes, que deben conectarse en los elementos de clema externos. Para que tales regletas para distribuidor, conocidas, sean adecuadas también para la retransmisión de frecuencias elevadas, por ejemplo para la retransmisión de señales PCM (modulación por impulsos codificados) ó de un flujo rápido de datos entre sistemas de cálculo, tienen que tomarse medidas que provoquen una atenuación tan pequeña como sea posible y un influjo tan pequeño como sea posible entre los conductores entrantes y salientes. Ya se conoce el hecho de disponer en las regletas para distribuidor, montadas de este modo, chapas de apantallado entre los elementos para la conducción de cables y los elementos funcionales, dispuestos en forma de capas, para reducir un efecto estático entre los elementos individuales.

Así pues, el objeto del presente Modelo de Utilidad es el de evitar un efecto mútuo de las piezas conductoras de corriente eléctrica de tales regletas para distribuidor, mediante otras medidas.

Este problema se resuelve porque se ha conectado en los elementos de clema un cable que cubre, con una pantalla metálica. los hilos a y b, cuya pantalla está en contacto con

un elemento de clemas contiguo al elemento de clemas asociado a los hilos a y b, que está conectado, a su vez, a un riel de tierra dispuesto sobre el elemento funcional y porque se ha dispuesto entre dos planos, que se cruzan entre sí, de los canales de guía de los cables de un elemento de guía de los cables, una chapa metálica apantalladora y porque además la citada chapa apantalladora presenta aletas defasadas entre sí, que se apoyan sobre el registro metálico.

5

10

Mediante el empleo de un cable apantallado se rodean en primer lugar los conductores entrantes y salientes con una pantalla metálica de forma que los conductores mantenidos en los elementos de guía de los cables no puedan influenciarse entre sí en el caso de la retransmisión de frecuencias elevadas. La pantalla del cable conectada sobre el citado elemento de clemas se conecta, a través del extremo libre del elemento de contacto, a un riel de tierra, dispuesto en el elemento funcional que, por ejemplo, se apoya mediante una chapa elástica de tierra, sobre el bastidor de tierra, unido con el registro metálico.

15

20

Si los conductores individuales, dispuestos en un plano para la guía de cables, se han apantallado ya estáticamente mediante la pantalla del cable, existe la posibilidad de verificar en el caso de planos para la guía de cables contiguos entre sí, de un elemento de guía de cables, otro apantallado mediante la inserción de una aguja metálica apantalladora entre estos planos para la guía de cables. En este caso estas chapas apantalladoras pueden estar dotadas con aletas defasadas entre sí, que se apoyan respectivamente sobre el registro metálico.

25

30

El presente Modelo de Utilidad se explica a continua

ción con mayor detalle por medio de un agente de realización.

La figura 1 muestra una vista frontal de una pluralidad de piezas componentes del distribuidor dispuestas en el interior de un registro en forma de cubeta.

La figura 2 muestra una vista en planta de la disposición de la figura 1.

La figura 3 muestra una vista esquemática frontal de elementos de conexión y de ruptura dispuestos en un registro.

La figura 4 representa una vista girada  $90^\circ$  de la disposición de la figura 3.

La figura 5 muestra una chapa apantalladora insertable entre un elemento para el guiado de cables.

Las figuras 6 y 7, muestran detalles de esta chapa apantalladora.

La regleta para distribuidor representada en las figuras 1 y 2 posee un registro 1 metálico, en forma de cubeta, con soportes para los cables 2 dispuestos angularmente en su pie. En escotaduras de guía se insertan elementos para la guía de cables 3 con este registro en forma de cubeta, que están fijados en el registro 1 mediante fiadores. Entre estos elementos de guía de los cables 3 se han insertado los elementos funcionales 4, que están sujetos a su vez, por medio de narices, retenidas en escotaduras del elemento para la guía de cables. Los elementos funcionales 4 puedan estar configurados en forma de elementos ruptores ó de conexión con variantes especiales de equipamiento.

Los elementos funcionales 4 poseen respectivamente elementos componentes dispuestos en filas a pares entre sí, cuyo extremo respectivo, que sobresale en el lado frontal, se ha configurado en forma de elemento de clema para la conexión,

erente de aislamiento, de conductores introducidos en los puntos individuales de conexión, y por ejemplo, que sirven de hilos telefónicos, mientras que la parte de contacto, que se encuentra en el interior de cada elemento funcional, se ha configurado de tal forma que puede emplearse como contacto ruptor de conexión.

Los elementos para la guía de los cables 3 poseen grupos de canales para la guía de los cables 5 que parten del lado frontal, que presenta los elementos de clema, y que discurren desde el lado anterior hasta cada una de las superficies laterales, están separados entre sí mediante paredes 6 y los canales que se cruzan de dos planos de un elemento para la guía de cables, están separados mediante una capa intermedia de material aislante.

Para hacer que tales instalaciones sean adecuadas también para frecuencias elevadas, por ejemplo para la retransmisión de señales PCM (modulación por impulsos codificados) de un flujo rápido de datos entre sistemas de cálculo, tiene que tomarse la precaución de que se genere una atenuación lo más pequeña posible y un influjo lo más pequeño posible entre los conductores contiguos.

En la forma de realización representada en este caso se conectan en primer lugar los hilos a y b, 9 y 10 de un cable 8 entrante, apantallado, a elementos de clema contiguos entre sí 11 y 12, mientras que la pantalla 13 del cable 8 se une con el elemento de clema 14 contiguo a éstos elementos de clema 11 y 12. El cable 8 puede guiarse en forma conocida a través de uno de los canales para la guía de cables desde el lado anterior hasta la superficie lateral del elemento para la guía de cables 3 y, a continuación, puede enhebrarse a través

de uno de los soportes para cables del registro metálico.

En los elementos de lema 15, 16, 17 contiguos a los elementos de lema 11, 12 y 14 se ha conectado el cable saliente 18 y se ha guiado de la misma forma que el cable 8 a través de uno de los canales para la guía de cables 5 hasta el soporte para cables 2.

La pantalla 13 ó bién 19 del cable 8 ó bién 18, conectada en el elemento de lema 14 ó bién 17 está conectada eléctricamente respectivamente a través de un cable de tierra 20 con un riel de tierra 21 dispuesto sobre el elemento funcional 4. Este riel de tierra 21 está contactado, a su vez, a través de una chapa elástica de tierra 22 con el bastidor de tierra 23.

Otro apantallado se verifica mediante chapas de apantallado dispuestas entre los planos individuales de los canales de guía de los cables de un elemento para la guía de los cables. Estas chapas de apantallado 26 poseen aletas elásticas y defasadas entre sí 25, que entran en contacto con las escotaduras de guía del registro metálico en forma de cubeta.

Tal como puede verse por las figuras 3 y 4, los puntos de toma de tierra de las chapas de apantallado 26 están situadas en la zona de las paredes externas 27 y 28, del registro en forma de cubeta 1, estando rodeados los hilos a y b respectivamente por la pantalla 13 del cable correspondiente. tal como se ha indicado con el círculo 29.

En la figura 5, se ha mostrado, con la referencia 3, una parte de un elemento de guía de los cables, habiéndose designado con 30 la superficie anterior que yace en un plano con los citados elementos de lema del elemento componente y con 31 una de las dos superficies laterales de salida. Tal como se ha

mostrado en las figuras 6 y 7, se han previsto en la zona extrema, situada en primer lugar, en el sentido de inserción del elemento de guía del cable de las chapas de apantallado, aletas 25 en forma de U, que entran en contacto con el registro metálico en forma de cubeta 1.

Descrita suficientemente la naturaleza del invento, así como la manera de realizarlo en la práctica, debe hacerse constar que las disposiciones anteriormente indicadas son susceptibles de modificaciones de detalle en cuanto no alteren su principio fundamental.

REIVINDICACIONES

1.- Regleta para distribuidor de instalaciones telefónicas, del tipo que comprende elementos para la guía de los cables y elementos funcionales contenidos en un registro en forma de cubeta, que se disponen en forma de capas alternas, estando dotados los elementos funcionales con elementos componentes que poseen elementos de clema y de contacto que, estando dispuestos de forma contigua, constituyen un contacto de ruptura ó de conexión para los hilos (a y b) entrantes y salientes, que deben conectarse en los elementos de clema externos, caracterizada porque se ha conectado en los elementos de clema (11, 12, 14, 15, 16, 17) un cable que cubre con una pantalla metálica los hilos (a y b), cuya pantalla está en contacto con un elemento de clema (14, 17) contiguo al elemento de clema (11, 12, 15, 16) asociado a los hilos (a y b), que está conectado, a su vez, a un riel de tierra (21), dispuesto sobre el elemento funcional (4) y porque se ha dispuesto entre dos planos, que se cruzan entre sí, de los canales de guía de los cables (5) de un elemento de guía de los cables (3), una chapa

metálica apantalladora (26) y porque la citada chapa apantalladora presenta aletas (25) defasadas entre sí, que se apoyan sobre el registro metálico (1).

5 2.- Regleta según la reivindicación 1, caracterizada porque el elemento componente unido con la pantalla (13, 19) del cable y que presenta el elemento de clema (14, 17) está conectado con el citado riel de tierra (21) a través de un cable de tierra (20), apoyándose este riel de tierra (21), a través de una chapa de tierra elástica (22), sobre el bastidor de tierra (23) unido con el registro metálico (1).

10 3.- Regleta para distribuidor de instalaciones telefónicas; tal y como queda sustancialmente descrito en la presente Memoria, e ilustrado en los dibujos adjuntos.

15 Esta Memoria consta de 7 hojas escritas a máquina por una sola cara.

Madrid, 9 JUN. 1923  
SIEMENS AKTIENGESELLSCHAFT  
de Berlín y München.

J. M. BOMEZ ACEBO Y POMBO  
P. F. FUMAZO y A. SUÁREZ DÍAZ

274649

ESCALA  
VARIABLE

FIG 1

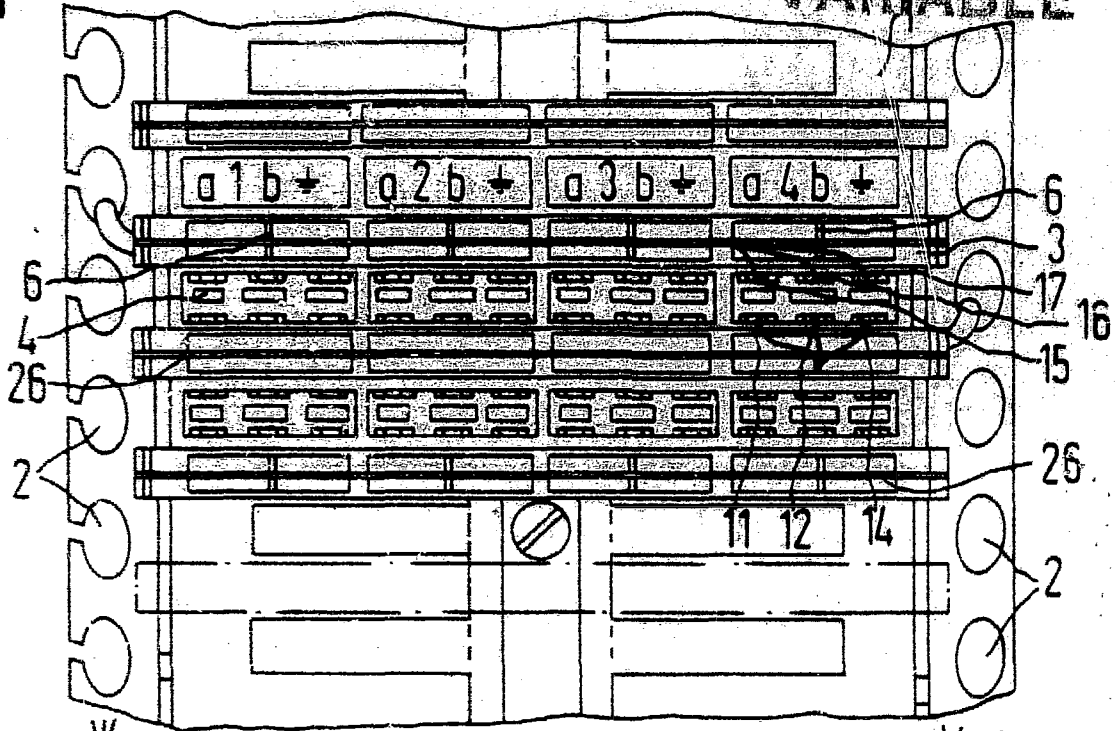
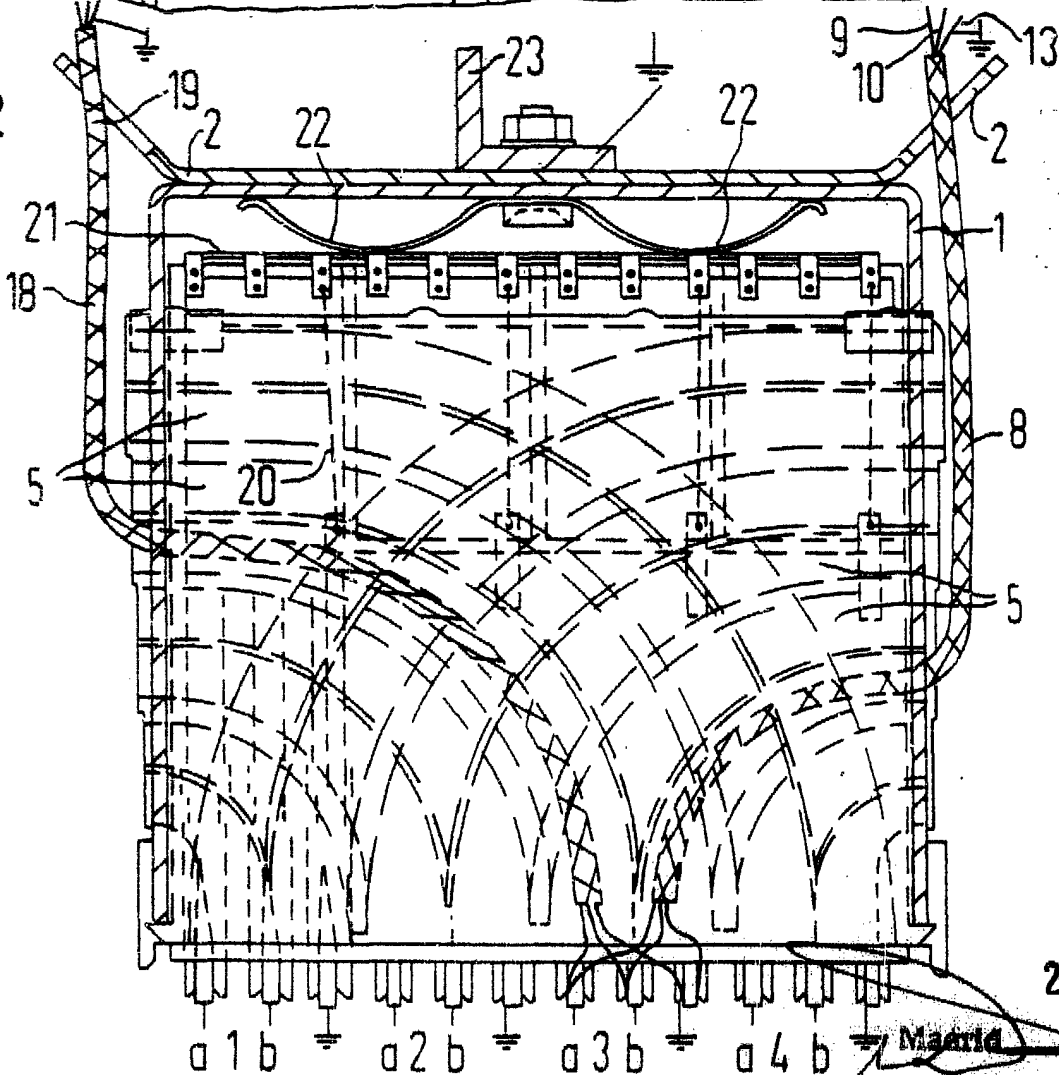

FIG 2



29 JUL. 1982

274649

# ESCALA VARIABLE

## FIG 3

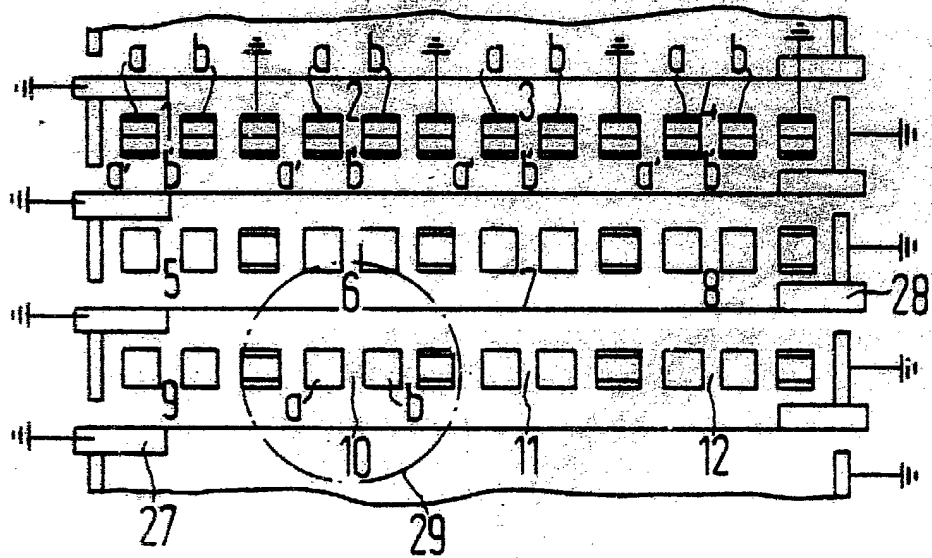

## FIG 4

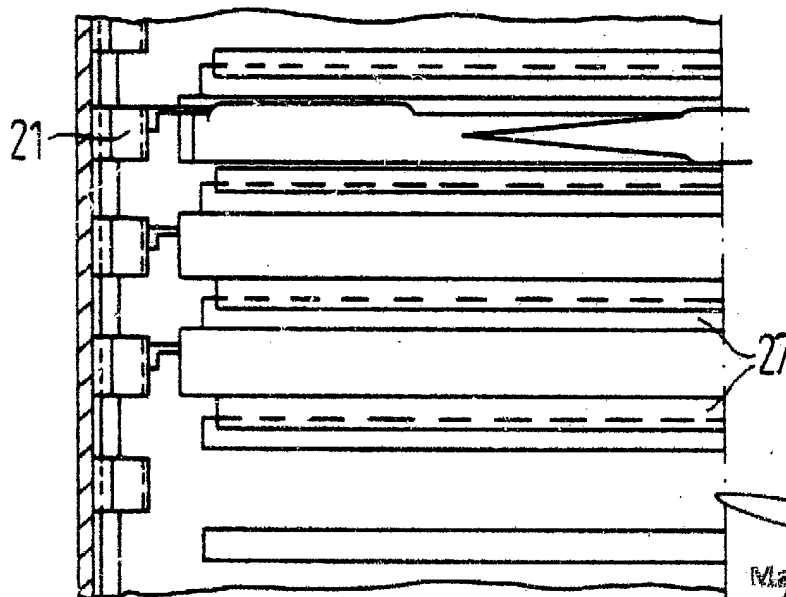

29 JUL. 1982

Madrid

J. M. GOMEZ AGERO Y PARRA  
por el Procurador J. SANCHEZ ALBA

274649

# ESCALA VARIABLE

FIG 5

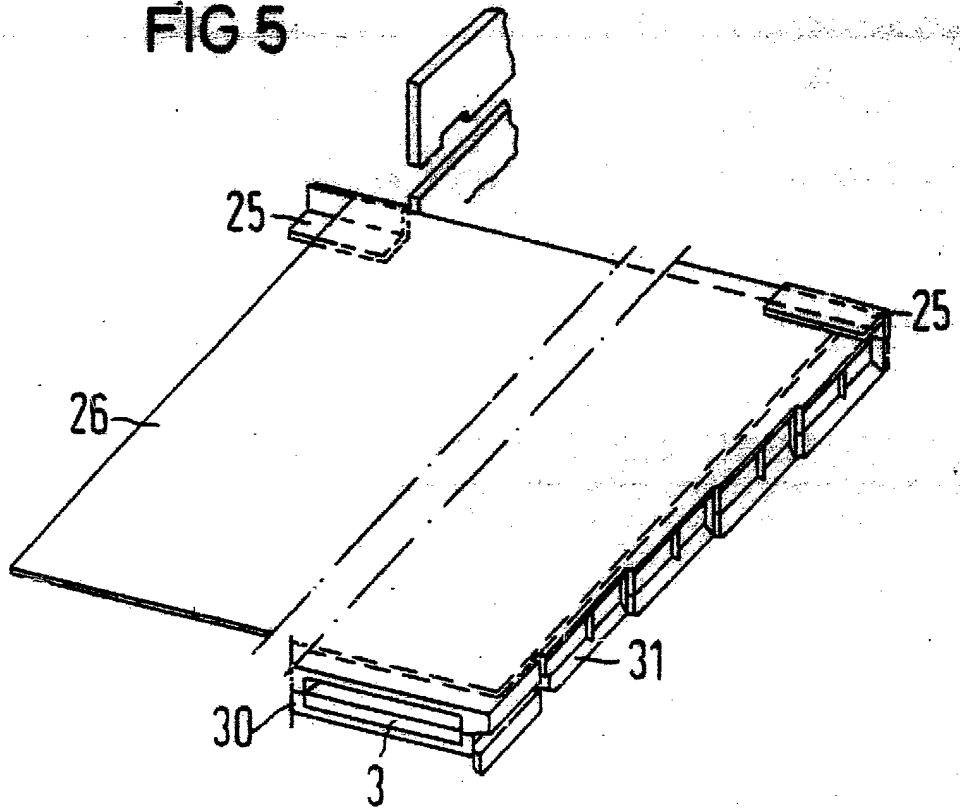
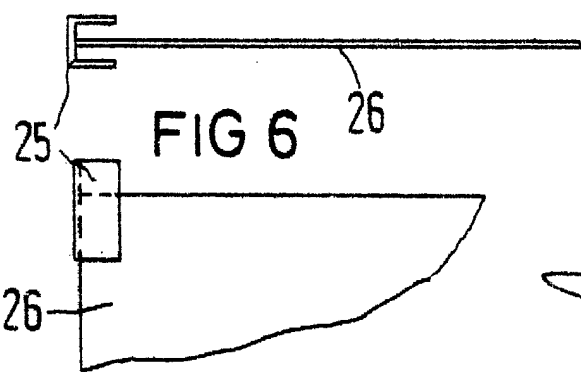

FIG 7



29 JUL. 1982

Madrid  
~~J. M. GOMEZ ACEBO Y PARRA~~  
Ingeniero J. Suarez Diaz