



ESPAÑA

10 ES 11 12 23	NUMERO <b>274538</b>	10 Y
	FECHA DE PRESENTACION <b>23 SET. 1983</b>	

MODELO DE UTILIDAD

16 ENE. 1984

30 PRIORIDADES	31 NUMERO	32 FECHA	33 PAIS
----------------	-----------	----------	---------

47 FECHA DE PUBLICIDAD	51 CLASIFICACION INTERNACIONAL <i>B43M 17/00</i>
------------------------	---

54 TITULO DE LA INVENCION

"CALENDARIO DE SOBREMESA"

71 SOLICITANTE (S)

D. Angel MORENO Galera

DOMICILIO DEL SOLICITANTE

BARCELONA - Entenza, 32-34, 5a 3a esc. izq.

72 INVENTOR (ES)

73 TITULAR (ES)

74 REPRESENTANTE

D. Alfonso Durán Olivella

MEMORIA DESCRIPTIVA

El presente Modelo de Utilidad se refiere a un calendario del tipo de sobremesa, que se caracteriza por las ventajas que aporta respecto a los tipos actualmente conocidos.

5.

Existen hoy en día, como es sabido, diferentes tipos de calendarios de sobremesa, algunos de ellos extensamente utilizados desde hace mucho tiempo, pero que presentan diversos inconvenientes, derivados principalmente de su estructura excesivamente complicada o bien de su estética poco lograda, por lo cual difícilmente se conjugan con otros objetos de escritorio o similares.

10.

El nuevo calendario de sobremesa elimina los inconvenientes mencionados y aporta ventajas sensibles desde el punto de vista estético y funcional. Para la presentación de los días de la semana y las fechas del mes se emplean unos cubos cuyas caras llevan marcados respectivamente los signos correspondientes a aquellos conceptos, mientras que los nombres de los meses son visibles a través de una ventanilla frontal correspondiente a un alojamiento en el que se hallan dispuestas unas piezas laminares cuyas caras comportan los citados nombres. El conjunto está sustentado por un soporte formante de una base cuyas superficies externas son susceptibles de recibir un marcado con inscripciones y dibujos publicitarios, que convertirá al nuevo calendario en un excelente objeto de promoción comercial, válido, por ejemplo, como obsequio de empresa.

15.

20.

25.

Para facilitar la explicación, se acompaña a la

presente memoria unos dibujos en los que se ha representado, a título de ejemplo ilustrativo y no limitativo, un caso de realización de un calendario de sobremesa, según los principios de las reivindicaciones.

5. En los dibujos:

La figura 1 representa, visto en perspectiva, el nuevo calendario completo con sus componentes.

10. La figura 2 es un despiece de los elementos formantes del nuevo calendario, en la posición relativa de su acoplamiento.

La figura 3 es una sección transversal, por un plano vertical indicado III-III en el primer dibujo, del nuevo dispositivo indicador de fechas.

15. Los elementos designados con números en los dibujos corresponden a las partes indicadas a continuación.

20. El cuerpo -1- constituye el soporte para el conjunto del calendario, y consiste en un bloque prismático de sección doble triangular, con un entrante diédrico -2- en ángulo recto, destinado a recibir unos cubos de caras marcadas. Los elementos laminares blandos -4-, en las zonas de la base próximas a los vértices, sirven de apoyo del calendario sobre una superficie horizontal, tal como una mesa o mueble.

25. El cubo -4- tiene su lado de longitud equivalente a la anchura del entrante -2-, y sus caras llevan marcados signos -5- correspondientes a los días laborables de la semana. Asimismo, los cubos -6- y -7-, del mismo tamaño, comportan en sus caras cifras -8- y -9- correspondientes a

las fechas del mes.

5. Una hendidura -10- en la cara inferior del entrante -2- y una ventanilla -11- en la cara delantera del bloque -1- corresponden a una cavidad interna y delantera de este último, en la que se halla dispuesto un conjunto -12- de láminas cuyas caras llevan marcados los signos -13- correspondientes a los nombres de los meses del año.

10. Las caras delantera, laterales y trasera del cuerpo -1- podrán comportar signos y dibujos -14- y -15- correspondientes a la publicidad de productos y servicios.

15. Tanto el cuerpo -1- como los cubos -4-, -6- y -7- dispuestos sobre él, se podrán realizar macizos de madera o de otro material, o bien huecos de plástico o similar, con el consiguiente ahorro de material, según el tamaño y coste previsible del dispositivo.

Todo cuanto no afecte, altere, cambie o modifique la esencia del calendario descrito será variable a los efectos del actual Modelo.

N O T A.

Se reivindica como objeto de este registro por Modelo de Utilidad:

5. 1.- Calendario de sobremesa, del tipo provisto de elementos cambiables señalizadores de los meses, fechas y días, caracterizado esencialmente por comprender un cuerpo de soporte de configuración aplanada formante de un entrante diédrico rectangular de caras iguales, destinado a recibir tres componentes de forma cúbica, cuyas caras llevan marcados los signos correspondientes a los días de la semana y las fechas del mes, figurando en la parte delantera y central-inferior del cuerpo de soporte una cavidad destinada a alojar un grupo de láminas portadoras en sus caras de los nombres de los meses del año, visibles a través de una ventanilla en la cara frontal del soporte.

10. 2.- Calendario de sobremesa, según la reivindicación anterior, caracterizado porque el entrante diédrico rectangular, de arista longitudinal, presenta sus caras levemente inclinadas respecto a un plano horizontal y un plano vertical, respectivamente, siendo su longitud equivalente a la suma de las de los cubos apoyados sobre dichas caras.

15. 3.- Calendario de sobremesa, según las reivindicaciones anteriores, caracterizado porque la cara de menor inclinación del entrante diédrico en relación a la horizontal, presenta una hendidura que permite el acceso al interior de la cavidad alojadora de las láminas indicadoras de los meses del año.

Sean cuales fueren las circunstancias que concurren en la esencialidad del Modelo de Utilidad definido en las anteriores reivindicaciones, cuyo objeto es:

4.- "CALENDARIO DE SOBREMESA".

5. Consta la presente memoria de cinco hojas foliadas mecanografiadas por una sola cara y de los dibujos unidos a la misma.

Barcelona, 23 SET. 1983

P.A. de D. Angel MORENO Galera.

ALFONSO DURÁN

E.P.



Fdo.: Luis A. Durán Moya

FE/tb/em.

FIG. 1

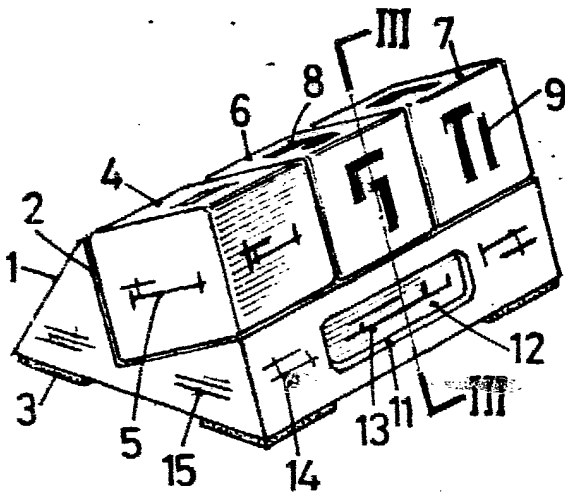

FIG. 2

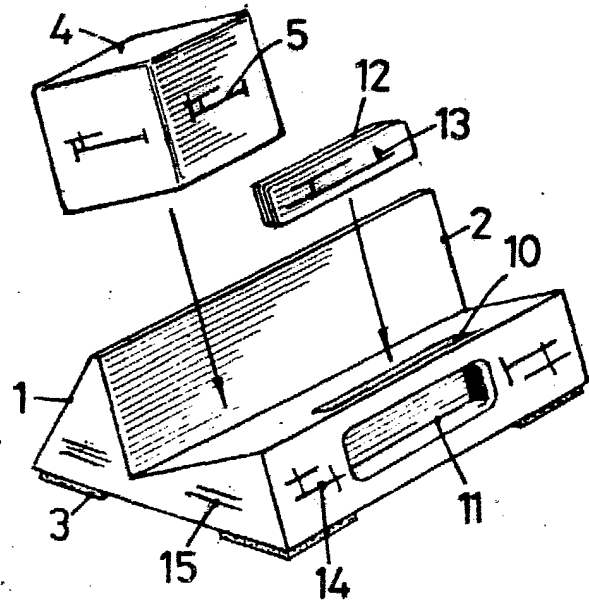
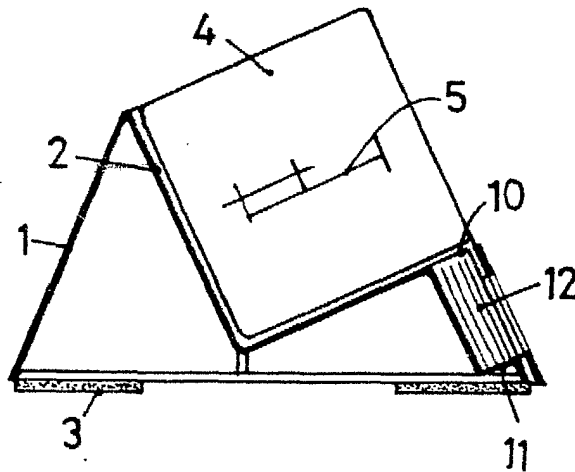

FIG. 3



BARCELONA, 23 SET. 1983

P.A.

ALFONSO DURÁN

P. P.

Fdo.: Luis A. Durán Moya

ESCALA VARIABLE