

10	ES	11	NUMERO	274407	12	Y
		12	FECHA DE PRESENTACION	19 SET. 1983		



ESPAÑA

MODELO DE UTILIDAD 16 JUN. 1984

30	PRIORIDADES:	31	NUMERO	32	FECHA	33	PAIS
----	--------------	----	--------	----	-------	----	------

47	FECHA DE PUBLICACION	51	CLASIFICACION INTERNACIONAL
			B60P 3/06

54	TITULO DE LA INVENCIÓN
	"MECANISMO ELEVADOR PARA PLATAFORMAS DE CARGA"

71	SOLICITANTE (S)
	TRAILERS BARTOMEU OCHOA, S.A. (TRABOSA).

	DOMICILIO DEL SOLICITANTE
	MOLLET DEL VALLES (Barcelona).

72	INVENTOR (ES)

73	TITULAR (ES)
	TRAILERS BARTOMEU OCHOA, S.A. (TRABOSA).

74	REPRESENTANTE
	D. JAIME ISERN CUYAS, Agente Oficial de la Propiedad Industrial

MEMORIA DESCRIPTIVA

El presente modelo de utilidad concierne a un mecanismo elevador para plataformas de carga, principalmente de carga de vehículos, instaladas en unidades de tracción o en remolques, si bien el mecanismo en cuestión puede ser aplicado con plataformas destinadas a la carga de otros productos, cuyo mecanismo es ventajoso en cualquier caso porque facilita en forma considerable la carga y la descarga de la mercancía y, en definitiva, facilita su transporte, ello con una solución técnica constructivamente sencilla, teniendo en cuenta los complejos medios tradicionalmente empleados para la elevación de plataformas de carga.

En líneas generales, el mecanismo de que se trata se caracteriza porque en dos puntos lateralmente opuestos preferentemente de uno de los extremos del chasis de un vehículo de transporte comporta sendos montantes que alojan respectivos perfiles de guía en C horizontal en los que juegan patines solidificados con placas en horquilla portadoras de ejes a los que se articulan por medio de orejas de soporte los laterales de la plataforma de carga, cuyas placas en horquilla alojan tuercas ensartadas sobre sendos husillos giratorios simultáneamente en el interior de los perfiles de guía para provocar el desplazamiento de las tuercas a lo largo de los husillos, y de esta manera la elevación y el descenso de la plataforma. El mecanismo en respectivos puntos laterales del chasis del vehículo de transporte distantes de los montantes comprenden tirantes que por su extremo inferior se articulan a un cursor desplazable a lo largo de una guía previs-

ta en el chasis del vehículo, en tanto que por el extremo superior dichos tirantes van articulados a puntos laterales de la plataforma, y en su caso, a un cursor móvil en los laterales, cuyos tirantes son accionables por medio de cilindros hidráulicos que por el extremo posterior se articulan al chasis y cuyos vástagos están articulados a uno de los brazos de una palanca acodada que por el vértice se articula al chasis y a cuyo otro brazo se articula el tirante por un punto medio en disposición oscilante.

10 Para facilitar una explicación más detallada y la comprensión de lo expuesto se acompañan unos dibujos en los que se ha representado un caso práctico de realización de un mecanismo elevador para plataformas de carga de las características indicadas, que se cita sólo a título de ejemplo no limitativo del alcance del presente registro de modelo de utilidad.

En dichos dibujos:

20 Las figuras 1 y 2 son vistas en alzado y sección que muestran un tanto esquemáticamente la posición baja y la posición elevada respectivamente de una de las partes del mecanismo elevador con la plataforma.

 La figura 3 corresponde a un detalle a mayor escala en planta y sección de la disposición representada en las figuras 1 y 2.

25 Las figuras 4 y 5 son vistas en alzado de la otra parte del mecanismo, respectivamente en la posición baja y alta de la plataforma.

Las figuras 6 y 7, finalmente, son vistas en alzado que ilustran respectivamente el mecanismo con la plataforma en posición baja y elevada.

5 Considerando los dibujos, el mecanismo elevador para plataformas de carga que se describe está aplicado en una unidad tractora -1- en la que está instalada junto con el mecanismo una plataforma de carga -2-. El mecanismo comprende en dos puntos respectivamente opuestos de los laterales del chasis -3- de la unidad, preferentemente en el extremo delantero de dichos laterales, sendos montantes -4- laminares y huecos en los que se alojan correspondientes perfiles en C horizontal -5- que constituyen perfiles de guía para unos patines -6- solidarizados con placas en horquilla -7- portadoras de ejes -8- a los que se articulan los laterales de la plataforma de carga -2- por el extremo delantero por medio de respectivas orejas de soporte 15 -9- fijadas inferiormente a dichos laterales. Las dos placas en horquilla -7- alojan sendas tuercas -10- ensartadas sobre otros tantos husillos -11- alojados longitudinalmente en los perfiles de guía -5- y accionados simultáneamente a través de una caja de transmisiones inferior -12- y de un árbol transversal de transmisión -13- por un motor hidráulico -14-, para 20 provocar el desplazamiento de las dos tuercas -10- en ascenso y descenso a lo largo de sus husillos asociados -11- y determinar, como se aprecia, el arrastre de la plataforma -2- con sus consiguientes elevación y descenso. 25

El mecanismo comprende, en respectivos puntos de los laterales del chasis -3- distantes de los montantes -4-, tirantes -15- que por su extremo inferior se articulan

sobre un eje -16- a un cursor -17- desplazable a lo largo de un carril de guía -18- con rendija colisa -19- en la que juega el eje -16-. Por el extremo superior, los tirantes -15- se articulan por medio de un eje -20- a un cursor -21- desplazable por una guía prevista en un correspondiente lateral de la plataforma, o bien dichos tirantes se articulan directamente a los citados laterales de la plataforma.

Los indicados tirantes son accionables mediante sendos cilindros hidráulicos -22- que por el extremo posterior se articulan sobre un eje -23- al chasis -3- a través de prejas -24- y cuyos vástagos -25- están articulados a uno de los brazos -26a- de una palanca acodada -26- que por el vértice se articula a través de un eje -27- al chasis -3- y a cuyo otro brazo -26b- se articula el tirante -15- por un punto medio a través de una oreja -28- y mediante un eje -29- con ayuda de una horquilla -30- prevista en el extremo superior de dicho brazo -26b- de la palanca acodada -26- con cuya oscilación provocada por el cilindro -22- se produce la oscilación del tirante -15- y los consiguientes elevación y descenso de la plataforma de carga -2- según se retraiga o se extienda respectivamente el vástago -25- de dicho cilindro.

Como se comprende, mediante el adecuado accionamiento de los husillos delanteros -11- y de las palancas -26- con adecuada temporización se obtienen el ascenso y el descenso de la plataforma -2- en posición horizontal y si conviene la inclinación de dicha plataforma por giro de la misma sobre los ejes de articulación -8-.

El mecanismo descrito podrá ser fabricado con sus componentes en cualquier clase de material apropiado y en las formas y dimensiones más convenientes, no existiendo sobre el particular ninguna limitación.

5 Descrita suficientemente la naturaleza del modelo, se hace constar expresamente que cualquier modificación de detalle que se introduzca en el mismo se considerará incluida en la protección que proporciona el presente registro, en tanto que no se altere o modifique su esencialidad característica.

10

= . =

15 REIVINDICACIONES

Descrito el objeto del presente invento, se declaran nuevas y no divulgadas en España, las siguientes reivindicaciones.

20 1.- Mecanismo elevador para plataformas de carga, caracterizado esencialmente porque en dos puntos lateralmente opuestos de preferentemente uno de los extremos del chasis de un vehículo de transporte comporta sendos montantes que incorporan respectivas guías longitudinales en las que juegan patines solidarizados con placas en orquilla portadoras de ejes

25 a los que se articulan a través de orejas de soporte los laterales de la plataforma de carga por sendos puntos de los mismos, cuyas placas en horquilla alojan correspondientes tuercas ensartadas sobre respectivos husillos giratorios si-

multáneamente en el interior de las guías para provocar con el desplazamiento de las tuercas a lo largo de los husillos la elevación y el descenso de la plataforma, comprendiendo el mecanismo en respectivos puntos laterales del chasis del vehículo distantes de los montantes dos tirantes que por su extremo inferior se articulan a correspondientes cursores desplazables por guías previstas en los laterales del chasis del vehículo, en tanto que por su extremo superior dichos tirantes van articulados a puntos laterales de la plataforma y en su caso, a un cursor móvil en los laterales de la misma, cuyos tirantes son accionables por medio de cilindros hidráulicos que por el extremo posterior se articulan al chasis y cuyos vástagos están articulados a uno de los brazos de una palanca acodada que por el vértice se articula al chasis y a cuyo otro brazo se articulan los tirantes por un punto medio en disposición oscilante.

2.- Mecanismo elevador para plataformas de carga.

Según se describe y reivindica en la presente memoria descriptiva que consta de 7 hojas foliadas y escritas a máquina por una sola cara.

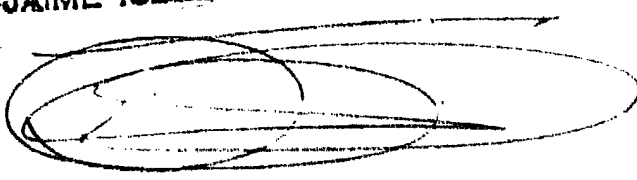
Madrid, a 19 de Julio de 1963.
p.a. J. P. 

TRAILERS BARTOMEU OCHOA S. A (TRABOSA)

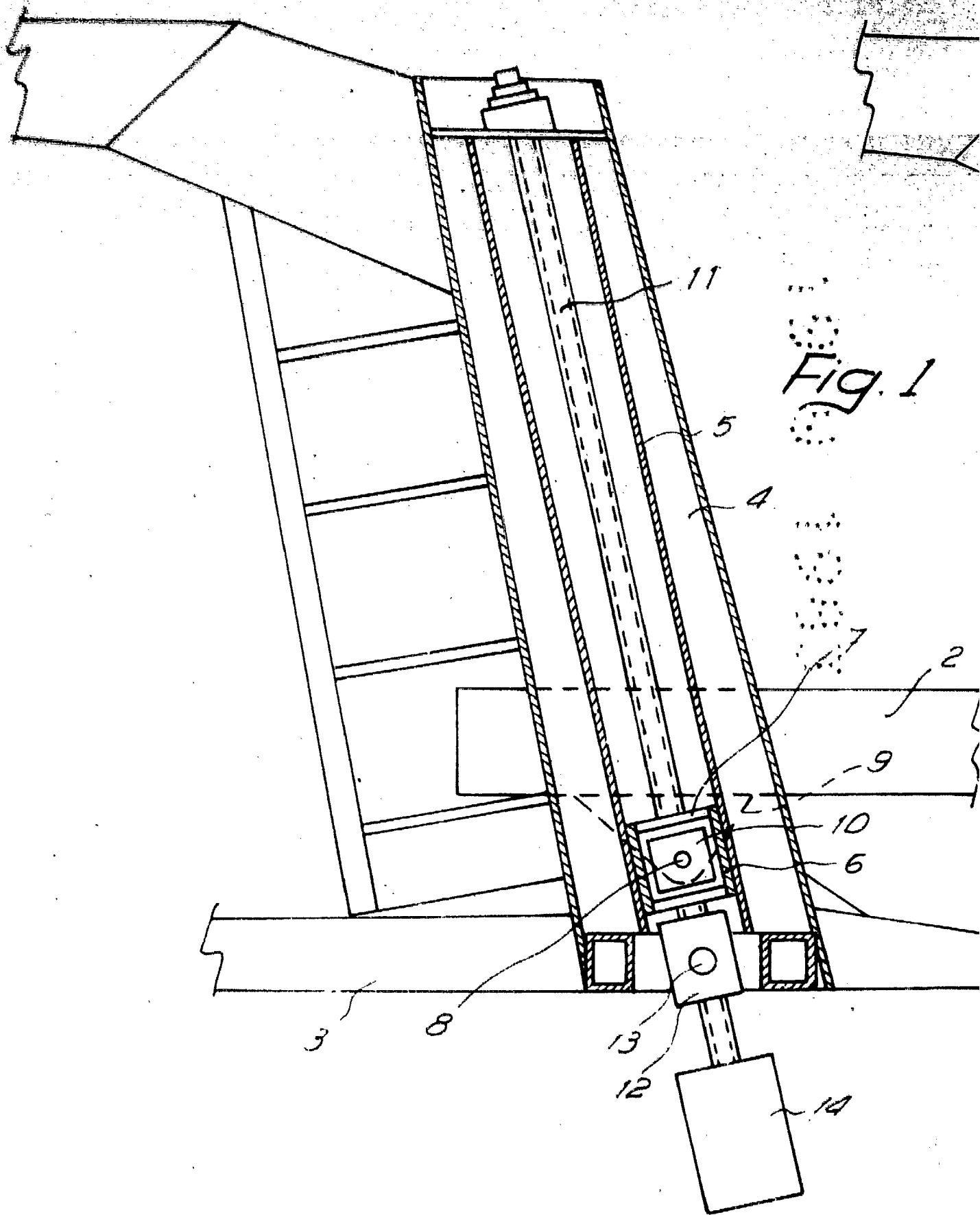

Escala variable

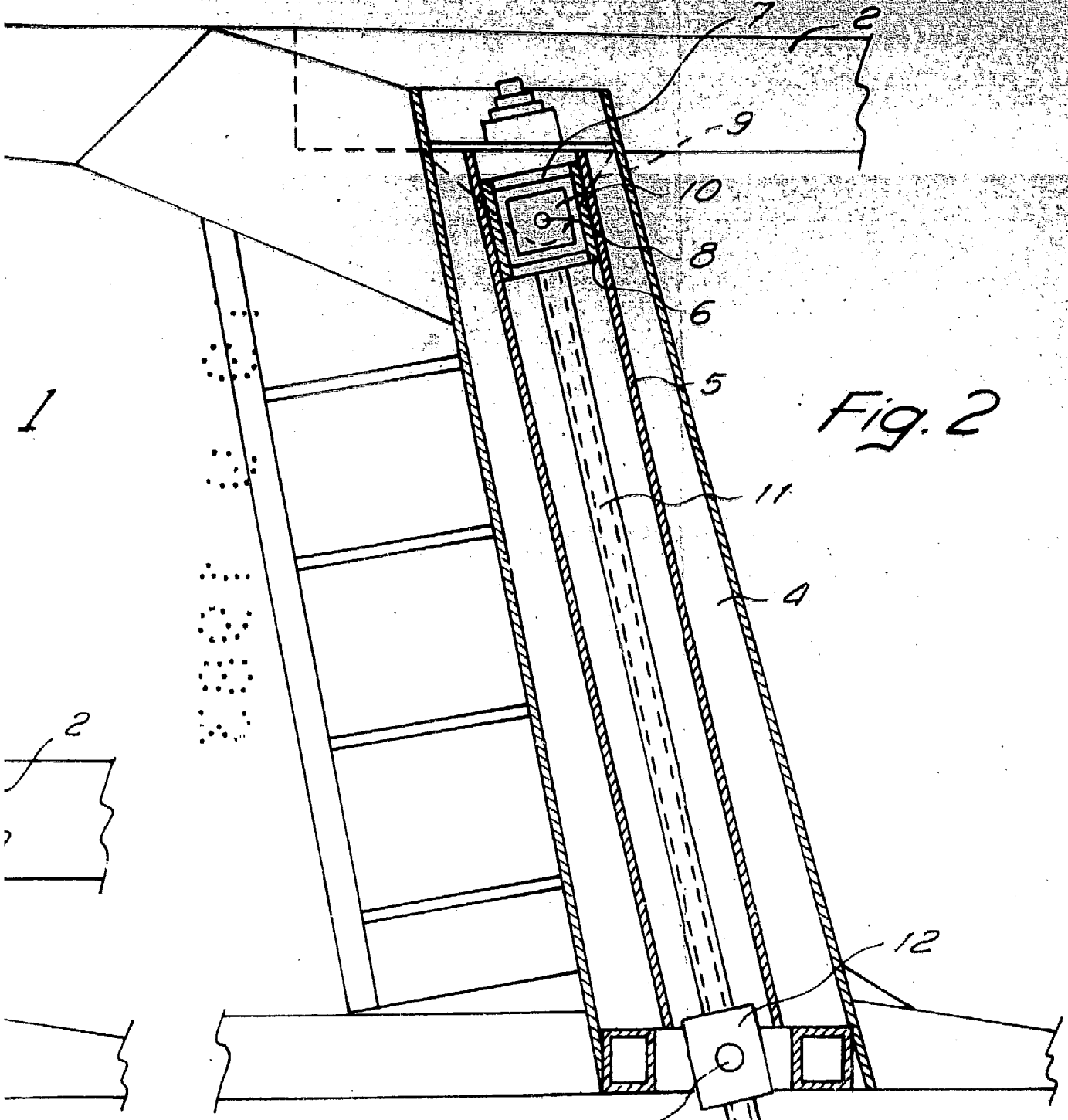

Fig. 2

Madrid. a
p a. JAIME ISER...

9 SET. 1983

Fig. 3

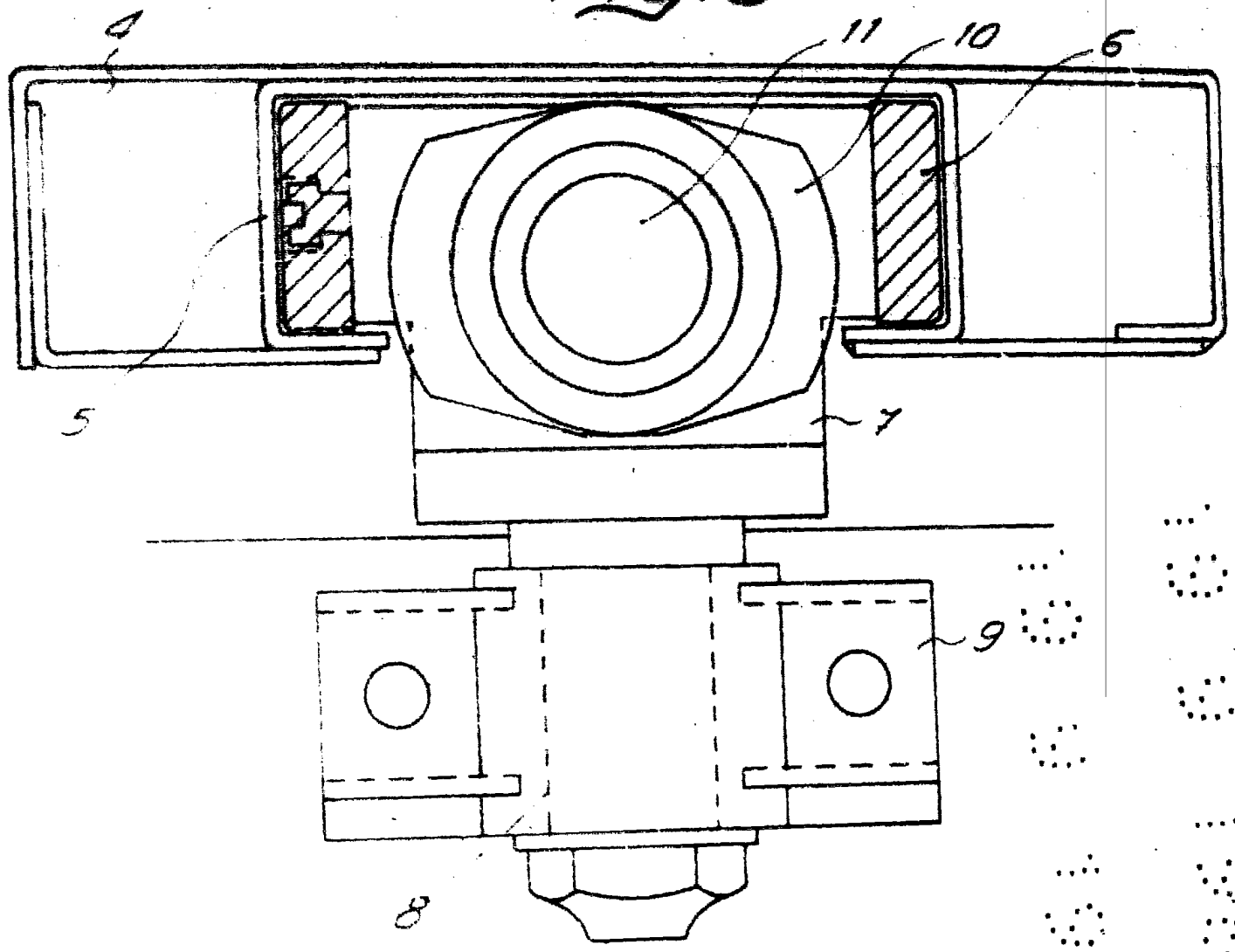
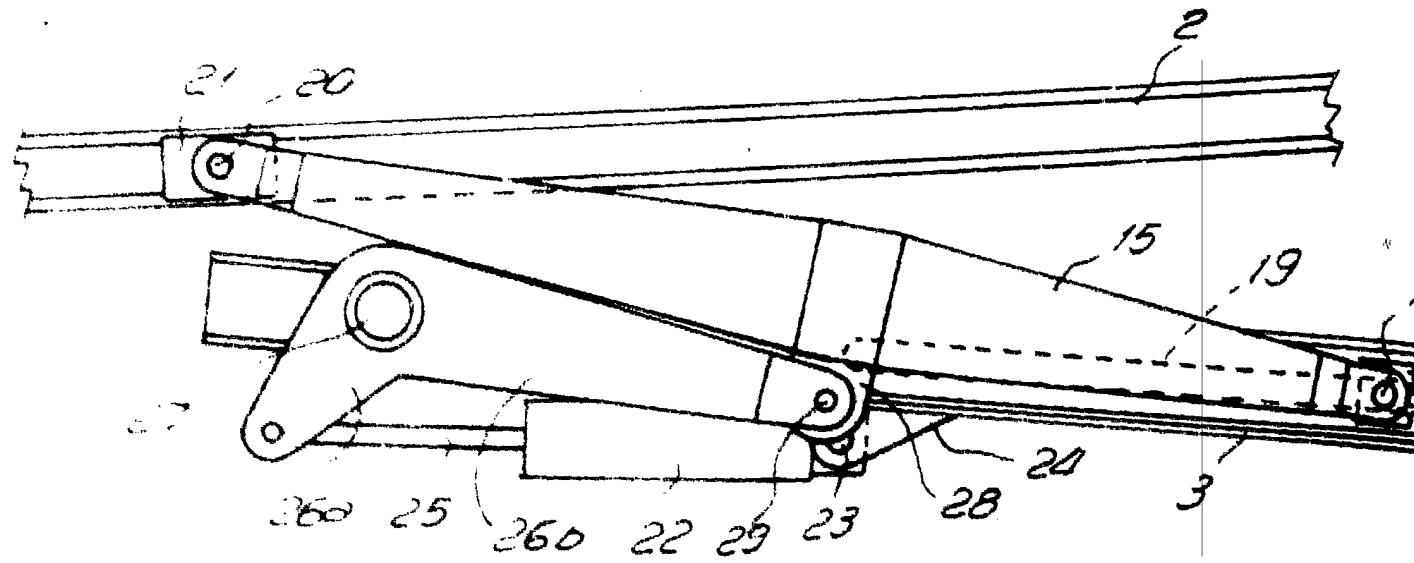

Fig. 4



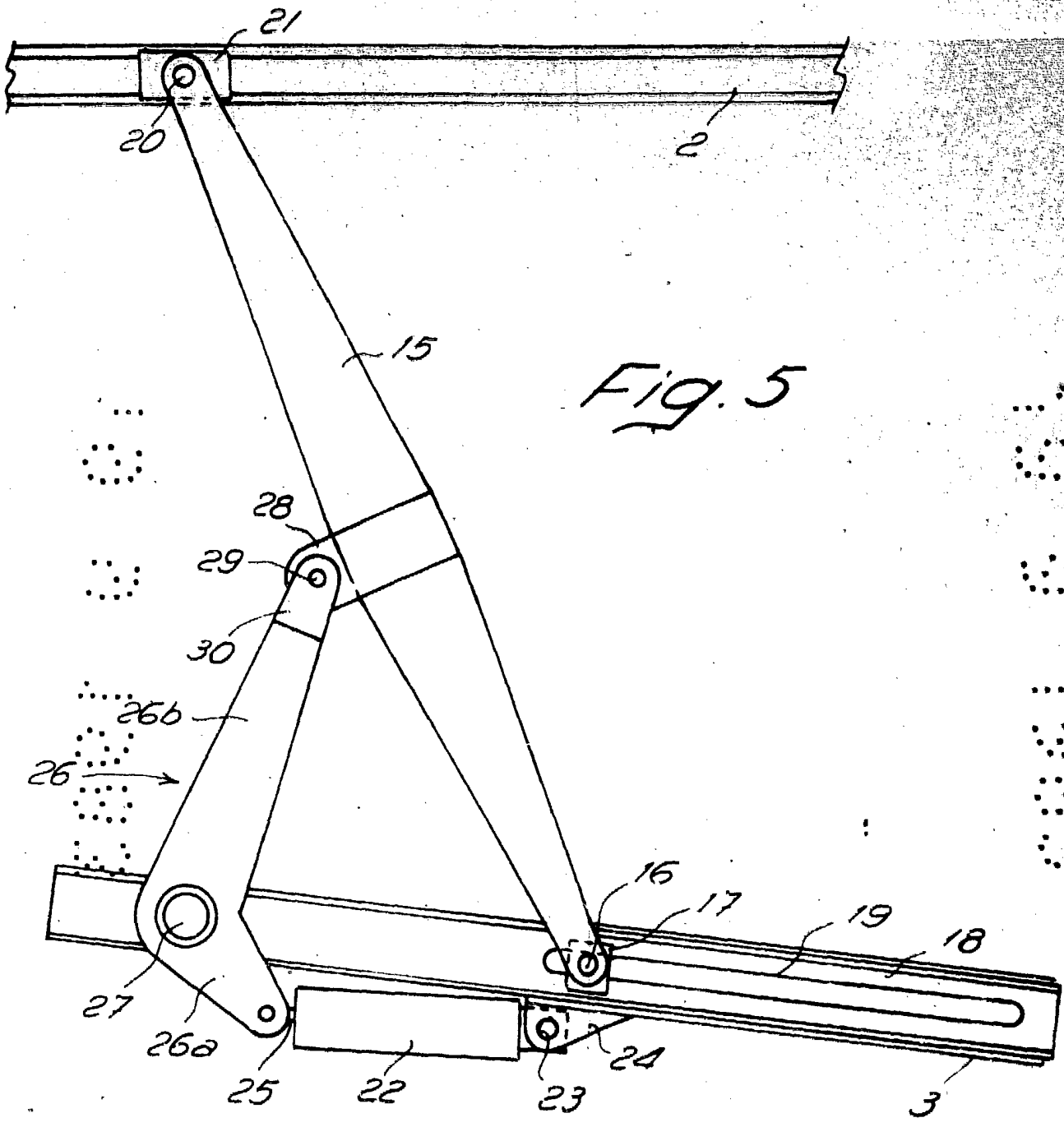
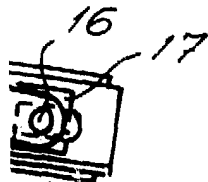

Fig. 5



Madrid, a 19 SET 1909
 J AIME 1909

J.A.

TRAILERS BARTOMEU OCHOA, S. A. (TRABOSA)

Fig

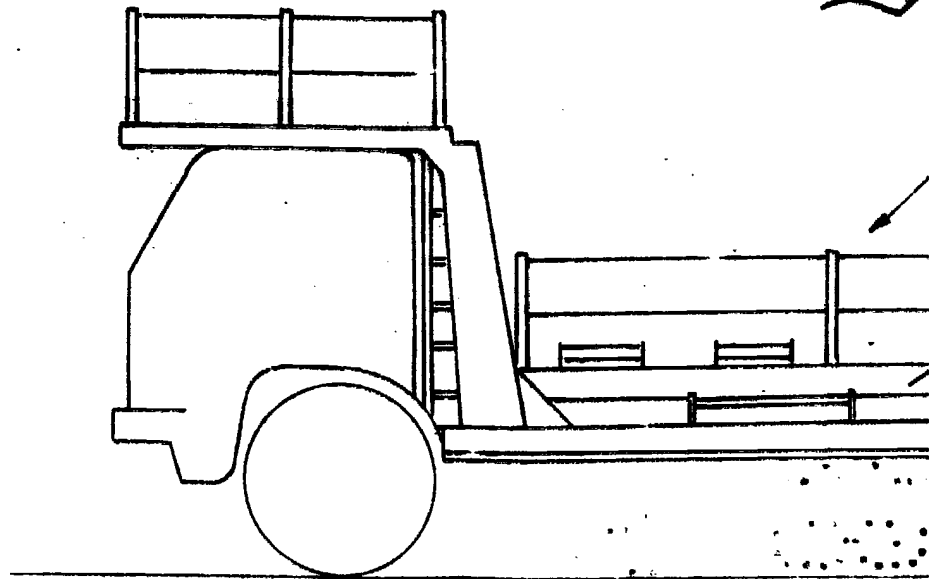

Fig

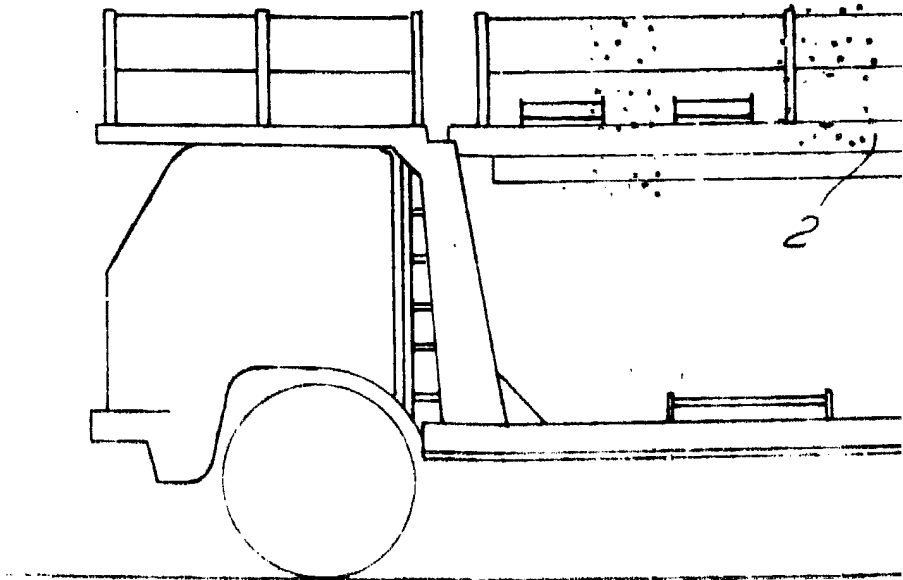

Escala variable

Fig 6

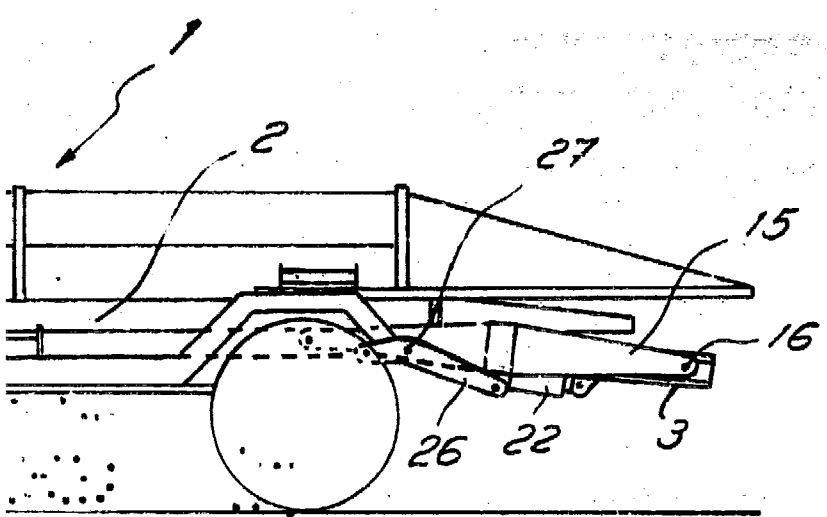
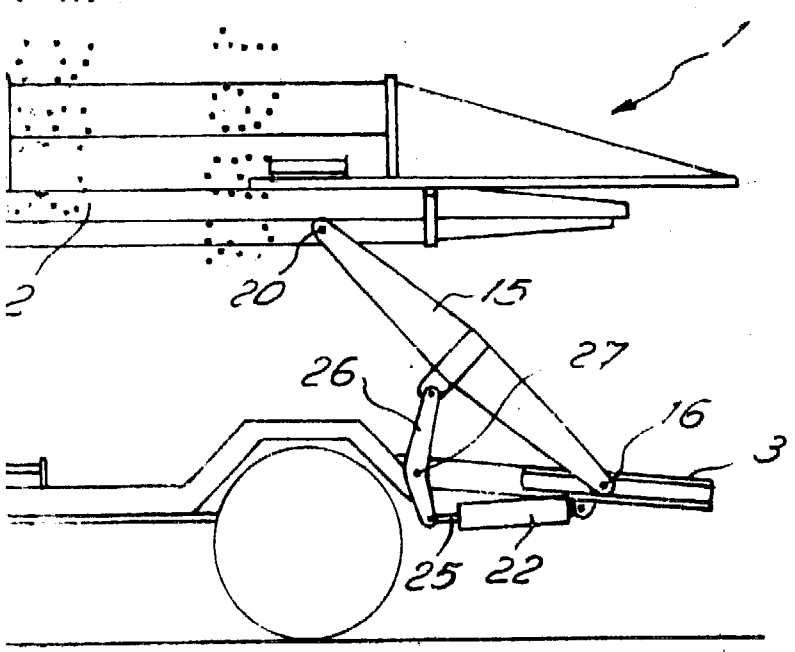

Fig 7



Madrid, a 19 SET. 1983
p a

JAIMÉ IGLESIAS
P. B.

