

(19) ES (21) (22)	(11) NUMERO 274280	(10) Y
	FECHA DE PRESENTACION 22 AGO. 1983	



ESPAÑA

MODELO DE UTILIDAD

16 ENE. 1984

(30) PRIORIDADES:	(31) NUMERO	(32) FECHA	(33) PAIS
-------------------	-------------	------------	-----------

(47) FECHA DE PUBLICIDAD	(51) CLASIFICACION INTERNACIONAL B65D03/00
--------------------------	---

(54) TITULO DE LA INVENCIÓN
"EXPOSITOR-DISPENSADOR".

(71) SOLICITANTE (S)
IBERICA DE MANIPULADOS Y CARTONAJES, S.A.

DOMICILIO DEL SOLICITANTE
ESPLUGUES DE LLOBREGAT (Barcelona) - Eduardo Toldrá, 9

(72) INVENTOR (ES)

(73) TITULAR (ES)

(74) REPRESENTANTE
D. Luis Durán Cuevas.

MEMORIA DESCRIPTIVA

El presente Modelo de Utilidad se refiere a un expositor-dispensador, del tipo de los que se utilizan, colocados habitualmente sobre los mostradores de los establecimientos, para atraer la atención del consumidor sobre un artículo determinado.

5.

La gran cantidad de artículos diferentes unido a la gran variedad de marcas en cada uno de ellos, que coexisten en la actualidad en el mercado, traen como consecuencia que resulte muy difícil que el público consumidor se dé cuenta de la existencia de muchos de ellos, al quedar mezclados con los otros en los establecimientos específicos de cada ramo, debido a lo cual se han ido creando distintos sistemas tendentes a atraer la atención del consumidor hacia algunos artículos y marcas determinadas.

10.

15

Los primeros pasos que se realizaron en este intento de atraer la atención del consumidor, se dirigieron hacia la colocación de carteles y displays en los propios establecimientos, los cuales retenían la atención del consumidor en ellos y le daban a conocer algunas de las cualidades que se desea resaltar de un artículo y marca determinada.

20.

Este tipo de propaganda fue en aumento y llegó un momento que el número de displays y/o carteles era tal que se dificultaba al consumidor el llegar a conocer muchos de ellos al dispersarse su atención. Ello trajo como consecuencia el que se estudiasen nuevos sistemas de

25.

propaganda y de entre ellos, uno de los que ha conseguido una mayor incidencia, ha sido el expositor-dispensador.

Se trata en esencia de un receptáculo de forma y dimensiones variable, que se coloca cercano al público

5. ya sea encima del mostrador o delante del mismo, pero siempre en zonas de fácil acceso para el consumidor, en el

cual se disponen una serie de productos, acompañados de leyendas y dibujos o fotografías publicitarias que, al tiempo que atraen la atención del consumidor, permitan

10. a éste que pueda coger los productos que se exhiben en el mismo, con lo cual el expositor pasa a tener una participación publicitaria activa, por cuanto no solo informa sobre el producto sino que además permite que éste sea

cogido por el consumidor si desea probarlo, debido a lo

15. cual la existencia de este tipo de expositores-dispensadores ha ido aumentando en los últimos años, al tiempo que cada vez se estudian con mayor atención y cuidado,

para lograr dispositivos cuyo precio no sea excesivamente alto pero que en cambio aporten unas notables características

20. publicitarias.

Es importante además, en este tipo de dispositivos, no solo conseguir que tengan un gran poder de atracción, sino que además se hallen adecuadamente ubicados

en el establecimiento, por lo que a la larga se crea una

25. pequeña guerra entre los diversos proveedores con el

propietario del establecimiento, para conseguir que sus expositores-dispensadores se coloquen en los lugares de mayor concurrencia y más alcance del público.

El expositor-dispensador reivindicado adopta una forma de libro, al hallarse constituido por dos partes, iguales y simétricas entre sí, unidas por una arista común, lo que facilita que mientras no se halle en uso, que

5. de una doblada sobre la otra ocupando un espacio mínimo, mientras que, en el momento en que se coloca a la vista del público, se separan entre sí por su parte externa am los laterales, pivotando alrededor de la arista común, hasta dejarlos prácticamente alineados, con lo cual queda

10. a la vista del consumidor las leyendas y dibujos publicitiarios que apoyan la venta del producto contenido en el expositor.

Cada uno de los expositores adopta una forma pararalelepipédica rectangular vertical, cuya anchura es similar a la del producto que contiene en su interior, el cual ventajosamente irá colocado en el interior de recipientes de forma paralelepipédica que se apoyen perfectamente entre sí, cargándose los recipientes por su parte superior, mientras que por su lateral externo y, próximo a su parte inferior, se le ha definido una abertura, através de la cual puede extraerse al exterior, por parte del público o persona encargada a tal efecto, una unidad del producto contenido en su interior, producto cuya marca será visible, a través de una ventana que se ha practiicado en el lugar adecuado, en la cara interna del expositor, la cual por otra parte, dispondrá, tal como se ha indicado anteriormente, de una serie de leyendas y motivivos publicitarios tendentes a definir y promocionar el

15.

20.

25.

producto envasado en el mismo, teniendo la ventaja el expositor reivindicado de que puede utilizarse para exponer dos tipos de productos que tengan una cierta relación, aunque sean diferentes entre si.

5. Para facilitar la explicación se acompaña a la presente memoria una hoja de dibujos en la que se ha re presentado, a título de ejemplo ilustrativo y no limita tivo, un caso de realización de un expositor-dispensador, según los principios de las reivindicaciones.

10. En los dibujos:

La figura 1 presenta una vista en perspectiva del expositor-dispensador reivindicado, plegado mientras no se halle en uso, mientras que en la figura 2 es de ver otra vista, asimismo en perspectiva, del propio expositor-dispensador, dispuesto en el lugar en que realizará la función que tiene prevista.

Tal y como es posible deducir de la indicada ho ja de dibujos, el expositor-dispensador reivindicado se halla constituido por dos partes perfectamente diferencia das -1- y -2- unidas entre si a través de una arista co mún -3-, alrededor de la cual pivotan, cada una de cu yas partes adopta una forma paralelepípedica rectangular ver tical, cuya anchura es tal que permite la colocación, sin posibilidad de movimiento, de una pluralidad de envases -4- del producto a exponer, los cuales se introducen en su interior a través de una abertura -5- que, una vez car gado el expositor, se cierra mediante una tapa con sola pa -6-, apareciendo en la parte interna del expositor una

amplia ventana -7- situada en el lugar adecuado, que fa
cilitará la comprobación del nivel de productos existente
te en su interior, así como una escotadura -8- en su par
te inferior externa, a través de la cual el consumidor
5. accederá al envase expuesto y podrá retirar uno de ellos
mientras que el resto de la cara interior -9-, podrá ir
cubierto por leyendas y motivos o fotografías publicitaria
rias.

La sencillez del expositor-dispensador reivindicado es muy
10. grande, por lo que su fabricación resulta muy sencilla,
sin que ello sea óbice para que tenga un gran poder capta
tador de la atención del consumidor, a la vez que por la
constitución del mismo, facilita el que sea utilizado para
ra exponer y dispensar dos productos distintos que, venta
15. josamente, serán dos variantes de un mismo elemento; es
decir productos diferenciados pero que tengan una relaci
ción entre sí.

Todo cuanto no afecte, altere, cambie o modifica
que la esencia del expositor-dispensador descrito, será
20. variable a los efectos del actual Modelo.

N O T A.

Se reivindica como objeto de este registro por Modelo de Utilidad:

- 1.- Expositor-dispensador, caracterizado por hallarse constituido por dos elementos iguales y simétricos entre sí, unidos a través de una arista común, alrededor de la cual pueden pivotar, cada uno de los cuales adopta forma de paralelepípedo rectangular vertical, hueco interiormente para facilitar la colocación allí, a través de una abertura realizada en la parte superior y cerrada por una tapa con solapa, de una pluralidad de envases conteniendo productos, normalmente similares en cada una de las dos partes que componen el expositor, productos que podrán ser retirados hacia el exterior, a través de una amplia escotadura que presenta el expositor en la parte inferior de sus laterales externos, comprobándose la cantidad de producto existente, así como algunos datos del mismo, a través de una ventana que en posición aproximadamente centrada presentan ambas partes por su cara interna, en la cual además se colocarán una serie de dibujos y leyendas publicitarias.

Sean cuales fueren las circunstancias que concurren en la esencialidad del Modelo de Utilidad, definido en la anterior reivindicación cuyo objeto es:

- 2.- "EXPOSITOR-DISPENSADOR".

Consta la presente memoria de 8 hojas foliadas, mecanografiadas por un sola cara y de los dibujos unidos

a la misma

Barcelona, **22 ABO. 1963**

P.A. de IBERICA DE MANIPULADOS Y CARTONAJES, S.A.,

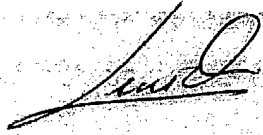
A handwritten signature in dark ink, appearing to be 'Luis', written in a cursive style.

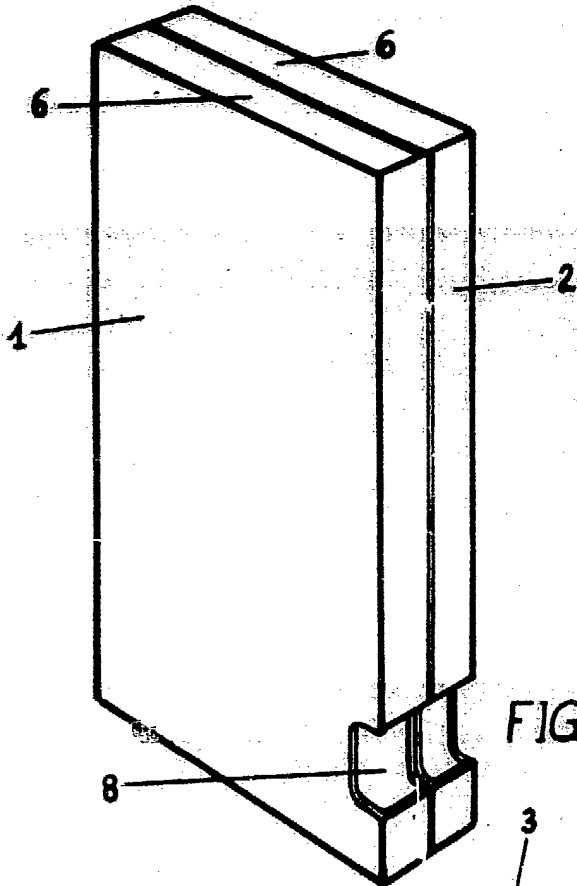

FIG. 1

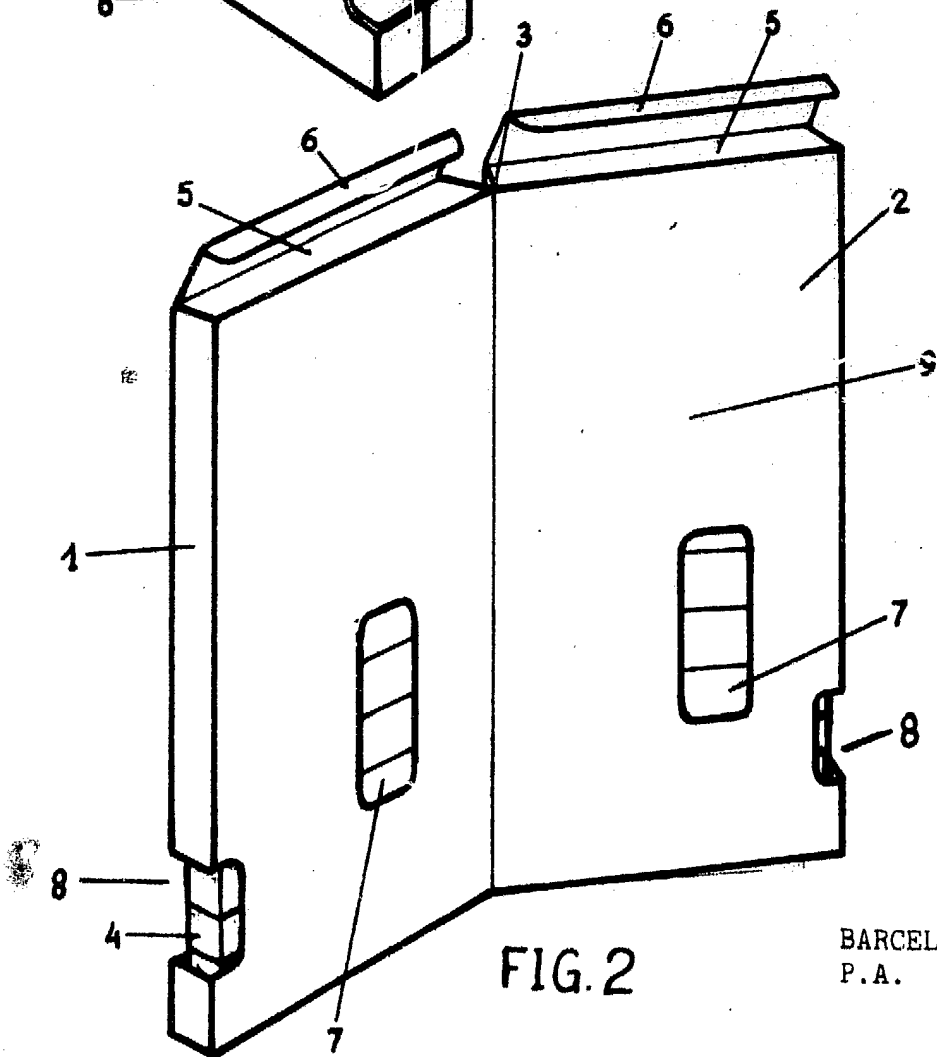

FIG. 2

BARCELONA, 22 AGO. 1983
P.A.