



ESPAÑA

19 ES	11	NUMERO	10 Y
	21	274257	
	22	FECHA DE PRESENTACION	
		16 AGO. 1983	

MODELO DE UTILIDAD

16 ENE. 1984

30 PRIORIDADES:	32 FECHA	33 PAIS
31 NUMERO		

47 FECHA DE PUBLICIDAD	51 CLASIFICACION INTERNACIONAL
	G09F 23/00

54 TITULO DE LA INVENCIÓN
"CILINDRO PUBLICITARIO"

71 SOLICITANTE (S)
EXPOLUZ DE PUBLICIDAD EXTERIOR, S.A.

DOMICILIO DEL SOLICITANTE
BARCELONA - Avda. de Pau Casals, 6

72 INVENTOR (ES)

73 TITULAR (ES)

74 REPRESENTANTE
D. Luis Durán Cuevas

MEMORIA DESCRIPTIVA

El presente Modelo de Utilidad se refiere a un cilindro, de naturaleza autoportante, que puede ser ubicado en cualquier lugar público y que presenta en su superficie externa una pluralidad de paneles aptos para recibir reclamos publicitarios, incorporando además elementos que colaborarán en el ornato de la zona en que se encuentre colocado.

En los últimos tiempos, la simple observación a nuestro alrededor cuando nos encontramos en lugares públicos tales como calles, estaciones de ferrocarril, aeropuertos y similares, es suficiente como para comprobar el importante desarrollo que está teniendo la tecnología publicitaria para lograr aumentar cada vez mas, el número de lugares en los que es posible instalar reclamos o motivos que llamen la atención al público consumidor sobre determinados productos.

El intento, cada vez mas importante de los Ayuntamientos por intentar mejorar la calidad de vida de los ciudadanos y en consecuencia evitar las acumulaciones de elementos que no aporten características beneficiosas para ellos, ha traído como consecuencia el que hayan empezado a aparecer leyes urbanas que obligan a mejorar las calidades estéticas de los elementos publicitarios, al tiempo que se van reduciendo en muchos casos los lugares para su instalación.

Ello ha conllevado el diseño de nuevos soportes para este tipo de publicidad, los cuales, no solo pretenden conseguir los fines publicitarios habituales, sino que además tienden a contribuir al ornato y decoración general de nuestras ciudades.

El Modelo de Utilidad objeto de la presente memoria, viene a reunir todas las características que se han indicado en los párrafos anteriores, todo lo cual lo hace especialmente apto para la consecución de la finalidad publicitaria para la que ha sido diseñado, sin destruir por ello ni deformar el entorno en el que se halla enclavado.

Para conseguir tal finalidad se ha previsto la existencia de un elemento de soporte para paneles publicitarios que adopta forma general cilíndrica, emergiendo del suelo, pudiendo presentar cada uno de estos cilindros uno o varios pisos, según la altura que se pretenda dar y el tamaño de los paneles, cada uno de los cuales presenta tres paneles, ubicado según los extremos de un triángulo equilátero, hallándose previstos los elementos resistentes necesarios para asegurar la adecuada fijación del conjunto al suelo, cabiendo la posibilidad de que en el interior del cilindro se introduzcan elementos luminosos que mejoren el poder de atracción de los paneles publicitarios colocados sobre el soporte reivindicado, quedando, una vez conformado el conjunto un cilindro perfectamente definido, en el cual los paneles, no sobresalen del mismo, sino que enrasan con la superficie exterior del mismo, de la que únicamente destacan unas tiras verticales a toda altura, situadas entre los paneles y que permiten cubrir las zonas de unión de las distintas chapas que componen el cilindro.

Para contribuir a mejorar las características de la zona en la que se halla ubicado el conjunto del cilindro se hallará provisto en su parte superior de un rehundido que,

especialmente estudiado para colocar en su interior plantas de diversas características, normalmente plantas que no precisen excesiva agua, por cuanto ésta podría dificultar el buen funcionamiento de los elementos eléctricos que pudieran hallarse en el interior del cilindro, plantas que traerán como consecuencia que el conjunto del cilindro ofrezca un aspecto atractivo y perfectamente de acuerdo con las nuevas legislaciones tendentes a mejorar la calidad de vida del entorno.

10. Para facilitar la explicación se acompaña a la presente memoria una hoja de dibujos en la que se ha representado, a título de ejemplo ilustrativo y no limitativo, un caso de realización de un cilindro publicitario, según los principios de las reivindicaciones.

15. En los dibujos:

La figura 1 presenta una vista en perspectiva del conjunto del cilindro publicitario reivindicado.

20. Por lo que se refiere a la figura 2 es de ver en ella una sección en alzado de la parte superior del cilindro, mientras que en la figura 3 es de ver una sección en planta del mismo.

25. Por último, la figura 4 presenta una sección en planta que describe la forma de fijación de los paneles publicitarios, mientras que la figura 5 presenta una sección de similares características que muestra la forma de enganche de las chapas externas.

Tal y como es posible deducir de la indicada hoja de dibujos, el cilindro publicitario reivindicado, se halla

constituído por un elemento sustentador -1- que adopta forma general cilíndrica provista en sus laterales de tres rehundidos de forma rectangular vertical, en cada uno de los cuales se introducen unos paneles -2-, provistos de leyendas y motivos publicitarios, paneles que, una vez situados, enrasarán perfectamente con la superficie externa del elemento autoportante, el cual presenta en su cara superior un rehundido -4- en cuyo interior se podrán colocar plantas -5- que contribuirán a mejorar el ornato de la zona en que se halle ubicado.

Las distintas chapas que componen el cilindro -6- se hallan unidas por testa entre sí, hallándose la zona de unión recubierta por un perfil vertical -7- en toda la altura que asegura la estética y estanqueidad del conjunto.

Por lo que se refiere a los paneles publicitarios -2- se hallan provistos estos de una pequeña cerradura -8- que facilita su rápida apertura y permite colocar las láminas portadoras de los mensajes publicitarios.

Todo cuanto no afecte, altere, cambie o modifique la esencia del cilindro publicitario descrito, será variable a los efectos del actual Modelo.

N O T A.

Se reivindica como objeto de este registro por

Modelo de Utilidad:

1.- Cilindro publicitario, caracterizado por hallar

5. se constituido por un elemento sustentador que adopta forma cilíndrica vertical, fijado al suelo, el cual presenta, por lo menos una serie de paneles publicitarios en su superficie lateral, en número de tres, regularmente situados y cubriendo toda la periferia, salvo estrechas fajas verticales de separación, dispuestos de tal manera que, una vez colocados los paneles publicitarios, su parte externa queda perfectamente enrasada con la periferia del cilindro autoportante de la que sobresalen unos perfiles verticales a toda altura que cubren las juntas de las chapas conformadoras del cilindro,

10. el cual es poseedor en su parte superior de un receptáculo apto para colocar plantas u otros elementos vegetales decorativos.

Sean cuales fueren las circunstancias que concurran en la esencialidad del Modelo de Utilidad definido en la anterior reivindicación, cuyo objeto es:

20.

2.- "CILINDRO PUBLICITARIO".

Consta la presente memoria de seis hojas foliadas, mecanografiadas por una sola cara y de los dibujos unidos a la misma.

Barcelona, 15 AGO. 1983

P.A. de EXPOLUZ DE PUBLICIDAD EXTERIOR, S.A.,



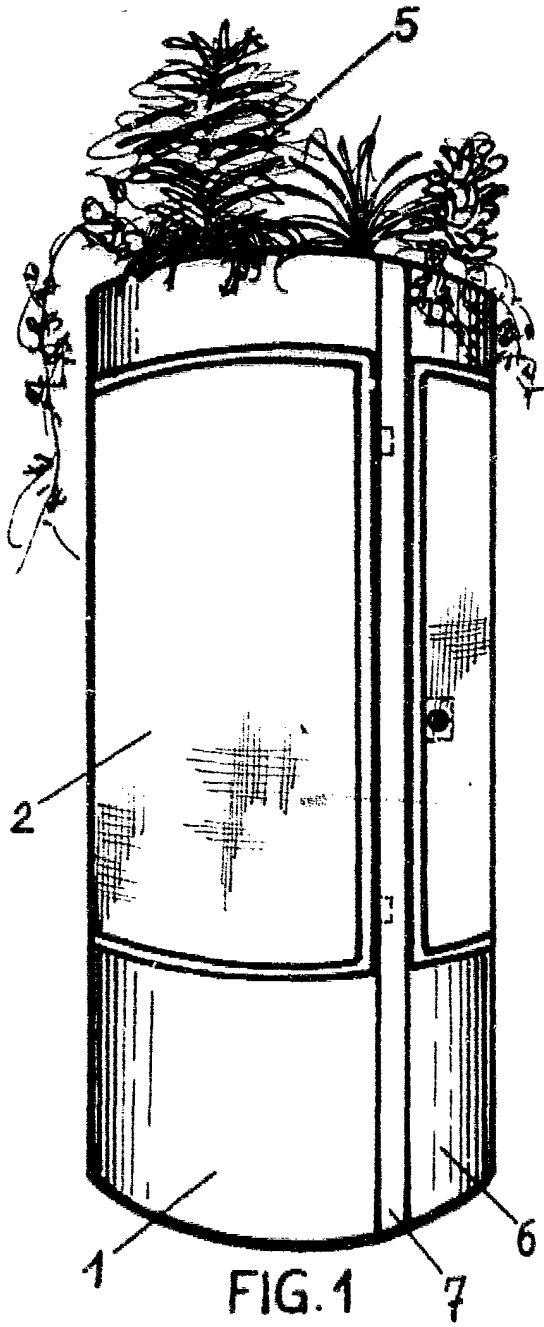

FIG. 1

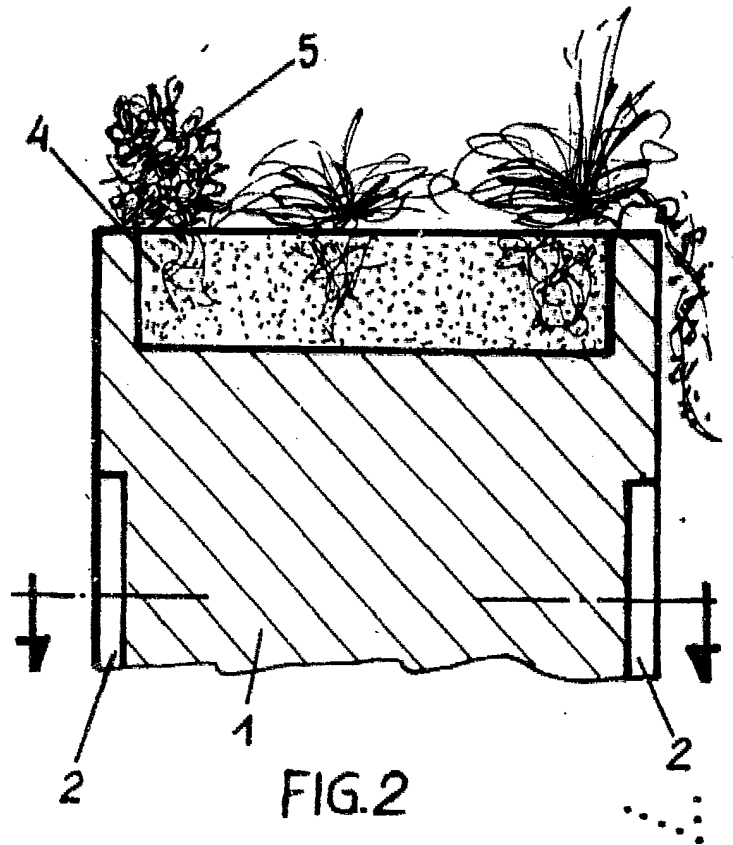

FIG. 2

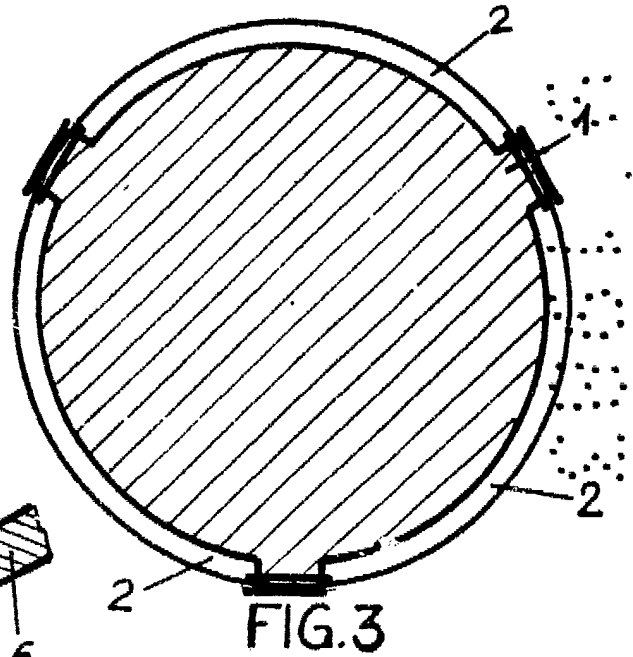

FIG. 3

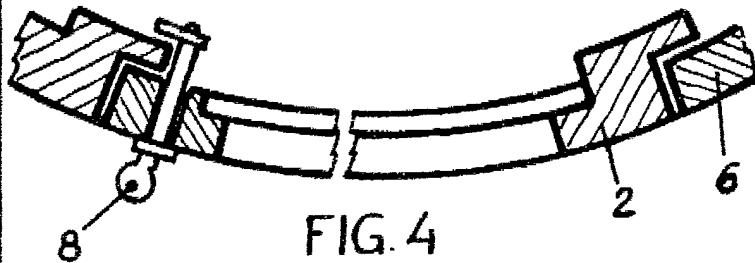

FIG. 4

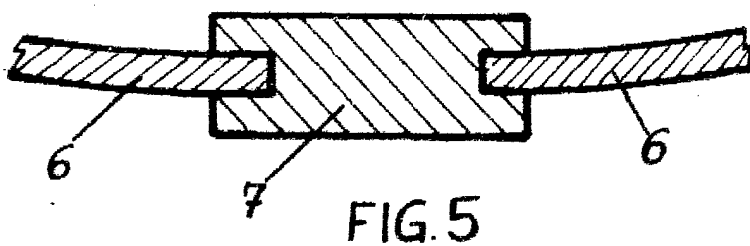

FIG. 5

BARCELONA, 16 AGO. 1983
P.A.