



ESPAÑA

(19) ES (20) Y (21) (22)	NUMERO <b>274250</b>
	FECHA DE PRESENTACION

**MODELO DE UTILIDAD**

Excesado el Registro de acuerdo con los datos que en la presente descripción se el contenido de la Memoria adjunta.

(30) PRIORIDADES:		
(31) NUMERO	(32) FECHA	(33) PAIS
<b>CADUCADO</b>		
(47) FECHA DE PUBLICIDAD	(51) CLASIFICACION INTERNACIONAL A44C7/00	
(54) TITULO DE LA INVENCIÓN "PENDIENTE SIMPLIFICADO, TIPO DORMILONA"		
(71) SOLICITANTE (ES) Doña Teresa BORES SALETA		
DOMICILIO DEL SOLICITANTE c/. Aragón, 285 - Barcelona		
(72) INVENTOR (ES)		
(73) TITULAR (ES)		
(74) REPRESENTANTE Don Jaime COMAS CARRERAS		

MEMORIA DESCRIPTIVA

El presente modelo de utilidad se refiere a un pendiente simplificado, tipo dormilona; el cual ofrece varias e importantes ventajas con relación a las ejecuciones análogas conocidas hasta la fecha en el ramo de la bisutería.

5. Como es sabido, toda esta clase de pendientes acostumbra a estar formados por tres elementos fundamentales, determinando uno por el botón o adorno, otro por el vástago soldado al mismo y el tercero, por el tope retenedor dentro del que penetra dicho vástago y que impide la salida del pendiente del orificio del lóbulo de la oreja.

10. Dado que en este tipo de piezas de bisutería lo más importante es abaratar su coste, lo cual se consigue sólo utilizando determinados materiales económicos y reduciendo el número de operaciones de fabricación, para llegar a dicho resultado se ha ideado el pendiente simplificado objeto de esta petición, el cual consta únicamente en este caso de dos piezas moldeadas en un material plástico apropiado, de las cuales una está compuesta unitariamente por el botón y el vástago y la otra, por el tope posterior. Las ventajas que ello supone son varias, pues aparte de las de bajo coste citadas, hay que contar con las de rapidez de fabricación, buen acabado y posibilidad de obtener infinitas formas y coloraciones, lo que es muy interesante hoy en día dadas las actuales corrientes de la moda.

20. Para la mejor comprensión de la presente memoria descriptiva, se acompaña una hoja de dibujos en la que, tan sólo a título de ejemplo y no limitativo, se representa un caso práctico de ejecución de un pendiente, tipo dormilona, de las caracterís-

- 25.

ticas generales expuestas.

En dichos dibujos:

La Fig. 1 es una vista exterior lateral de los dos componentes separados del pendiente;

5. La Fig. 2 los muestra en alzado frontal; y

La Fig. 3 es una vista, en sección axial y ampliada, del mismo pendiente montado.

El objeto de la demanda está integrado por dos elementos fundamentales acoplables de material moldeado, concretamente de un plástico adecuado, de los cuales uno se halla compuesto por el botón de adorno (1) (que es de cualquier conformación o diseño), del cual se deriva interiormente el vástago (2), destinado a atravesar el orificio del lóbulo de la oreja, mientras que el otro está formado por el tope retenedor (3), determinado por un cuerpo discoidal, con orificio (4) para paso de aquel vástago (2) y con estrías, facetas o demás periféricas (5), previstas para facilitar su manipulación.

20. Como puede verse en el dibujo, el vástago (2) queda prácticamente centrado respecto al botón decorativo (1), con el que puede quedar perpendicular, radial o formando un cierto ángulo, según las características de la superficie interna de la que arranca dicho vástago (2).

25. Dada la naturaleza del material empleado (un plástico semiduro), el mismo no puede lesionar nunca la piel. Además, la misma condición de dicha materia asegura el que una vez colocado (Fig. 3), la retención o fijación del tope (3) sea total, evitándose cualquier desprendimiento involuntario.

Como se deduce de lo expuesto, las características y

particularidades técnicas de este nuevo pendiente pueden resumirse en los puntos siguientes:

5. a) Se fabrica a base de dos únicas piezas obtenidas por moldeo de un material plástico conveniente, el cual admite conformación y color de cualquier clase.
- b) El material empleado no perjudica nunca la piel lo que no siempre ocurre con los pendientes de esta clase, dotados de vástago metálico;
10. c) La fabricación es mucho más rápida que la convencional, que proporciona pendientes tipo dormilona de tres piezas, de las que el vástago y el tope retenedor son metálicos;
- d) El material empleado descarta la oxidación y no puede producirse el desprendimiento del vástago del botón de adorno por formar una sola pieza con él;
15. e) La manipulación del tope de retención es fácil y segura debido a la conformación discoidal conseguida directamente por moldeo.

20. Serán independientes del objeto de la invención la clase de material moldeable empleado, formas, dimensiones, colores y demás de las dos partes acoplables que integran el pendiente, tipo dormilona, descrito, siempre que las variaciones que se introduzcan no afecten a su esencialidad.

N O T A

REIVINDICACIONES

Se reivindica como objeto del presente Modelo de Utilidad:

5. 1ª.-Pendiente simplificado tipo dormilona, que se caracteriza esencialmente por estar constituido por dos partes monopieza acoplables de forma y dimensiones variables y de material moldeable, tal como un plástico adecuado, de las cuales una viene determinada por el botón de adorno, de cuya cara interna emerge directamente el vástago de fijación, en tanto que la otra se halla compuesta por el tope de retención, a base de un elemento discoidal perforado y de periferia preparada para facilitar su manipulación.
10. 2ª.-Pendiente simplificado, tipo dormilona, según la reivindicación anterior, que se caracteriza por el hecho de que el vástago que forma parte del botón de adorno y que se destina a penetrar en el orificio del lóbulo de la oreja, queda perpendicular, radial o bien forma un determinado ángulo con la cara interna de dicho botón, de acuerdo con la conformación de éste, estando adaptado al diámetro del mencionado vástago el orificio que aparece en el elemento discoidal retenedor, cuya periferia presenta estrías, facetas o equivalente para su accionamiento en las fases de colocación y extracción del pendiente
15. 3ª.-PENDIENTE SIMPLIFICADO, TIPO DORMILONA.
20. Sean cuales fueren las circunstancias que concurren con la esencialidad propia de la misma.

Consta la presente Memoria descriptiva de seis páginas

mecanografiadas por una sola cara y va acompañada de una hoja de dibujos aclarativos.

Barcelona, 5 agosto 1983

P.A.



SECRET

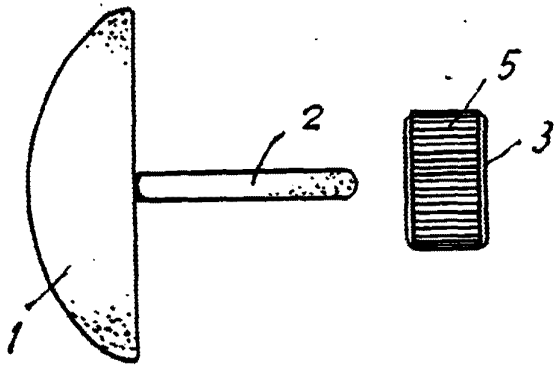

Fig. 1

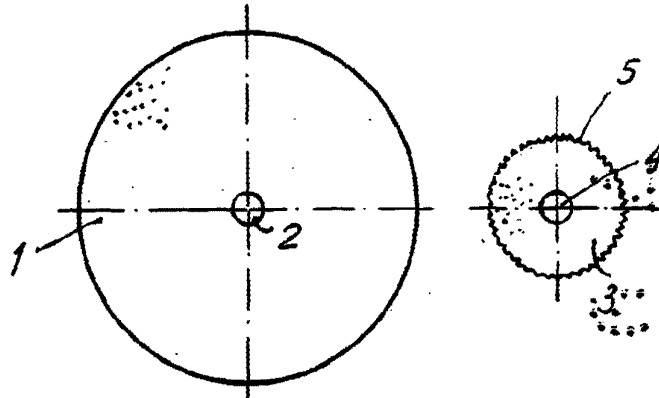

Fig. 2

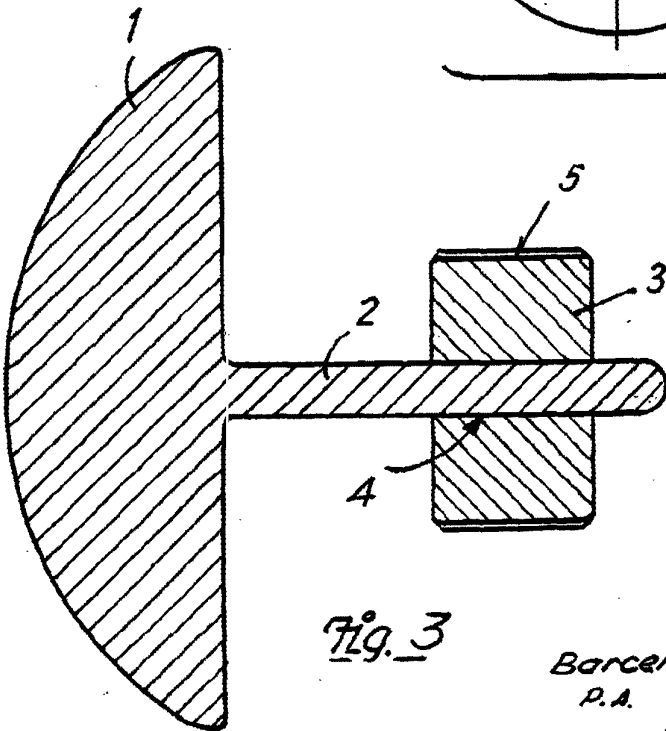

Fig. 3

Barcelona,  
P.A.

Agosto 1933

Escala variable