

10	ES	11	NUMERO	274214	10	Y
		12	FECHA DE PRESENTACION	- 1 AGO. 1983		



ESPAÑA

MODELO DE UTILIDAD

Concedido el Registro de acuerdo con los datos que en el presente descriptivo y según el contenido de la Memoria adjunta.

30 PRIORIDADES: 31 NUMERO: CADUCADO 32 FECHA: 33 PAIS:	
47 FECHA DE PUBLICIDAD	61 CLASIFICACION INTERNACIONAL <i>H47213150</i>
64 TITULO DE LA INVENCIÓN <p align="center">" APARATO PARA FREGAR "</p>	
71 SOLICITANTE (ES) <p align="center">Dofia ROSA MARIA FERRE ALSINA</p>	
DOMICILIO DEL SOLICITANTE <p align="center">Rosario, 18 - BARCELONA</p>	
72 INVENTOR (ES) <p align="center">La propia solicitante Dofia Rosa María Ferré Alsina, de nacionalidad española.</p>	
73 TITULAR (ES)	
74 REPRESENTANTE <p align="center">Don Francisco Javier del Rio Calvo</p>	

MEMORIA DESCRIPTIVA

1 La presente solicitud de patente de Modelo de Utilidad tiene por objeto, según se indica en su enunciado, un aparato o dispositivo estudiado para facilitar las operaciones de fregado, en especial, operaciones de fregado de superficies de mediana extensión, tal como oficinas, vestíbulos de locales de espectáculos, establecimientos mercantiles, etc., etc., aunque puede también ser ventajosamente utilizado a nivel puramente particular.

10 El indicado aparato, según se verá, adopta la forma de un pequeño carrito o cochecito, que puede ser fácilmente desplazado sobre la superficie a limpiar, y en el que se acomodan el o los cubos conteniendo el agua que se utiliza en la operación de fregado. De manera esencial, este carrito comporta incorporado un ingenioso sistema de escurrido de la fregona o utensilio análogo empleado en la operación, sistema que básicamente consiste en una prensa que, a través de un adecuado juego de palancas, queda en disposición de ser accionada por el usuario con el pié, lo que, como se comprende, permite desarrollar un esfuerzo considerable, con toda comodidad, aprovechando el propio peso, y, consecuentemente, sin ninguna fatiga. Por otra parte, el carrito en cuestión, según asimismo se verá, constituye un conjunto compacto y sumamente práctico, que permi-

15

20

te tener siempre a mano, durante la operación de fregado, todos los utensilios y accesorios de limpieza que pueda interesar.

Por lo demás, la esencialidad y las principales características y ventajas del aparato en cuestión, resultarán más fácilmente comprensibles a la vista de los dibujos adjuntos, en los que -en forma esquemática y, desde luego, sin carácter limitativo de ninguna clase- se ha representado un ejemplo concreto de realización práctica del mismo.

En estos dibujos:

La figura 1 es una vista en perspectiva del conjunto del carrito.

Las figuras 2 y 3 son sendas secciones verticales mostrando el funcionamiento del sistema de prensado de la mopa, que aparece representado en la posición de reposo y en la posición correspondiente a la acción de prensado,

Y, finalmente, la figura 4 es un esquema en perspectiva, parcialmente seccionado, mostrando el sistema de montaje amovible de la prensa propiamente dicha.

Refiriéndonos, pues, a estos dibujos:

El aparato para fregar que se trata de proteger adopta en conjunto, según dicho, la forma de un carrito, cuya forma y estructura podrán variar entre límites relativamen-

te amplios, aunque preferentemente se constituirá a base de tubos o perfiles metálicos convenientemente solidarizados entre sí, y comprenderá un chasis 1 en forma de marco o bastidor plano, dispuesto para descansar sobre el suelo a través de un equipo de tres o cuatro ruedas 2, una parte por lo menos de las cuales serán de tipo autoorientable en vistas a permitir un máximo de facilidades en las evoluciones del conjunto sobre dicha superficie. Preferentemente, al menos una parte de estas ruedas se hallará dotada de un sistema de freno, que permita inmovilizar al carrito con toda seguridad, en cualquier posición que interese. Este sistema de freno no ha sido representado en los dibujos, pudiendo en la práctica adoptar cualquier estructura que se considere oportuna, tal como, por ejemplo, una cualesquiera de las estructuras que son clásicas en los sistemas de freno que se incorporan a los cochecitos para niños.

El bastidor 1 comporta una plataforma plana, que puede, por ejemplo, hallarse definida por un simple enrejado de varillas 3, sobre la que asienta, quedando convenientemente encajado, un cubo, o, preferentemente, dos cubos 4-4', iguales o no entre sí, destinados a contener, respectivamente, el agua sucia procedente del escurrido de la mopa, y el agua limpia, conteniendo una cierta propor-

ción de producto limpiador, que se utiliza en la operación de fregado. Ni que decir tiene que este o estos cubos podrán en la práctica constituirse a partir de cualquier material y presentar cualquier forma que se considere conveniente.

El bastidor 1 se halla además provisto de un manillar 5, que podrá, por ejemplo, hallarse constituido por un segmento tubular doblado en U y dotado de una forma apropiada para poder ser fácilmente asido, en vistas a determinar los desplazamientos del carrito sobre la superficie a limpiar. Eventualmente, puede aumentarse la resistencia de este manillar por medio de tirantes rígidos inclinados 6, que actúan a modo de cartelas de refuerzo.

El manillar 5, aparte de servir esencialmente para soportar el sistema de prensa que se estudiará mas adelante, puede también ser ventajosamente aprovechado para la fijación amovible de diferentes elementos accesorios, tal como, en particular, una cesta 7, formada por un enrejillado de varillas, que se suspenderá simplemente de unos ganchos o pitones enfrentados, un vaso 8, dispuesto para permitir el alojamiento de la mopa; y una pinza elástica 9, destinada a permitir el encaje del palo o mango a que aquélla se halla fijada. La cesta 7 presentará dimensiones adecuadas para recibir los accesorios y elementos de limpieza

que pueda interesar (esponjas, productos de limpieza, recambios de la mopa, cepillos, etc.).

De manera esencial, según se ha ya indicado, el conjunto cuenta con un especial mecanismo de prensado y escurrido de la mopa, básicamente integrado por un recipiente rígido, por ejemplo, de plancha metálica, que se fija al bastidor referido, quedando situado verticalmente encima de uno de los cubos 4. Este recipiente adopta una forma general troncopiramidal u otra cualesquiera análoga apropiada y puede ventajosamente hallarse constituido por una plancha 10, que conforma la pared frontal y las dos laterales, una plancha perforada 11, que define el fondo y recubre paralelamente y a una cierta distancia la pared frontal por su parte interior, y una plancha perforada rígida 12, que constituye la pared posterior y que puede desplazarse, realizando la acción de prensado, a través del sistema que se estudiará mas adelante. En una forma preferente, pero no necesaria, de realización, este recipiente se fija, en forma fácilmente desmontable, por ejemplo, mediante un juego de tornillos 13, a dos travesaños 14-14' solidarios del manillar 5. Preferentemente también, la pared posterior 12, que debe resistir los esfuerzos mas importantes durante la acción de prensado, cuenta con un marco perimetral rígido de refuerzo 15.

La pared posterior móvil 12 del recipiente en el que debe situarse la mopa para llevar a cabo la acción de prensado y escurrido, se halla fijada a los laterales de este recipiente por medio de sendos brazos simétricos 16, libremente articulados por sus extremidades a estos dos elementos, de manera que queda en condiciones de bascular entre las dos posiciones que se han representado en las figuras 2 y 3 de los dibujos a los que se viene refiriendo la explicación, y que corresponden, respectivamente, a la posición de reposo, en la que puede introducirse libremente la mopa en el recipiente, y a la posición de prensado, en la que se produce el escurrido de dicha mopa.

Los indicados movimientos de la pared 12 con respecto a la parte fija del recipiente se determinan por medio de una palanca de gran tamaño 17, en forma general de marco rectangular convenientemente doblado, que se articula al manillar 5, o mas exactamente a unas orejetas o a unos tirantes de refuerzo 18 solidarios de este manillar, a través de un eje ideal horizontal definido por dos pivotes alineados 19. Una de las extremidades o lados menores de este marco (17'), queda situada a una altura adecuada del suelo y adopta una forma apropiada para poder ser actuada por el usuario, como si se tratara de un pedal, para provocar la basculación en un sentido. Y la otra

extremidad o lado menor (17"), comporta dos orejetas sobresalientes 20, a las que se articulan mediante pivotes alineados 21, las extremidades de los brazos 22, que sobresalen ortogonalmente de la pared posterior 12. Finalmente, una fuerza elástica, que puede, por ejemplo, hallarse representada por un par de muelles helicoidales 23 obliga constantemente al conjunto a adoptar la posición límite de reposo representada en la figura 2.

Se comprende que, una vez colocada la napa en el recipiente 10, bastará presionar con el pié la extremidad 17' de la palanca principal de maniobra, para provocar la basculación de esta palanca, a contrarresistencia de los muelles 23, determinando el desplazamiento de la pared posterior 12 hacia la pared frontal 10, y determinando en definitiva el prensado y consiguiente escurrido de la mopa, entre estas dos paredes. El amplio brazo de palanca determinado por la posición excéntrica de los pivotes 19, y el hecho de que la actuación sobre esta palanca se realice con el pié, es decir, con la cooperación del peso del usuario, determina que pueda obtenerse, sin ningún esfuerzo especial por parte de éste último, una muy considerable potencia de prensado.

Finalmente, conviene destacar que, en una forma preferente, pero no necesaria, de realización, los pivotes

alineados 21 serán de tipo desmontable, hallándose, por ejemplo, constituidos por sistemas de tornillo y tuerca, con objeto de facilitar el desmontaje de todo el conjunto del recipiente de prensado, en vistas a su limpieza, reparación o sustitución. Esta posibilidad reviste un indudable interés, por cuanto este recipiente constituye precisamente el elemento que debe quedar sometido a un mas duro trato durante la utilización del conjunto.

Resta ya únicamente hacer constar de una manera general y expresa que, como se comprende y es lógico, y aparte de las que han sido ya concretamente indicadas, en la realización práctica del aparato que ha quedado descrito, cabrá introducir todas aquellas adiciones y modificaciones de detalle que no afecten a lo que constituye la esencialidad del registro que se solicita.

REIVINDICACIONES

1 - Aparato para fregar, caracterizado por comprender un chasis que se apoya sobre el suelo a través de un equipo de ruedas, se halla dotado de un manillar de manejo y conforma una plataforma dispuesta para recibir al menos un cubo, sobre el que queda verticalmente situado un recipiente de dimensiones apropiadas para recibir la mopa mediante la que se realiza la acción efectiva de fregado y dotado al menos en una parte de su extensión de perforaciones para posibilitar la caída hacia el cubo del agua de escurrido, cuyo recipiente presenta una parte -integrada por el fondo, la pared frontal y las paredes laterales- rigidamente solidarizada al chasis, y otra parte -constituida por la pared posterior- que se articula a la parte fija por medio de un par de brazos, quedando en disposición de aproximarse a la pared frontal o alejarse de la misma, con movimientos determinados por medio de una palanca en forma de marco rectangular convenientemente doblado, que se articula al chasis a través de un eje transversal ideal intermedio, siendo constantemente impulsada por un equipo de muelles a bascular hacia una determinada posición límite, y que presenta uno de sus lados menores situado en una posición apta para poder ser actuado como un pedal, en tanto que el lado menor opuesto se relaciona con la pa-

red móvil del recipiente de escurrido por medio de un par de brazos simétricos, rígidamente fijados por una extremidad a esta pared y libremente articulados a aquél por la otra.

5

2 - Aparato para fregar.

Consta la presente Memoria Descriptiva de diez hojas mecanografiadas, escritas por una sola cara, numeradas del 1 al 10 y con sus líneas numeradas, a su vez, de cinco en cinco, y de dibujos anexos.

Barcelona,
P.A.

1 AGO. 1983

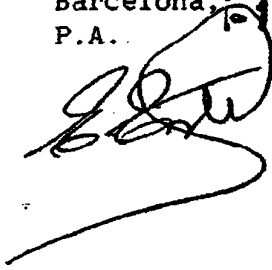

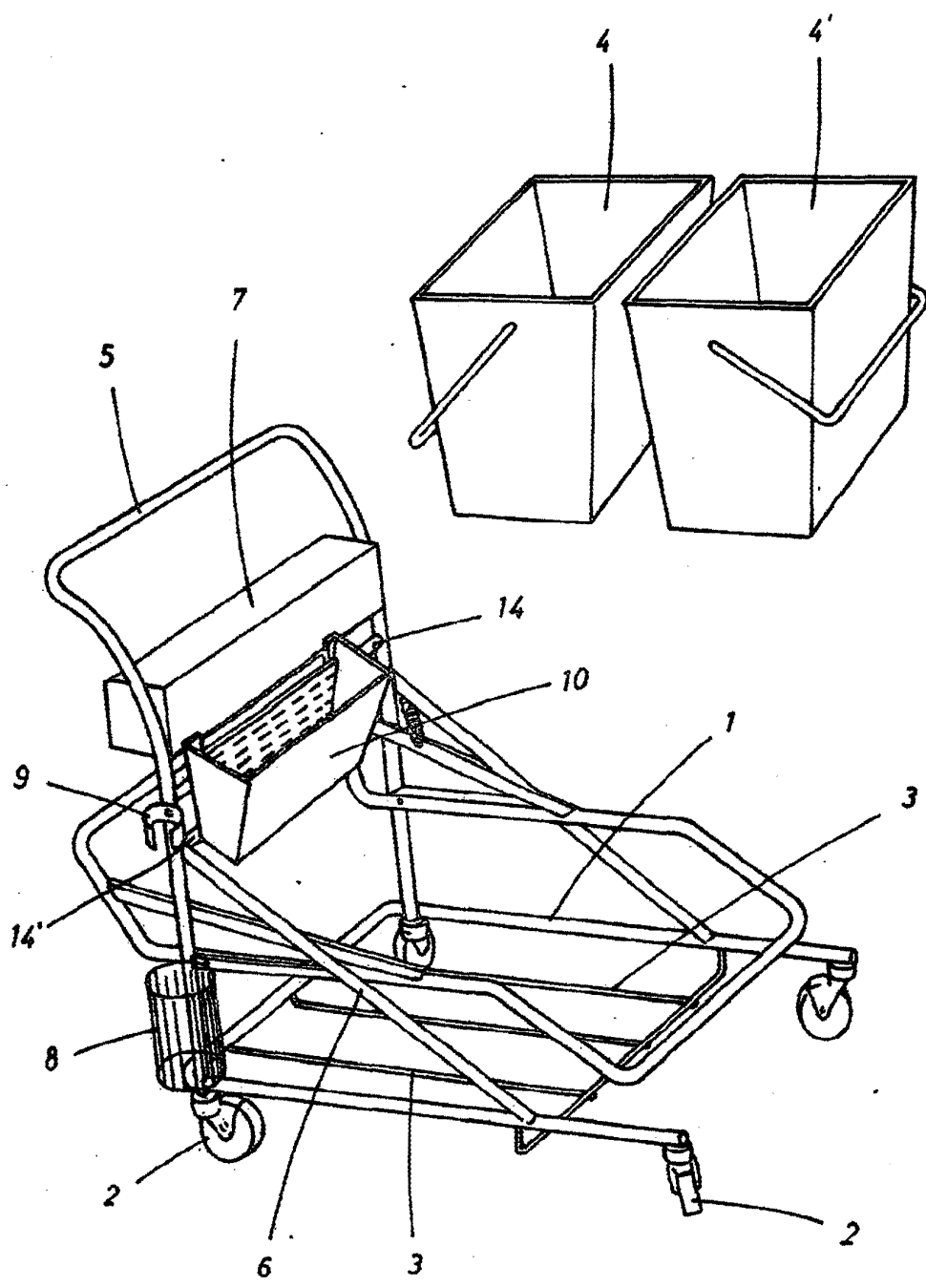

FIG. 1

Barcelona, - 1 AGO. 1923

P. A.

Fco. Javier del Rio Calvó

P. P.

Escala variable

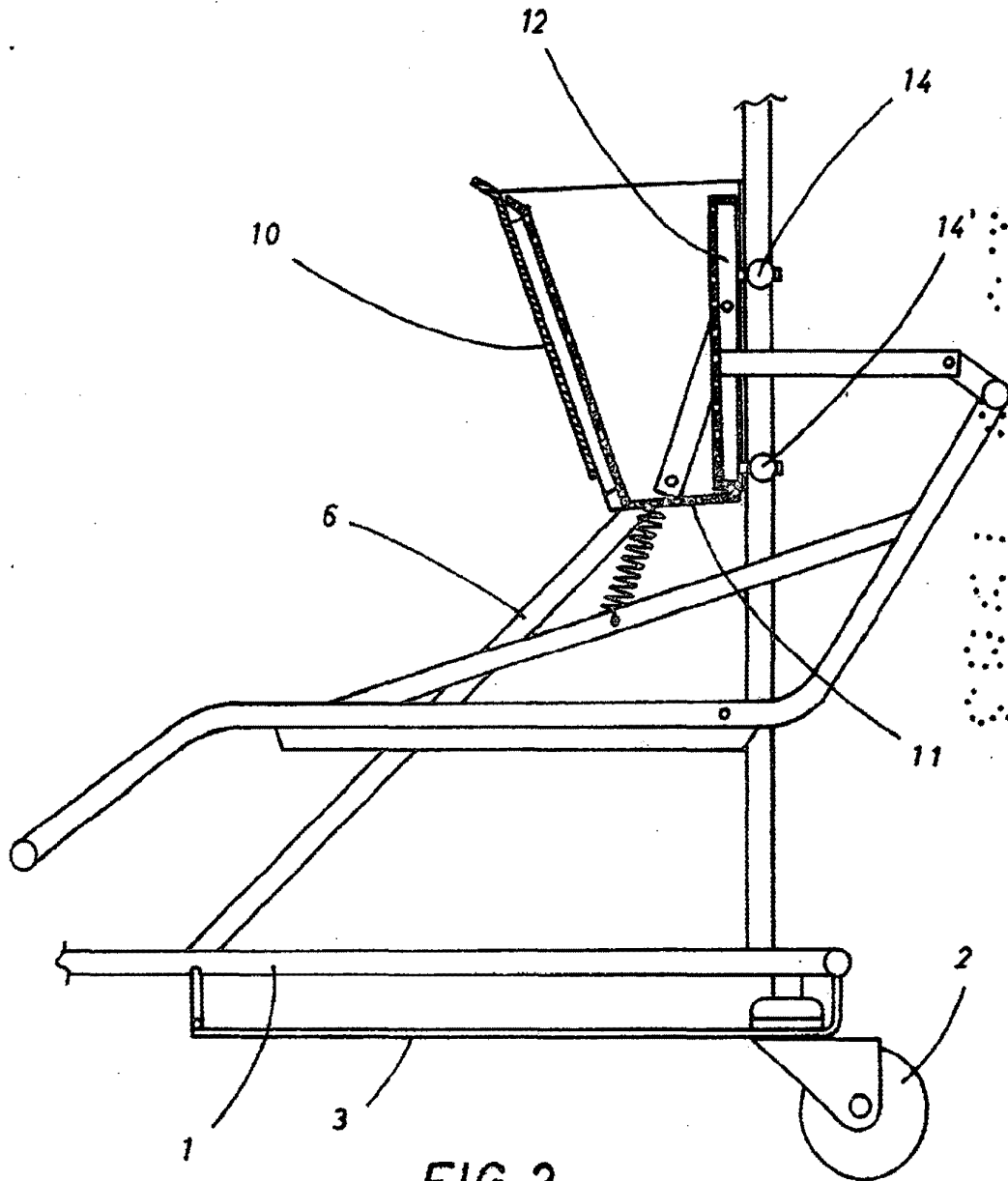

FIG. 2

Barcelona, - 1 AGO. 1983
P.A. Fco. Javier del Rio Calvo
P.P.

Escala variable

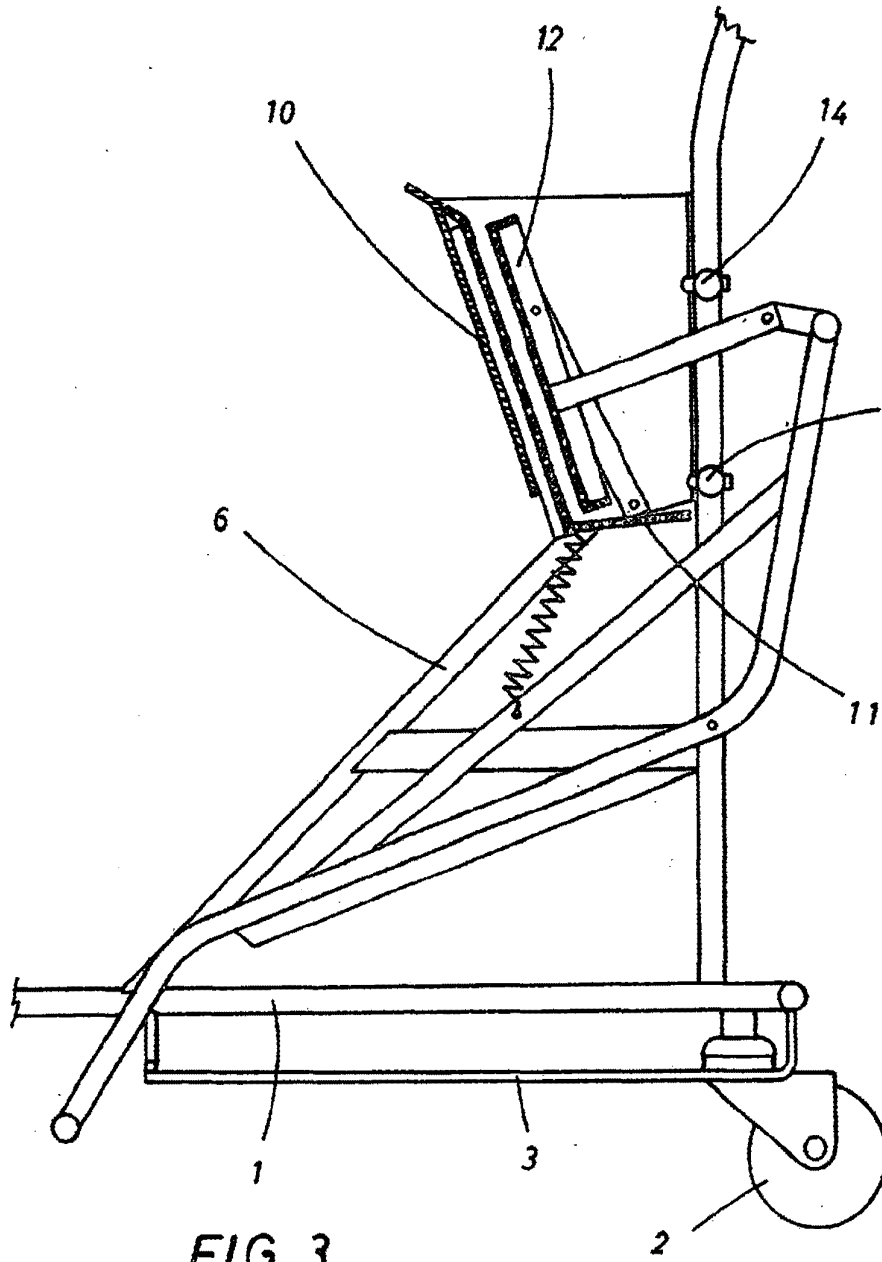

FIG. 3

Barcelona, - 1 AGO. 1983
P. A.
Fco. Javier del Rio Colv6
P. P.

Escala variable

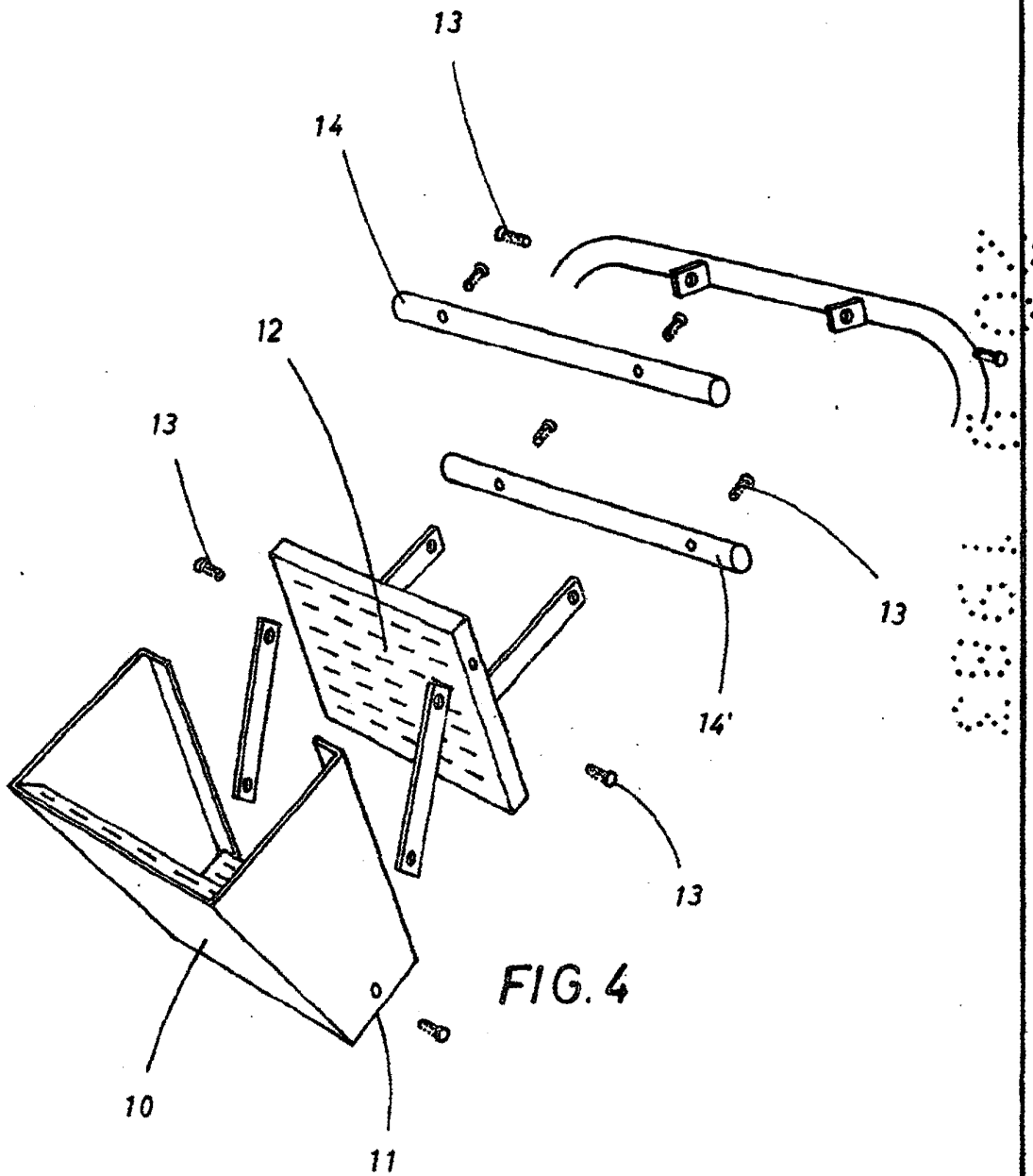

FIG. 4

Barcelona, - 1 AGO. 1983

P.A.

Fco. Javier del Rio Calvo
D.P.

Escala variable