

| | | | |
|-------|----|--------------------------------------|------|
| 10 ES | 11 | NUMERO 274210 | 12 Y |
| 22 | | FECHA DE PRESENTACION 29 JUL 1983 | |



ESPAÑA

MODELO DE UTILIDAD

| | | | |
|-----------------|-----------|----------|-------------------------|
| 30 PRIORIDADES: | 31 NUMERO | 32 FECHA | 16 ENE, 1984 33 PAIS |
|-----------------|-----------|----------|-------------------------|

| | |
|------------------------|---|
| 42 FECHA DE PUBLICIDAD | 51 CLASIFICACION INTERNACIONAL G09F-1576 |
|------------------------|---|

| |
|---|
| 54 TITULO DE LA INVENCIÓN "BANDEROLA INFORMATIVA Y PUBLICITARIA" |
|---|

| |
|--|
| 71 SOLICITANTE (S) EXPOLUZ DE PUBLICIDAD EXTERIOR, S.A. |
|--|

| |
|---|
| DOMICILIO DEL SOLICITANTE BARCELONA - Avda. de Pau Casals, 6 |
|---|

| |
|------------------|
| 72 INVENTOR (ES) |
|------------------|

| |
|-----------------|
| 73 TITULAR (ES) |
|-----------------|

| |
|--|
| 74 REPRESENTANTE D. Luis Durán Cuevas |
|--|

MEMORIA DESCRIPTIVA

El presente Modelo de Utilidad se refiere a una banderola informativa y publicitaria, que se halla especialmente diseñada para ser aplicada en calles, plazas y, en general, lugares de gran concentración ciudadana, que permita

5. conseguir captar la atención de un importante número de personas que circulan por sus alrededores.

Con la banderola objeto de la presente invención se consiguen aportar dos ventajas a la vez, ya que a las características publicitarias propias de algunas de las banderolas que son conocidas en el mercado, se une en este caso,

10. la existencia de una serie de leyendas informativas que aportarán un mayor poder de atracción de los ciudadanos que circulen en sus alrededores, por cuanto éstos se acercarán para conocer la información que les suministra la banderola y al mismo tiempo, recibirán el mensaje publicitario que presente.

Para conseguir tal finalidad la banderola informativa y publicitaria objeto de la presente memoria, se halla constituida por un alto mástil, unido al suelo mediante una placa provista de los elementos adecuados de fijación y poseyendo además por su extremo superior otra placa, que facilita la fijación al mástil de un elemento paralelepípedo rectangular de poca anchura, centrado respecto al mástil y que es portador en su cara anterior y posterior de láminas transparentes u opacas provistas de leyendas publicitarias, ventajosamente iluminadas desde el interior, mientras, que por encima del citado elemento paralelepípedo aparece otro de anchura y longitud igual al anterior, aunque de menor altura, que

20.
25.

presenta en sus caras anterior y posterior, láminas transparentes u opacas provistas de leyendas informativas, tales como el nombre de la calle en la que se encuentra la banderola, ventajosamente iluminadas interiormente, hallándose unidos entre si los citados elementos paralelepípedicos, mediante dos pletinas iguales que se colocan verticalmente y se fijan a los laterales de aquéllas.

5.

Para facilitar la explicación se acompaña a la

presente memoria una hoja de dibujos en la que se ha representado, a título de ejemplo ilustrativo y no limitativo, un caso de realización de una banderola informativa y publicitaria, según los principios de las reivindicaciones.

10.

En los dibujos:

La figura 1 presenta una vista en perspectiva del conjunto de la banderola informativa y publicitaria reivindicada, de la que es de ver en la figura 2 una sección de perfil, correspondiente a la zona superior de la misma.

15.

Tal y como es posible deducir de la indicada hoja de dibujos, la banderola informativa publicitaria reivindicada se halla constituida por un alto mástil, estrecho respecto a su altura, -1- provisto en su parte inferior de una placa -2- que se une al suelo mediante los elementos de fijación adecuados -3- y, presentando además por su parte superior otra placa -4- que facilita la fijación a un elemento paralelepípedo -5-, de aristas romas y poca anchura, que se encuentra centrado respecto al mástil y unido a la placa -4- antes citada mediante otra placa -15- colocada en su interior y fijadas ambas mediante tornillos y tuercas -7- presentando el ci

20.

25.

tado elemento paralelepipedico -5- sus caras anterior y posterior -8- cubiertas por laminas transparentes u opacas portadoras de mensajes publicitarios, encontrándose ventajosamente en su parte interior focos luminosos -9-, hallándose

5. las citadas placas -8- fijadas a presión -10- contra la superficie lateral del paralelepipedo -5-, al igual como ocurre en el paralelepipedo superior -6- el cual es poseedor asimismo de placas -11- en su cara anterior y posterior, transparentes u opacas, provistas de leyendas informativas, siendo de ver en su interior, ventajosamente, focos luminosos -12- que iluminarán por transparencia, hallándose unidos entre si los elementos paralelepipedicos descritos, mediante sendas pletinas verticales -13- fijadas mediante tornillos -14- a sus laterales, definiendo una separación entre -5- y -6-

15. Todo cuanto no afecte, altere, cambie o modifique la esencia de la banderola descrita, será variable a los efectos del actual Modelo.

- 5 -

N O T A . -

Se reivindica a los efectos del presente Modelo de Utilidad:

5. 1.- Banderola informativa y publicitaria, caracterizada por hallarse constituida por un alto y estrecho mástil provisto de una placa de fijación al suelo, que por el otro extremo y mediante otra placa de menores dimensiones, se fija a un elemento paralelepípedo de poca anchura, situado en posición centrada respecto al mástil y con sus aristas romas, hallándose sobre éste, otro elemento paralelepípedo de similares características, aunque de menor altura, el cual se halla unido al anterior mediante sendas pletinas verticales fijadas mediante tornillos a los laterales de ambos, definiendo una separación intermedia.

10. 2.- Banderola informativa y publicitaria, según la reivindicación primera, caracterizada porque el elemento paralelepípedo inferior presenta sus caras anterior y posterior cubiertas por láminas a presión de material transparente u opaco portador de motivos y leyendas publicitarias, ventajosamente iluminado desde el interior, mientras que el elemento paralelepípedo superior se halla provisto, asimismo en sus caras anterior y posterior, de láminas fijadas a presión, transparentes u opacas, provistas de leyendas informativas, ventajosamente iluminadas desde el interior.

15. Sean cuales fueren las circunstancias que concurran en la esencialidad del Modelo de Utilidad definido en las anteriores reivindicaciones, cuyo objeto es:

20. 3.- "BANDEROLA INFORMATIVA Y PUBLICITARIA".

Consta la presente memoria de seis hojas foliadas,
mecanografiadas por una sola cara y de los dibujos unidos a
la misma.

Barcelona, 29 JUL 1953

P.A. de Expóluz de Publicidad Exterior, S.A.

LUIS DURAN CUEVAS
P. P.

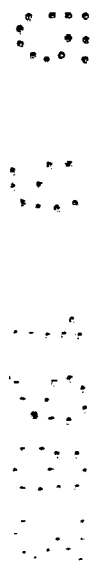
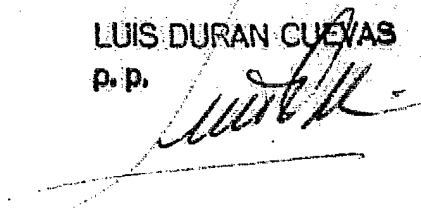

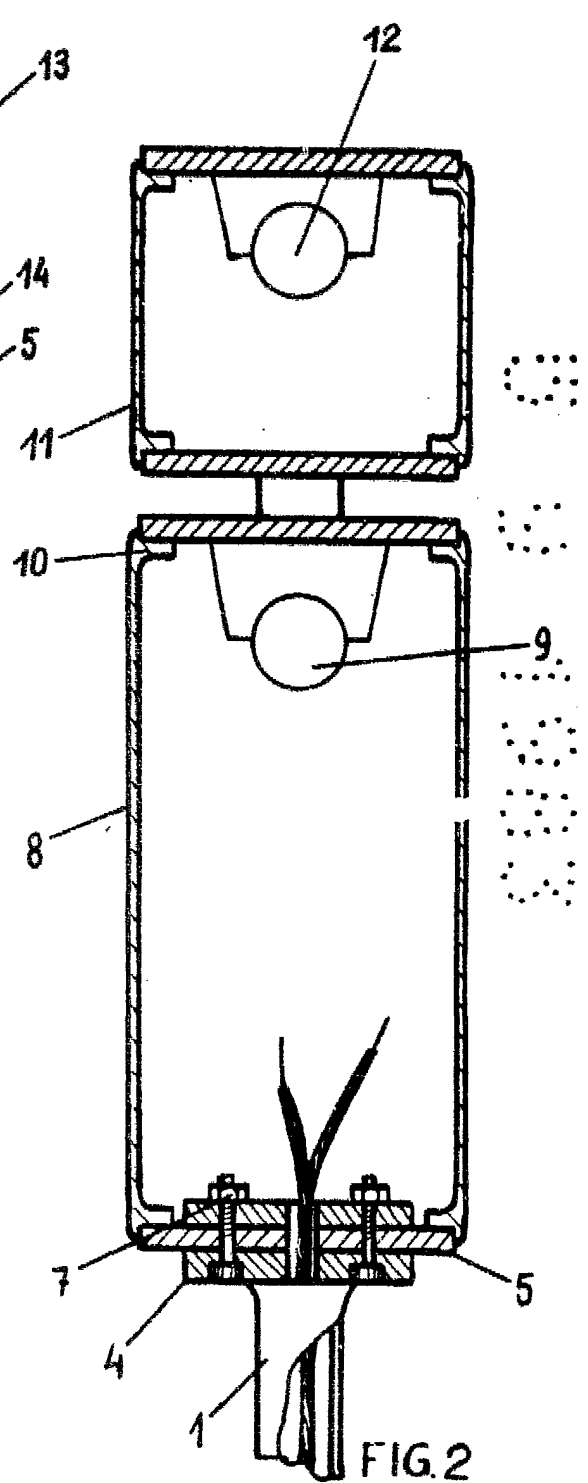
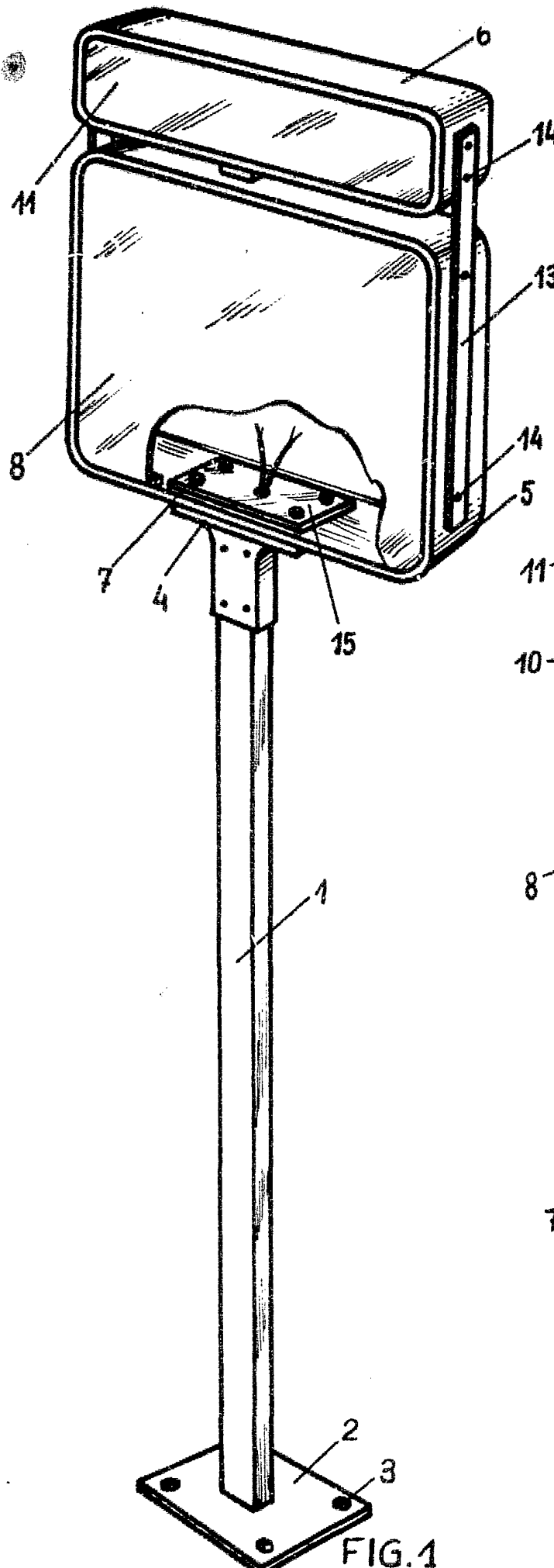

FIG. 1

FIG. 2

BARCELONA, 29 JUL. 1988
P.A.
LUIS DURAN CUEVAS
p. p.