

(18) ES (11) (12) (22)	NÚMERO <b>274208</b>	(19) Y
	FECHA DE PRESENTACION <b>29 JUL. 1983</b>	



ESPAÑA

**MODELO DE UTILIDAD**

**16 ENE. 1984**

(30) PRIORIDADES:	(32) FECHA	(33) PAIS
(31) NUMERO		

(42) FECHA DE PUBLICIDAD	(51) CLASIFICACION INTERNACIONAL
	6-9F 75100

(54) TITULO DE LA INVENCION
"BANDEROLA PUBLICITARIA E INFORMATIVA"

(71) SOLICITANTE (SI)
EXPOLUZ DE PUBLICIDAD EXTERIOR, S.A.

DOMICILIO DEL SOLICITANTE
BARCELONA - Avda. de Pau Casals, 6

(72) INVENTOR (ES)

(73) TITULAR (ES)

(74) REPRESENTANTE
D. Luis Durán Cuevas

## MEMORIA DESCRIPTIVA

El presente Modelo de Utilidad se refiere a una banderola publicitaria e informativa de notable simplicidad en su construcción, que no disminuye su capacidad de captar la atención del público que circula por sus alrededores.

5. El importante desarrollo, a todos los niveles, de la publicidad en los últimos años ha traído como consecuencia el que se haya producido avances importantes en muy distintos tipos de publicidad que hasta ahora no estaban suficientemente evolucionados.
10. Tal es el caso de la publicidad viaria, es decir aquella publicidad que se sitúa en lugares públicos, tales como calles, estaciones de ferrocarril y, en general, aquellos lugares en donde el número de personas que circulan por sus alrededores es muy importante, lo cual justifica el que se coloquen en lugares de tales características paneles y reclamos publicitarios, por cuanto el número de personas que pueden captar el mensaje situado en los mismos es importante y no es necesario salir a buscarlos, sino que estas personas circulan habitualmente en aquel lugar.
15. Este tipo de publicidad viaria ha sufrido diversas variaciones y de entre ellas es importante la referida a constituir conjuntos publicitarios de finalidad múltiple, es decir, no solo una finalidad publicitaria sino añadiéndole una publicidad informativa, tal y como puede ser por ejemplo el nombre de la calle en la que se encuentra colocada la citada publicidad, el nombre del lugar público en el que se halle o cualquier otro tipo de señalización que, a la par que colabo
20. Este tipo de publicidad viaria ha sufrido diversas variaciones y de entre ellas es importante la referida a constituir conjuntos publicitarios de finalidad múltiple, es decir, no solo una finalidad publicitaria sino añadiéndole una publicidad informativa, tal y como puede ser por ejemplo el nombre de la calle en la que se encuentra colocada la citada publicidad, el nombre del lugar público en el que se halle o cualquier otro tipo de señalización que, a la par que colabo
25. Este tipo de publicidad viaria ha sufrido diversas variaciones y de entre ellas es importante la referida a constituir conjuntos publicitarios de finalidad múltiple, es decir, no solo una finalidad publicitaria sino añadiéndole una publicidad informativa, tal y como puede ser por ejemplo el nombre de la calle en la que se encuentra colocada la citada publicidad, el nombre del lugar público en el que se halle o cualquier otro tipo de señalización que, a la par que colabo

ra en una mejor orientación del ciudadano, obliga a éste a fijar su atención sobre el elemento publicitario que es, evidentemente, la finalidad primordial de este tipo de banderolas.

5. La banderola publicitaria objeto de la presente invención se halla diseñada para poder cubrir tanto una misión informativa como una misión publicitaria, consiguiéndose mediante un elemento discreto, de poco volumen pero que, debido a su ubicación, resulta muy atrayente y fácilmente capturable por el público que circula por sus alrededores.

10. Para conseguir tal finalidad se ha previsto la existencia de un mástil de una cierta altura, fijado al suelo y sobre el cual se encuentra un elemento paralelepípedo rectangular horizontal de poca anchura, con sus caras anterior y posterior dispuestas para recibir el adecuado mensaje publicitario y con la posibilidad de introducirse en su interior focos lumínicos que aumenten el poder de captación del mismo, pudiendo colocarse, por encima del citado elemento paralelepípedo, otro de similares características aunque de menores dimensiones, en el que se colocarán elementos informativos, como pueden ser, por ejemplo, el nombre de la calle en la que se halle ubicada la banderola reivindicada.

15. Para facilitar la explicación se acompaña a la presente memoria una hoja de dibujos en la que se ha representado, a título de ejemplo ilustrativo y no limitativo, un caso de realización de una banderola publicitaria e informativa, según los principios de las reivindicaciones.

20. En los dibujos:

La figura 1 presenta una vista en perspectiva del conjunto de la banderola publicitaria e informativa reivindicada, siendo de ver en la figura 2 un detalle seccionado de perfil de la misma.

5. Tal y como es posible deducir de la indicada hoja de dibujos, la banderola publicitaria e informativa reivindicada se halla constituida por un mástil -1- de una cierta altura, superior a la de una persona en posición vertical, fijado al terreno mediante una placa -2- provista de los adecuados elementos de unión -3-, que presenta en su parte superior un elemento paralelepípedo rectangular apaisado -4-, que se halla fijado al mástil mediante dos ángulos -5- y -6-, en forma de L invertida, uno de ellos con el ala de mayor longitud que el otro, apareciendo por encima del elemento paralelepípedo citado otro -7-, de similares características, aunque de menores dimensiones que se fija a la cara superior del anterior -8-, mediante dos elementos en L -9- que, emergen de las paredes laterales -10- de -7- y se fijan a -8-.

10.

15.

El elemento paralelepípedo inferior -4- presenta sus dos caras mayores, -11- provistas de una lámina, transparente u opaca, que será portadora de un mensaje publicitario, mientras que en su interior se colocará ventajosamente un foco luminoso, presentando las caras anterior y posterior -12- del elemento paralelepípedo superior un elemento informativo, como puede ser el nombre de la calle en que se halla ubicada la banderola.

20.

25.

La fijación de todos los elementos entre sí se realizará mediante tornillos -13- y tuercas -14-.

Todo cuanto no afecte, altere, cambie o modifique la esencia de la banderola publicitaria descrita, será varia lile a los efectos del actual Modelo.

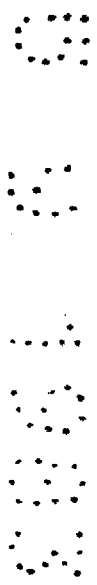

N O T A.

Se reivindica como objeto de este registro por Mo  
delo de Utilidad:

1.- Banderola publicitaria e informativa, caracte  
5. rizada por hallarse constituída por un alto mástil, fijado  
al suelo mediante una placa provista de los necesarios elemen  
tos de unión, por encima del cual se coloca un elemento para  
lelepipédico rectangular apaisado, en posición descentrada  
lateralmente respecto al mástil y por encima del mismo otro  
10. elemento, asimismo paralelepipedico rectangular apaisado,  
aunque de menores dimensiones que el anterior y centrado res  
pecto a aquél.

2.- Banderola publicitaria e informativa, según  
la reivindicación primera, caracterizada porque el elemento  
15. paralelepipedico rectangular inferior se une al mástil median  
te dos ángulos en L invertida, con las alas de unión al mismo  
de diferente longitud, debido a la posición descentrada de  
dicho elemento, el cual presenta además sus caras mayores, an  
terior y posterior, cubiertas por láminas transparentes u opa  
20. cas portadoras de distintivos publicitarios, pudiendo estar  
ventajosamente iluminadas en su interior.

3.- Banderola publicitaria e informativa, según la  
reivindicación primera, caracterizada porque el elemento pa  
ralelepipedico rectangular apaisado superior se halla unido  
25. al inferior, mediante dos perfiles en L, iguales entre sí,  
que emergen de sus laterales menores y se fijan en los extre  
mos de la cara superior de aquella, presentando sus caras  
anterior y posterior cubiertas por láminas transparentes u

opacas portadoras de mensajes informativos, ventajosamente iluminadas interiormente.

Sean cuales fueren las circunstancias que concurren en la esencialidad del Modelo de Utilidad, definido en

5. las anteriores reivindicaciones, cuyo objeto es:

4.- "BANDEROLA PUBLICITARIA E INFORMATIVA".

Consta la presente memoria de siete hojas foliadas, mecanografiadas por una sola cara y de los dibujos unidos a la misma.

Barcelona, 29 JUL. 1983

P.A. de EXPOLUZ DE PUBLICIDAD EXTERIOR, S.A.

LUIS DURAN CUEVAS  
p. p.



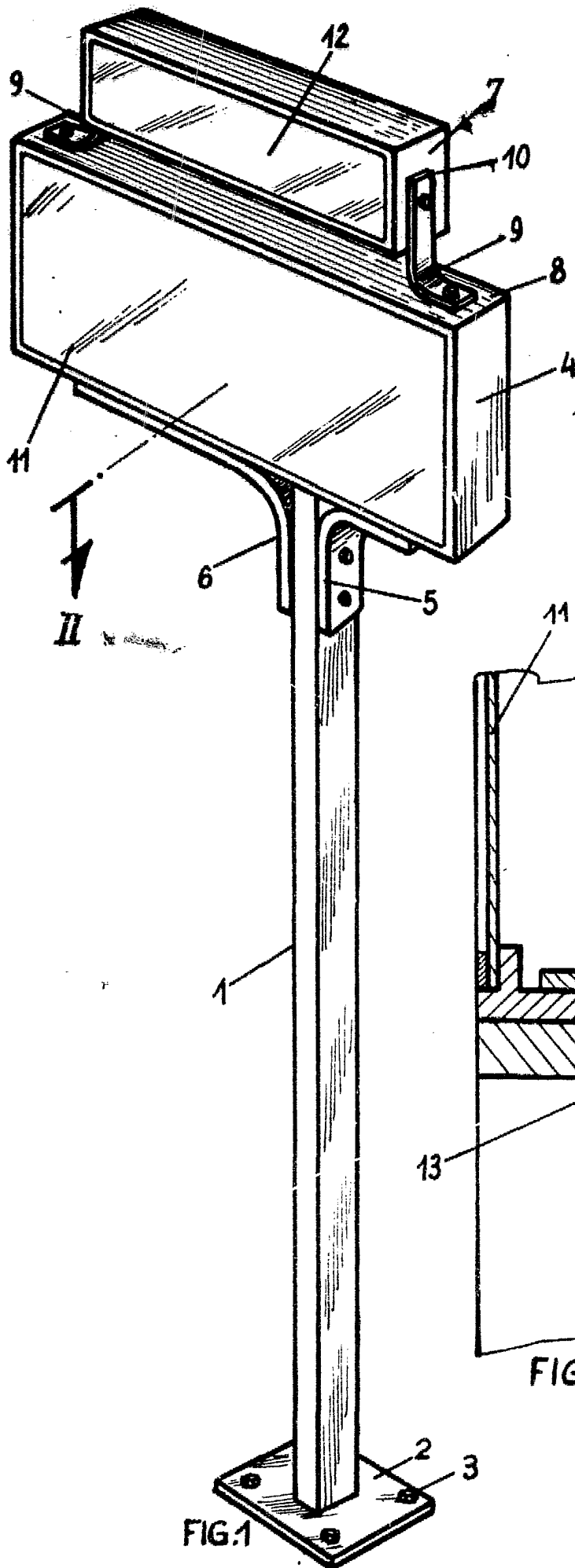

FIG.1

FIG.2

BARCELONA, 29 JUL. 1983  
P.A.

LUIS DURAN CUEVAS  
P.P.