

10 ES	11 NUMERO	12 Y
	274118	
	12 FECHA DE PRESENTACION	



ESPAÑA

**MODELO DE UTILIDAD**

Concedido el Registro de goberno con los datos de la presente descripción el contenido de la invento. a junta.

50 PRIORIDADES:	52 FECHA	53 PAIS
51 NUMERO		
P 32 34 643.3	18. septiembre 1982	Rep. Fed. Alemania

57 FECHA DE PUBLICIDAD	61 CLASIFICACION INTERNACIONAL
	F16K 1134

64 TITULO DE LA INVENCIÓN
"Elemento para válvula sanitaria"

71 SOLICITANTE (ES)
IDEAL-STANDARD GMBH

DOMICILIO DEL SOLICITANTE
Euskirchener Strasse 80, Postfach 1809, 5300 Bonn 1, República Federal de Alemania

72 INVENTOR (ES)
- - -

73 TITULAR (ES)

74 REPRESENTANTE
M. Curell Suñol

Folio 13091  
EX-DE

M O D E L O   D E   U T I L I D A D

por VEINTE años

solicitado en España a favor de IDEAL-STANDARD GMBH, de nacionalidad alemana, domiciliada en Euskirchener Strasse 80, Postfach 1809, 5300 Bonn 1, República Federal de Alemania, por "Elemento para válvula sanitaria", con prioridad de la solicitud alemana P 32 34 643.3 de fecha 18 septiembre 1982.

MEMORIA DESCRIPTIVA

La invención se refiere a un elemento para válvula sanitaria, particularmente un cartucho superior para una válvula de cierre única sanitaria consistente en un cabezal atornillable a una abertura normalizada y hermetizable mediante un anillo en O, un huso que engrana en un disco hermético móvil y le impulsa, estando este a su vez colocado sobre un disco hermético antigiratorio y fijo contra la rotación mediante salientes en su perímetro exterior, estando el disco hermético antigiratorio provisto de aberturas de paso de agua, estando dispuestos ambos discos herméticos superpuestos de manera hermética con las superficies herméticas previstas y siendo regulable el paso de agua mediante el ajuste en la correspondiente posición angular.

De la EP-80401052 se conoce un objeto de este tipo; en él hay un grifo para líquido que produce poco ruido que comprende un cuerpo cilíndrico con un tubo de salida para la conducción del agua hacia el exterior que comprende una pieza cilíndrica interior para la recepción de un pri-

mer disco fijo, que está perforado con aberturas con un lado de salida para el agua y para la recepción de un huso accionador que asegura el giro de un segundo disco que está perforado con aberturas entrantes, estando dispuestos ambos  
5 discos superpuestos y determinando con el ángulo que forman el paso del agua. El lado de entrada del disco fijo posee la forma de una V penetrante, cuyo canto discurre paralela-  
mente al lado de entrada, poseyendo cada abertura ~~entrante~~ su eje de simetría incluido en el plano perpendicular ~~al~~  
10 canto de la V. Resulta desventajoso que el huso se encuentre bajo la presión del agua y de la junta anular, ~~dificul-~~  
tándose el paso del huso que transcurre más lejos en seco; también es desventajoso que el cono de rejilla ~~tenga~~ su po-  
sición más alta en la inmediata proximidad de las ~~aberturas~~  
15 del agua; así, en caso de tolerancias desfavorables, se produce un bloqueo de los discos. Además es desventajoso que este dispositivo en estado desatornillado no se mantenga  
unido y por lo tanto pueda separarse y además, debido a su  
20 longitud, la junta anular se deforma al atornillar fuerte.

El objetivo de la invención consistía en soslayar en un dispositivo de este tipo las desventajas anteriormente mencionadas.

Según la invención este objetivo se consigue gracias a que:

- 25
- a) un huso está situado en una cámara de grasa y ésta es cerrada, y además abarca un cojinete frontal,
  - b) los discos herméticos antigiratorios y móvi-

les son mantenidos juntos mediante un anillo hermético, en unión de la presión del agua resultante en cada caso,

c) un filtro grueso está dispuesto en la zona inferior del cabezal y

5 d) mediante un anillo de apoyo presionado, todas las piezas son mantenidas en su sitio y se impide que el anillo hermético se escape hacia fuera.

Las ventajas de la invención consisten en que el huso y el cojinete frontal están en una cámara de grasa y ésta es totalmente cerrada y por lo tanto también está asegurada contra la entrada de agentes limpiadores o similares desde arriba, y que sobre el disco hermético móvil hay dispuesto un accesorio de tejido con fines de amortiguar el ruido, y que el disco hermético antigiratorio y móvil está provisto de superficies herméticas y se mantiene fijo en 15 la instalación mediante una junta anular gracias también a la presión del agua resultante en cada caso, y que además en la zona inferior del cabezal hay dispuesto un filtro grueso para eliminar la suciedad gruesa, y que además mediante un anillo de apoyo prensado que hay previsto se mantienen todas las piezas en su sitio y no se caen y se impide que el anillo hermético se salga a través del anillo de apoyo. 20

25 La cámara de grasa está formada de manera sencilla por dos anillos en O y al mismo tiempo queda cerrada; se evita así la calcificación y la introducción de agentes limpiadores desde arriba y además se mantiene el cojinete

frontal permanentemente en grasa; de esta manera éste no puede funcionar en seco.

5 El accesorio de tejido va provisto ventajosamente de acodamientos filtrantes y se sumerge verticalmente en los entrantes del disco móvil y es centrado con un resalte en una perforación del huso; con ello el accesorio de tejido se sitúa con el escote sobre el alma central del disco hermético móvil.

10 El anillo hermético va provisto en sus superficies frontales con rebordes herméticos en forma de panal con fines de una colocación ventajosa en el disco hermético antigiratorio.

15 Los acodamientos en el accesorio de tejido son convenientemente anchos de modo que se pueden apoyar por abajo sobre el borde del disco hermético antigiratorio de tal manera que incluso en caso de tolerancia desfavorable se evite el bloqueo de los discos.

20 Se ha mostrado además como ventajoso que el disco hermético móvil en la zona externa está provisto de huecos para la recepción del arrastrador y además de entrantes para el paso del agua.





25 El disco hermético antigiratorio está adecuadamente provisto de aberturas de paso de agua; éstas a su vez están dotadas de biseles.

Al recibir el huso directamente el disco hermético móvil, se reducen decisivamente las tolerancias totales.

A continuación se explicará con más detalle la

invención tomando como base los dibujos que representan un ejemplo de realización.

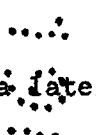
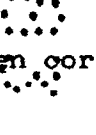
Se muestra:

- 5 Fig. 1 una vista lateral compuesta y en corte parcial del cartucho superior según la invención para una válvula de cierre única sanitaria,
- Fig. 2 un disco hermético móvil según la invención en una vista desde arriba,
- 10 Fig. 3 un disco hermético antigiratorio según la invención asimismo en una vista desde abajo; 
- Fig. 4 el disco hermético móvil con un accesorio de tejido en una vista desde abajo, 
- Fig. 5 una vista lateral 1 representada en corte parcial del cartucho superior según la invención, 
- 15 Fig. 6 un corte del cartucho superior en una vista lateral parcialmente indicada, 
- Fig. 7 un anillo hermético del cartucho superior en corte en una vista lateral, 
- 20 Fig. 8 un corte del anillo hermético según la Fig. 7,
- Fig. 9 un filtro grueso en una vista desde arriba.

25 En la Fig. 1 se muestra un cartucho superior compuesto para una válvula de cierre única sanitaria representado en corte en un estado en el que mediante una rosca 1 está montado sobre un cabezal 2 en una abertura de rosca no representada, pudiéndose hermetizar mediante un anillo en 0 3. En el cabezal 2 se encuentra un huso 4; éste a su vez está hermetizado frente al cabezal 2 mediante anillos en 0 5 y 6. Mediante la disposición prevista de estos ani-

llos en 0 5 y 6 se forma una cámara de grasa 7 en la que se sitúan el huso 4 y un cojinete frontal 8 permaneciendo permanentemente en grasa.

5 El huso 4 lleva en el extremo de la cabeza un dentado fino 9; mediante éste es posible alinear en una determinada posición un asidero no representado; con ello se ve además el grado de apertura a partir de la posición de la palanca.

10 Además, en el huso 4 hay una pieza de tope 16; ésta permite un giro a la derecha o a la izquierda mediante desplazamiento sobre el huso 4. Mediante una pinza de seguridad 18 el huso 4 queda asegurado en el cabezal 2 contra caídas.

15 El huso 4 va provisto en el extremo inferior de arrastradores 42, como se observa en la Fig. 6, que engarzan en huecos 19 (Fig. 2) de un disco hermético 20 móvil. Sobre el disco hermético 20 móvil se encuentra un accesorio de tejido 21 sobre el que se tratará en más detalle en las descripciones correspondientes a las Figs. 4 a 10. En 20 la zona inferior del cabezal 2 se encuentra un disco hermético 23 antigiratorio; éste, tras el atornillamiento, mediante un anillo hermético 24 se mantiene fijo al disco hermético 20 móvil.

25 El anillo hermético 24 se apoya desde dentro a través de un filtro grueso 26 y desde fuera a través de un anillo de apoyo 28 prensado; mediante la presión del anillo de apoyo 28 se consigue una perfecta colocación de su-

perficies herméticas y se impide además la caída de los discos herméticos 20 y 23 en caso de transporte y contrapresión, p.ej. incluso en caso de diferencias de presión entre agua fría y caliente, cuando se utiliza un dispositivo según la invención en baterías mixtas.

Tal como muestra la Fig. 2, el disco hermético 20 móvil está provisto de un hueco 19 para el arrastrador 42, véase Fig. 6, y entrantes 29 para el paso de agua.

Como se ve en la Fig. 3, el disco 23 antigiratorio mostrado va provisto en el perímetro exterior de salientes 30 a fin de evitar un desplazamiento. En el disco hermético 23 antigiratorio hay aberturas de paso de agua 31; éstas van provistas de biseles 32.

En la Fig. 4 se muestra el disco hermético 20 móvil en una vista inferior; en el disco hermético móvil se encuentran en los entrantes 29 acodamientos 22 del accesorio de tejido 21.

En la representación de la Fig. 5 se señala el disco hermético 23 antigiratorio; en el alma central 33 del disco hermético 20 se ve el accesorio de tejido 21. El accesorio de tejido va provisto de un escote 34; éste sirve para evitar la rotación y colocar sobre el alma central 33 el disco hermético 20 móvil. El huso 4 señalado va provisto de una perforación 35; en ésta el accesorio de tejido 21 es mantenido y centrado mediante un resalte 36.

La representación de la Fig. 6 muestra un corte de la Fig. 1 en vista lateral; en él se señala el huso 4

y se observa que éste engrana con arrastradores 42 en los huecos 19 del disco hermético 20 móvil. En el huso 4 el accesorio de tejido 21 está centrado en la perforación 35 con su resalte 36. El accesorio de tejido 21 llega con sus acomodamientos filtrantes 37 en los entrantes 29 del disco hermético 20 móvil; éste se encuentra en posición con el disco hermético 23 antigiratorio.

En la Fig. 7 se muestra en corte el anillo hermético 24; éste va provisto en sus lados frontales 38 de rebordes herméticos 39 tal como se muestra en detalle en la Fig. 8; mediante estos rebordes herméticos se produce una mejor adaptación del anillo hermético al disco hermético 23 antigiratorio.

La Fig. 9 muestra el filtro grueso 26 en una vista superior; para evitar la penetración de partículas grandes hacia los discos herméticos el filtro grueso va provisto de una malla gruesa 40. El filtro grueso 26 va provisto exteriormente de ligeros salientes 41; mediante estos salientes 41 se consigue una buena adhesión. El espacio 43 representa un espacio libre; en éste puede desviarse el anillo hermético 24 cuando ya no es posible el avance material en el sentido longitudinal.

A los efectos consiguientes, se declaran de novedad, propiedad y utilidad para España, sus territorios y plazas de soberanía, las reivindicaciones que siguen.

REIVINDICACIONES

5 1.- Elemento para válvula sanitaria, particularmente cartucho superior para una válvula de cierre única sanitaria consistente en un cabezal atornillable a una abertura normalizada y hermetizable mediante un anillo en O, un huso que engrana en un disco hermético móvil y le impulsa, estando éste a su vez colocado sobre un disco hermético antigiratorio y fijo contra la rotación mediante salientes en su perímetro exterior, estando el disco hermético antigiratorio provisto de aberturas de paso de agua, estando 10 dispuestos ambos discos herméticos superpuestos de manera hermética con las superficies herméticas previstas, y siendo regulable el paso de agua mediante el ajuste en la correspondiente posición angular, caracterizado porque ....:

15 a) un huso (4) está situado en una cámara de grasa (7) y ésta es cerrada, y además abarca un cojinete frontal (8),

b) los discos herméticos (20 y 23) antigiratorios y móviles son mantenidos juntos mediante un anillo hermético (24), en unión de la presión del agua resultante en cada 20 caso,

c) un filtro grueso (26) está dispuesto en la zona inferior del cabezal (2) y

d) mediante un anillo de apoyo (28) presionado, todas las piezas son mantenidas en su sitio y se impide que el anillo hermético (24) se escape hacia fuera. 25

2.- Elemento según la reivindicación 1, caracterizado porque la cámara de grasa (7) se configura y cierra

mediante anillos en O (5 y 6) y porque el cojinete frontal (8) está permanentemente situado en grasa.

5 3.- Elemento según las reivindicaciones 1 y 2, caracterizado porque hay dispuesto un accesorio de tejido (21) sobre el disco hermético (20) móvil y éste penetra con acodamientos filtrantes (37) perpendicularmente en entrantes (29) y porque el accesorio de tejido está provisto de un resalte (36) mediante el cual el accesorio de tejido (21) queda centrado en una perforación (35) del huso (4) y con ello se sitúa por medio de un escote (34) previsto sobre un alma central (33) del disco hermético (20) móvil.

10 4.- Elemento según la reivindicación 1, caracterizado porque el anillo hermético (24) va provisto en sus lados frontales (38) de rebordes herméticos (39) en forma de panal.

15 5.- Elemento según las reivindicaciones 1 y 3, caracterizado porque los discos herméticos (20) móviles con huecos (19) engranan en el arrastrador (42) provisto de entrantes (29).

20 6.- Elemento según las reivindicaciones 1, 3 y 5, caracterizado porque el disco hermético (23) antigiratorio va provisto de aberturas de paso de agua (31) y éstas a su vez de biseles (32) a fin de que la corriente de agua sea más favorable, y además hay dispuestos salientes (30) en su perímetro.

25 7.- Elemento según las reivindicaciones 1, 3, 5 y 6, caracterizado porque el accesorio de tejido (21) va provisto de acodamientos filtrantes (37) tan anchos que se

apoyan por abajo sobre el borde del disco hermético (23) antigiratorio.

8.- "ELEMENTO PARA VALVULA SANITARIA".

5 Todo ello conforme se describe y reivindica en la presente memoria, que consta de once hojas foliadas y mecanografiadas por una sola de sus caras, y de dos láminas de dibujos que la ilustran.

MADRID 3 ABR. 1933

R. A. AL CURELL SUÑOL



mgj.

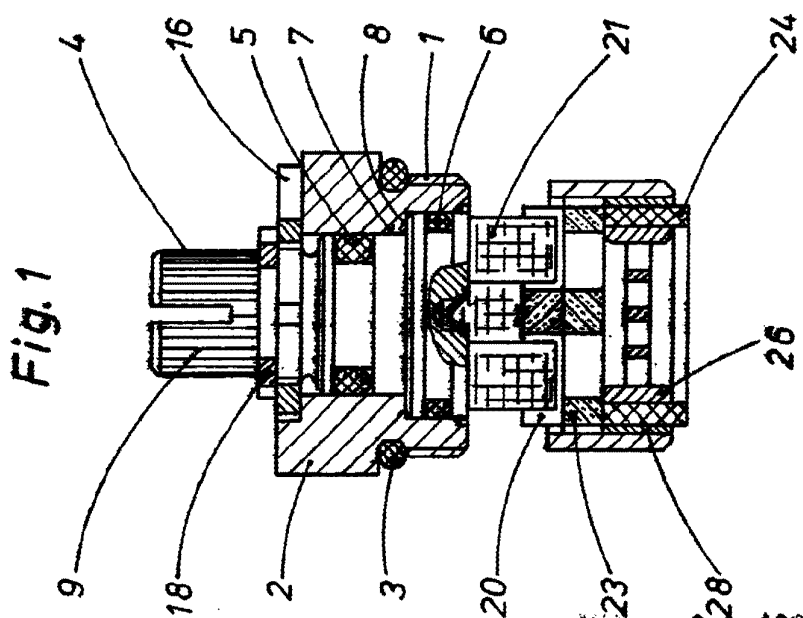
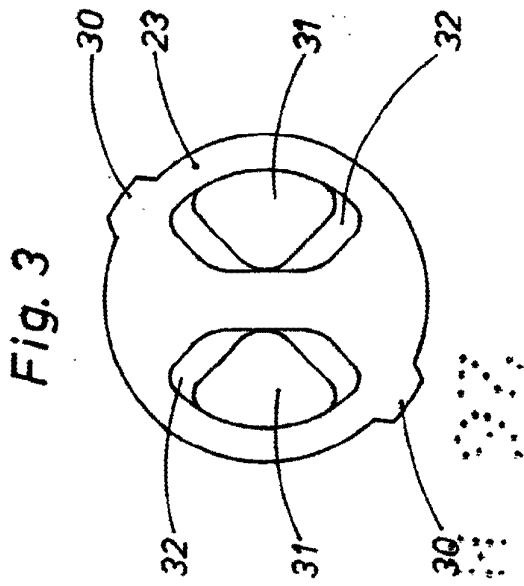
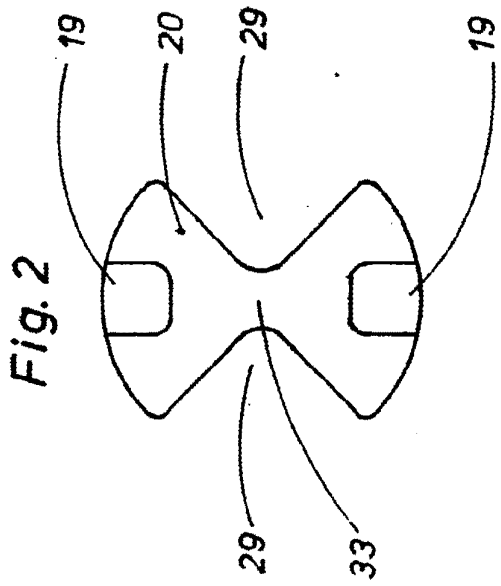

MADRID 2 AGO. 1953  
 M. CURELL SUÑER

*Curry*

Fig. 8

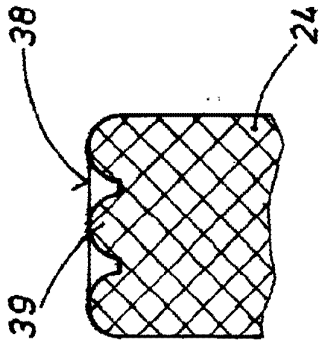

Fig. 9

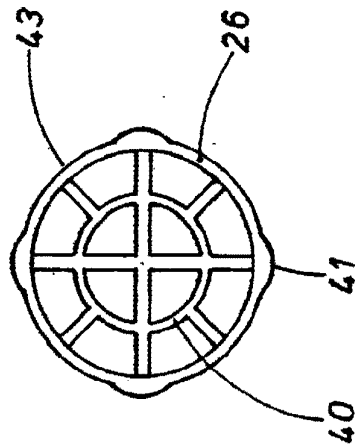

Fig. 6

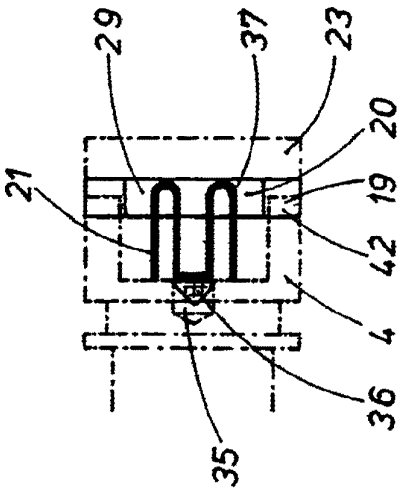

Fig. 7

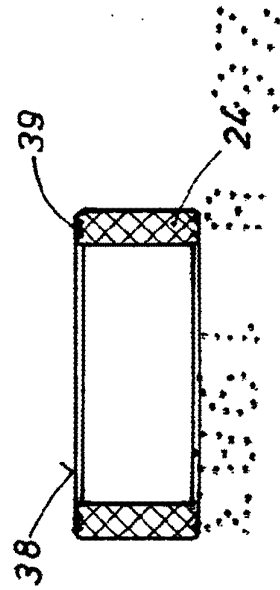

Fig. 4

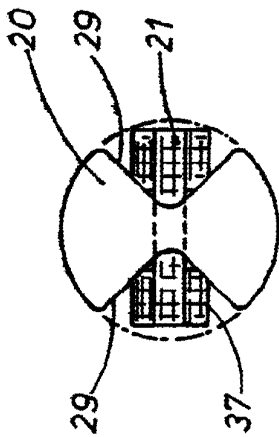
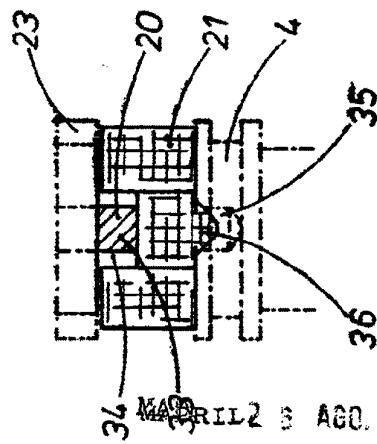

Fig. 5



MAR 23 1983  
 B. A. M. CURELL SUÑOR

*Curry*