



ESPAÑA

NÚMERO	274035
FECHA DE PRESENTACION	18 AGO. 1983

MODELO DE UTILIDAD

1 ENE. 1984

30 PRIORIDADES: 31 NÚMERO: P 32 31 550.3	32 FECHA: 25-8-1982	33 PAIS: ALEMANIA.
--	------------------------	-----------------------

34 FECHA DE PUBLICIDAD	35 CLASIFICACION INTERNACIONAL B 63 B 7108
------------------------	---

36 TITULO DE LA INVENCIÓN

Perfil protector de rozamiento para botes neumáticos.

37 SOLICITANTE (SI)

METZELER KAUTSCHUK GMBH. (Sociedad alemana).

DOMICILIO DEL SOLICITANTE

D-8000 MÜNCHEN 50 (ALEMANIA FEDERAL) Gneisenaustrasse 15.

38 INVENTOR (ES)

39 TITULAR (ES)

40 REPRESENTANTE

D. CARLOS ROEB UNGEHEUER.

El modelo de utilidad se refiere a un perfil protector de rozamiento para botes neumáticos, del tipo indicado en el concepto principal de la reivindicación 1.

Tales perfiles protectores de rozamiento se colocan en el borde exterior de un bote neumático, en general, en los bordes situados más al exterior de las cámaras soportadoras, para impedir el contacto directo entre el material sensible de las cámaras soportadoras y objetos rígidos, por ejemplo, lugares de atraque, boyas, etc.

Además se han previsto, en general, en los botes neumáticos, medios de sujeción adicionales, por ejemplo, para sujetar una lona e para establecer un enlace con otro objeto. Estos medios de sujeción adicionales requieren, sin embargo, un gasto adicional de fabricación y sobresalen además de la superficie del bote neumático y especialmente de las cámaras soportadoras, por lo que presenta un aspecto antiestético.

Los inconvenientes de los medios sujetadores convencionales pueden evitarse porque el perfil protector de rozamiento podría aprovecharse al mismo tiempo para la fijación de objetos adicionales, por ejemplo, de una lona.

Por lo tanto, el objeto del modelo de utilidad tiene como base la creación de un perfil protector de rozamiento para un bote neumático, del tipo indicado, que al mismo tiempo también cumple una función de fijación.

Esto se alcanza, según el modelo de utilidad, por las peculiaridades indicadas en la parte característica de la reivindicación 1.

1 Formas de ejecución adecuadas se resumen en las subreivindicaciones.

5 Las ventajas obtenidas con el modelo de utilidad residen especialmente en que la oquedad alargada formada en la tira del material elastómero puede abrirse lateralmente y esto puede hacerse de modo automático al dejar salir el aire del bote neumático; por la abertura, que se produce, entonces puede introducirse un cuerpo alargado correspondientemente conformado, por ejemplo, un cable en el interior de la oquedad; si entonces vuelve a hincharse el bote neumático, respectivamente la cámara soportadora, entonces se cierra de nuevo esta oquedad y el cuerpo alargado, situado en la oquedad, está fijado en el perfil protector de rozamiento.

10 Si entonces se sujeta en este cuerpo otro objeto, por ejemplo, una lona requerida para recubrir el bote neumático; entonces resulta un enlace firme por medio del perfil protector de rozamiento, con su oquedad y el cuerpo alargado. Para mejorar la fuerza de sujeción, la pared lateral hendida de la oquedad puede estar provista de escalonamientos interenfajados con arrastre de forma.

15 Según una forma de ejecución preferente, la zona de fijación adherible sobre la pared lateral de la cámara soportadora de la tira está adaptada a la forma de la cámara soportadora hinchada, de modo que resulta una abertura suficiente de la oquedad, cuando el aire se deja salir de la cámara soportadora.

20 Según una forma de ejecución preferente, la pared, unida con la cámara soportadora de la oquedad, está provista de -

1 escotaduras, de modo que resulta un lugar de flexión forzo-
sa, que apoya la apertura de la oquedad.

5 El objeto del modelo de utilidad se explicará más detalla-
damente en lo que sigue por medio de un ejemplo de ejecución,
haciendo referencia a los dibujos esquemáticos anexos. Mues-
tran;

La figura 1, una vista en perspectiva de un bote neumático
con un perfil protector de rozamiento según el modelo.

10 La figura 2, una sección a lo largo de la línea II - II de
la figura 1 por una parte de una cámara soportadora hincha-
da con el perfil protector de rozamiento y

15 La figura 3, una vista, análoga a la figura 2, pero con cá-
mara soportadora no bombeada y oquedad correspondientemente
abierta.

20 El bote neumático convencional, ilustrado en la figura 3, es
indicado en general por el signo de referencia 10, presenta
dos cámaras soportadoras 12 laterales, un fondo, no ilustra-
do en detalle, un tablero de popa 14, una cubierta 15
en la zona de la proa, que también puede fabricarse de un
material hinchable, y un parabrisas 16. En su canto exte-
rior las cámaras soportadoras 12 están provistas de un per-
fil 18, protector de rozamiento, que transcurre en la direc-
ción longitudinal, en que está fijado una lona 20 de una
25 manera que se explicará posteriormente. Este perfil protec-
tor de rozamiento 18 está fabricado de un material elastó-
mero, por ejemplo, de goma.

30 Como puede observarse en las figuras 2 y 3 el perfil 18 -
protector de rozamiento presenta una zona de sujeción 22,

1 plana en su sección transversal, cuya superficie libre, ad-
 herible sobre la superficie de la cámara soportadora 12, es-
 tá adaptada a la forma de la cámara soportadora hinchada 12,
 es decir que en sección transversal tiene aproximadamente
 5 la forma de un sector circular, respectivamente de un seg-
 mento circular. A esta zona de sujeción 22 le sucede en el
 lado alejado de la cámara soportadora 12, una zona estrecha
 aproximadamente rectangular que, en toda la longitud del -
 perfil 18 protector de rozamiento, está provista de una oque-
 10 dad pasante 24 con sección transversal ovalada.

La pared 23 de la oquedad 24, vuelta hacia la cámara sopor-
 tadora 12, está provista de muescas 28 (véase figura 3) que
 forman lugares de flexión obligada. La pared 25 de la oque-
 15 dad 24, opuesta a la cámara soportadora 12, está dividida
 en toda la longitud del perfil 18 protector de rozamiento...
 estando provistas las superficies frontales de ambas partes
 de la pared 25 de escalonamientos 30, interencajados con...
 arrastre de... (véase figura 3).

20 En el caso de una cámara soportadora 12 deshinchada, des-
 provista de aire, se contrae la pared de la cámara sopor-
 tadora, en que está sujeto el perfil 18 protector de rozamien-
 to, tal como puede observarse en la figura 3, de modo que la
 zona de sujeción 22 del perfil 18 protector de rozamiento
 25 se flexiona alrededor de las escotaduras 28 y por ello se
 abre la pared 25, situada opuestamente, es decir que la
 oquedad 24 queda libremente accesible desde el exterior. En-
 tonces puede introducirse en la oquedad 24 un cuerpo 32 alar-
 gado, por ejemplo, un cable, un cilindro macizo de goma, -

1 un pasador de madera o semejante, en que, por ejemplo, está
 fijada una lona 20. Como alternativa para ello el cuerpo 32
 alargado también puede estar unido con otro objeto que deba
 sujetarse, por ejemplo, por medio de otro cable.

5 Adecuadamente el borde, que debe sujetarse, de una lona 20
 está enrollado alrededor del cuerpo alargado 32 sujeto al
 mismo de modo que resulta una unión de una pieza entre una
 lona 20 y el cuerpo 32.

10 Por lo tanto si el cuerpo 32 con la lona 20 se introduce en
 la oquedad abierta 24 (véase figura 3) y entonces se hincha
 la cámara soportadora 12; entonces se deforma la zona 22 de
 sujeción del perfil 18 protector de rozamiento, correspon-
 15 dientemente al hinchado de la cámara soportadora 12 hacia
 fuera, y los escalonamientos 30 de la pared opuesta 25 del
 perfil 18 protector de rozamiento llegan a aplicarse entre
 sí, tal como puede observarse en la figura 2. La fuerza de
 apriete, producida por el hinchado de la cámara soportadora
 12 es suficientemente grande para sujetar el cuerpo alargado
 20 do 32 en la oquedad 24 y para sujetar, por ejemplo, una lona
 20.

25 Adecuadamente la forma del cuerpo alargado 32 está adaptada
 a la forma de la oquedad 24, es decir, en la forma de eje-
 cución ilustrada, la oquedad 24 tiene una sección transver-
 sal ovalada y el cuerpo alargado 32, una sección transversal
 circular.

Como alternativa de ello también es posible proveer la oque-
 dad 24, así como también el cuerpo 32 de una sección trans-
 versal rectangular, especialmente cuadrada.

1 El presente modelo de utilidad, recaerá sobre las siguientes reivindicaciones.

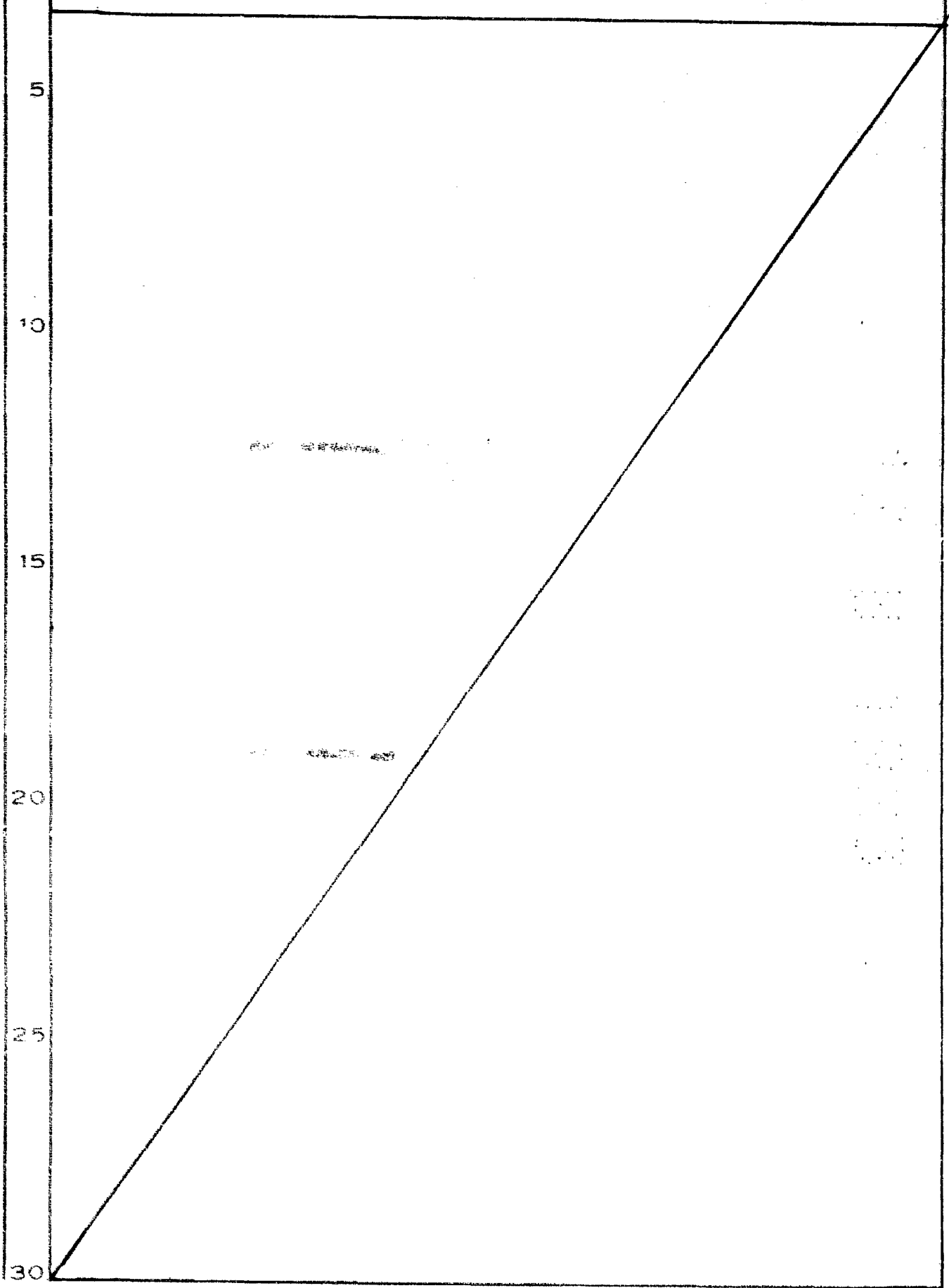

REIVINDICACIONES

1 - Perfil protector de rozamiento para botes neumáticos, con una tira de material elastómero alargada, sujetable al borde exterior del bote neumático, caracterizado porque la tira presenta una oquedad, que se extiende por lo menos sobre una parte de su longitud y porque la pared de la oquedad, situada opuestamente al bote neumático, está dividida en dirección longitudinal de la tira.

2 - Perfil protector según la reivindicación 1, caracterizado porque la tira consiste en goma.

3 - Perfil protector según una de las reivindicaciones 1 ó 2, caracterizado porque la tira está adherida sobre el borde exterior de una cámara soportadora.

4 - Perfil protector según una de las reivindicaciones 1 a 3, caracterizado porque la oquedad tiene, en sección transversal, forma circular, ovalada o rectangular.

5 - Perfil protector según una de las reivindicaciones 1 a 4, caracterizado porque la oquedad se extiende por toda la longitud de la tira.

6 - Perfil protector según una de las reivindicaciones 1 a 5, caracterizado porque la zona de sujeción, aplicable a la cámara soportadora, perteneciente a la tira tiene una forma correspondiente a la forma de la cámara soportadora hinchada.

7 - Perfil protector según una de las reivindicaciones 1 a 6, caracterizado porque las dos partes de la pared subdividida de la oquedad están provistas de escalonamientos, interencajados con arrastre de forma.

8 - Perfil protector según una de las reivindicaciones 1 a 7, caracterizado porque la pared de la boveda vecina al bote neumático está provista, por lo menos, de una escotadura.

9 - Perfil protector de rozamiento para botes neumáticos. Según se describe y reivindica en la presente memoria descriptiva y consta de ocho hojas de texto foliadas y escritas a máquina por una sola de sus caras y el plano que a la misma se acompaña.

Madrid, a

18 AGO. 1983

CARLOS RUIZ
P. B.

Fdo: Pedro Batamero

10

15

20

25

30

FIG. 1

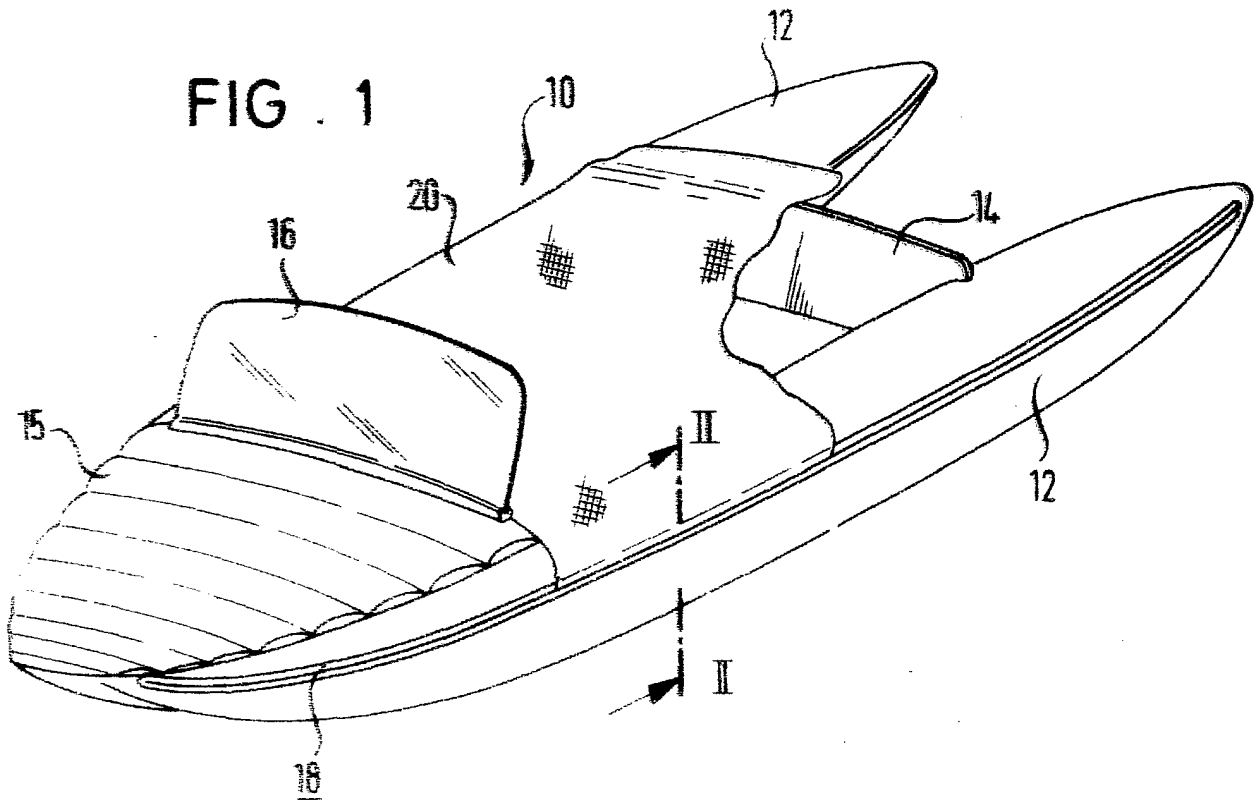

FIG. 2

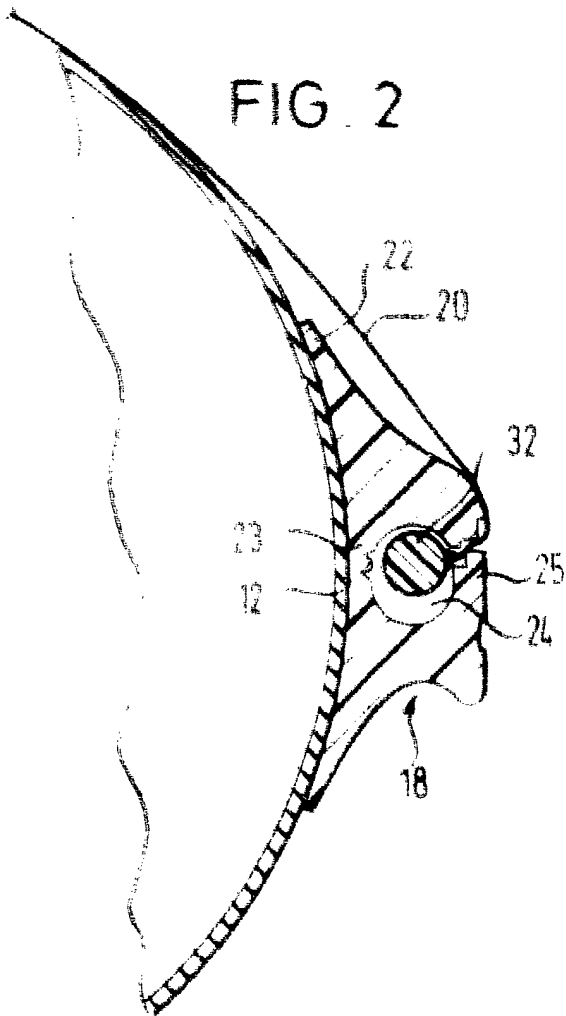
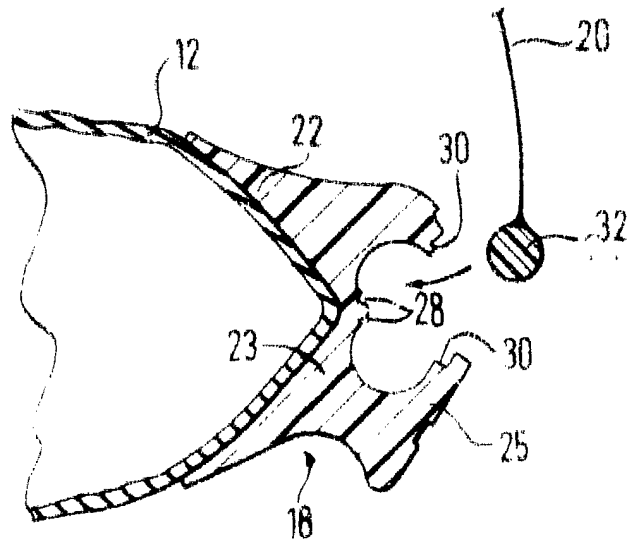

FIG. 3



REGISTERED TRADE MARK

Fdo. i edo. Marañón