



ESPAÑA

19	ES	11	NUMERO	16	Y
		21	273807		
		22	FECHA DE PRESENTACION		
			28 JUL. 1983		

MODELO DE UTILIDAD

1 OCT. 1984

30 PRIORIDADES:	32 FECHA	33 PAIS
31 NUMERO		

47 FECHA DE PUBLICIDAD	51 CLASIFICACION INTERNACIONAL
	609B1/30

54 TITULO DE LA INVENCIÓN
JUEGO EDUCATIVO DE COMPOSICION

71 SOLICITANTE (S)
D. FRANCISCO RODRIGUEZ MAYORAL

DOMICILIO DEL SOLICITANTE
La Granada del Penedés nº 18 BARCELONA

72 INVENTOR (ES)

73 TITULAR (ES)
El solicitante

74 REPRESENTANTE
D. JULIO HERRERO ANTOLIN

## MEMORIA DESCRIPTIVA

La presente invención se refiere, a un juego mixto de decoración y de composición, especialmente concebido para niños, con el que se consigue estimular su imaginación, por lo que tiene un eminente carácter educativo.

La filosofía del juego se fundamenta en proporcionar al niño una historia escrita, en la que participan determinados personajes y que se desarrolla en un determinado ambiente, de manera que a partir de tal historia el niño "imaginará" una determinada acción o situación, que podrá llevar a la práctica primero completando la decoración de un ambiente, diorama o escenario y después con un carácter tridimensional.

Para ello el juego que se preconiza está constituido a partir de una carpeta, preferentemente conformada por una hoja doble, de cartón, plegada por su línea transversal media (con lomo), en cuyo interior aparece impresa la citada historia, conjuntamente con una serie de datos relativos a la utilización del juego y, de forma más concreta, al montaje de algunos de los componentes del mismo; apareciendo impreso en el exterior la marca, título e ilustración de la historia y características e instrucciones del juego.

En el interior de dicha carpeta se alojan cuerpos laminares con diferentes y concretas finalidades. Uno de ellos, que también estará preferentemente obtenido a base de una hoja doble de cartón, constituirá el soporte receptor de los demás elementos de decoración y el constitutivo del ambiente básico sobre el que ha de materializarse la realización de la historia.

Otro tipo de cuerpos laminares contenidos en la carpeta están concebidos para permitir la obtención de diferentes complementos tridimensionales del ambiente básico determinado por el propio soporte, como por ejemplo construcciones, vehículos, etc.

5 Un tercer grupo de cuerpos laminares está destinado a la obtención de los personajes que participan en la historia y en él se definen dos tipos distintos, uno en el que tales personajes son tridimensionales y autoportantes, pudiendo variar su posicio-namiento sobre la lámina soporte sin limitación alguna, y otros 10 que son bidimensionales, estando fijados a la correspondiente lámina con carácter de transferencia o autoadhesivos y fijables por este medio al propio soporte o a cualquiera de los elementos acce-sorios que han de instalarse sobre el mismo.

Merece especial mención el hecho de que el cuerpo soporte in 15 corpora líneas troqueladas y de hendido, que definen líneas de corte y de plegado, las cuales permiten que el propio soporte participe en la conformación de determinadas estructuras u objetos co-rrespondientes al "fondo" general de la historia, quedando los ob-jetos complementarios existentes en el segundo tipo de cuerpos la- 20 minares definidos igualmente por líneas de corte o troquel que permiten su total independización y líneas de hendido o plegado que posibilitan su posterior conformación. De idéntica manera las láminas portadoras de los personajes tridimensionales presentan a cada uno de tales personajes provistos de una línea perimetral de 25 corte o troquel para su independización, lo mismo que su correspon-diente peana de sustentación.

De la estructuración que ha sido someramente descrita se de-

duce que el niño, tras leer y sintetizar la historia que aparece en la carpeta, cuenta con medios para materializar y recrear o inventar una determinada situación de la misma sobre el soporte, llevando a cabo la conformación de una serie de estructuras estáticas respecto al fondo general, una serie de elementos accesorios que podrá distribuir a su criterio, bajo la situación por él imaginada, y una serie de personajes que también podrá movilizar con plena libertad, existiendo finalmente personajes para los que tan solo podrá elegir en principio una determinada situación según su percepción dinámica y de perspectivas y que posteriormente resultarán inamovibles al incorporar características de transferencia y fijarse por adhesión a cualquier lugar elegido.

No obstante y al objeto de facilitar al niño su labor, en la portada de la carpeta aparecerá un determinado ejemplo de realización práctica, que puede servirle de guía para el montaje de los diversos elementos complementarios del soporte, sin que en modo alguno deba ajustarse a tal modelo, pudiendo efectuar todo tipo de variaciones a su propio criterio.

Para complementar la descripción que seguidamente se va a realizar y con objeto de ayudar a una mejor comprensión de las características del invento, se acompaña a la presente memoria descriptiva, como parte integrante de la misma, de un juego de dibujos en el que con carácter ilustrativo y no limitativo, se ha representado lo siguiente :

La figura 1.- Muestra una vista en perspectiva de la parte interior de la carpeta correspondiente a un juego educativo de compo-

sición que la invención propone, la cual aparece en situación de abierta mostrando su texto interior correspondiente a la historia en la que se fundamenta todo el juego y que constituye un elemento importante de dicha carpeta.

5 La figura 2.- Muestra una vista en alzado frontal de la misma carpeta, en situación de cerrada, en la que se observa el ejemplo de realización práctica ofrecido al usuario.

10 La figura 3.- Muestra una vista en planta del cuerpo laminar constitutivo del soporte base sobre el que el niño materializará una determinada situación correspondiente a la historia que aparece en la carpeta.

15 La figura 4.- Muestra una vista en planta de otro de los cuerpos laminares que participan en el juego, portador de diferentes objetos que, una vez independizados del cuerpo laminar y debidamente conformados, han de instalarse sobre el soporte representado en la figura 3.

20 La figura 5.- Muestra una sección transversal del cuerpo laminar representado en la figura anterior, en la que se observan las líneas de hendido para independización y plegado de los diferentes sectores de la misma, determinantes de otros tantos objetos complementarios del referido soporte.

25 La figura 6.- Muestra una vista en planta de otro de los cuerpos laminares contenidos en la carpeta de la figura 1, concretamente del portador de los diferentes personajes que colaboran en la historia, independizables también cada uno de ellos por una línea perimetral de corte parcial y asistidos por la correspondiente peana para conseguir su carácter tridimensional y autoportante.

La figura 7.- Muestra, finalmente, el último tipo del cuerpo laminar existente en el juego, éste portador de personajes y ocasionalmente objetos o elementos de decoración pero con características de "transferencia" o adhesivas respecto al soporte de la figura 3 o a cualquiera de los objetos conseguidos a partir de los cuerpos laminares como el representado en la figura 4.

A la vista de estas figuras puede observarse como el juego educativo de composición que se preconiza está constituido mediante la combinación funcional de una carpetilla(1) y una serie de láminas(2,3,4 y 5) contenidas en su interior.

La carpeta (1) presenta como característica fundamental el hecho de que incorpora texto (6) correspondiente a una historia, mientras que el resto de los elementos laminares determinan medios que capacitan al niño para llevar a cabo la materialización o realización práctica de una determinada (o varias diferentes) situación de dicha historia, preferentemente aquella que resulte la más destacable a criterio del niño.

El cuerpo laminar (2) constituye un soporte que, por su propia naturaleza y con la colaboración del resto de los cuerpos laminares, va a permitir que tal materialización de la historia se realice con carácter tridimensional.

En este sentido el soporte (2), que estará provisto de grafismos (7) correspondiente a un determinado paisaje que resulte adecuado a la historia, incorporará además sectores (8) troquelados, en los que se definen líneas de corte (9) y líneas de plegado (10), que permiten una participación de dicho soporte en la conformación de su estructura tridimensionales tales como edifi-

cios o similares. En el ejemplo representado en la figura 3 y a título meramente orientativo, existe una línea transversal (11) de plegado, que definirá para el soporte un sector horizontal (12) representativo del terreno, y un sector vertical (13) en el que pueden aparecer un fondo montañoso y el cielo, de manera que al efectuar el plegado de la lámina por dicha línea (11), los sectores (8) son susceptibles de plegarse sobre las líneas (10) y de independizarse del fondo general de la lámina (2) a través de las líneas de corte (9), definiendo la estructura tridimensional perseguida.

El soporte así constituido define un "fondo" de la situación o pasaje preponderante de la historia y se complementa con otra serie de elementos laminares y plegables (14), obtenidos a partir de láminas del segundo tipo, concretamente de láminas como las referenciadas con 3 y representadas en la figura 4, con lo que se consigue complementar las estructuras parcialmente definidas por el propio soporte (3) y obtener otras complementarias tales como orificios, vehículos u objetos de cualquier otro tipo.

Finalmente la materialización del pasaje de la historia se complementa con los personajes que participan en la misma, los cuales son disponibles a partir de dos tipos diferentes de láminas, la referenciada con 4 y representada en la figura 6 y la referenciada con 5 y representada en la figura 7.

En la lámina 4 los personajes (15) se encuentran debidamente representados por sus caras anterior y posterior y definidos por una línea de hendido (16) perimetral, plegándose tras su independización por la línea de plegado (17) existente en su base y

provista de un corte para el acoplamiento de la correspondiente  
peana (18), independizable de igual manera. Volviendo nuevamen-  
te a los cuerpos laminares (3), a partir de los que se obtienen  
las estructuras u objetos anteriormente citados, en ellas exis-  
ten líneas de hendido perimetral (19) determinantes de líneas de  
5 corte, y líneas interiores (20) de plegado. Por último existe otro  
tipo de cuerpos laminares, el referenciado con 5, también correspon-  
diente a los personajes de la historia, en la que tales personajes  
(21) están instalados en la lámina soporte con carácter de trans-  
10 ferencia o autoadhesivos, para poder ser fijados a cualquier zona  
elegida por el niño del soporte (2), o a cualquiera de los obje-  
tos obtenibles a partir de las láminas (3).

Tal como anteriormente se ha dicho el niño, tras leerse la  
historia (6), considerablemente sintetizada, y con la colabora-  
15 ción de los diferentes elementos auxiliares, podrá concebir o ima-  
ginar una determinada situación y podrá materializarla con carác-  
ter tridimensional. Para ello plegará adecuadamente el soporte (2)  
obteniendo la base de realización de la misma; sobre ella instalará  
los diferentes objetos obtenibles a partir de las láminas (3) y, fi-  
20 nalmente, fijará los personajes (21) donde estime más oportuno, a  
la vez que distribuirá, de acuerdo con sus criterios, los persona-  
jes móviles que haya obtenido a base de los cuerpos laminares (4).

Para facilitar su labor en la propia carpeta (1) existiran  
indicativos (22) del montaje de los diferentes elementos, mientras  
25 que también en la carpeta (1) y preferentemente en su portada, se  
le mostrará un determinado ejemplo de realización práctica (23),  
que podrá seguirlo literalmente o servirle simplemente de guía, va-

riando en su criterio en mayor o menor grado la disposición de  
objetos y personajes.

5

10

15

20

25

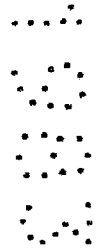
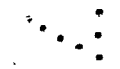
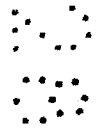

REIVINDICACIONES

1.- JUEGO EDUCATIVO DE COMPOSICION, esencialmente caracteriza-  
do porque está constituido mediante la combinación funcional  
de tres elementos, de los cuales uno de ellos constituye una  
5 carpeta contenedora de los restantes, otro constituye un so-  
porte receptor de una serie de figuras integradas en el ter-  
cer elemento, habiendose previsto que el primer elemento, el  
constitutivo de la carpeta, incorpore el texto correspondien-  
te a un tema o historia susceptible de una materialización prác-  
10 tica tridimensional a base del fondo establecido en el elemento  
soporte y de las figuras que aparecen en el tercer elemento.

2.- JUEGO EDUCATIVO DE COMPOSICION, según reivindicación 1<sup>a</sup>, ca-  
racterizado porque el elemento constitutivo del soporte recep-  
tor de las figuras incorpora grafismos determinantes de un pai-  
15 saje correspondiente al texto o historia, así como líneas de cor-  
te y de plegado que, al practicar un acodamiento ortogonal en el  
mismo, determinan la conformación de bloques tridimensionales, que  
se complementan con sectores del tercer elemento y que participan  
en el contexto general del conjunto.

3.- JUEGO EDUCATIVO DE COMPOSICION, según reivindicaciones ante-  
20 riores, caracterizado porque el tercer elemento, el portador de  
las figuras, es múltiple y en él se establecen figuras obtenibles  
por corte, provistas de líneas de plegado, para la conformación  
de diferentes objetos y figuras correspondientes a los personajes  
25 del texto o la historia, tridimensionales y autoportantes a través  
de correspondientes peanas, habiendose previsto que existan también  
figuras correspondientes a personajes y objetos que tendrán carac-

terísticas de transferencia y serán transferibles respecto al elemento soporte.

4.- JUEGO EDUCATIVO DE COMPOSICION, tal y como queda sustancialmente descrito en la presente Memoria que consta de 11 hojas mecanografiadas por una de sus caras y dibujos que se acompañan.

Madrid a **28 JUL. 1983**

El Agente Julio Herrero

*Julio Herrero*

P.P. P.P.



5

10

15

20

25



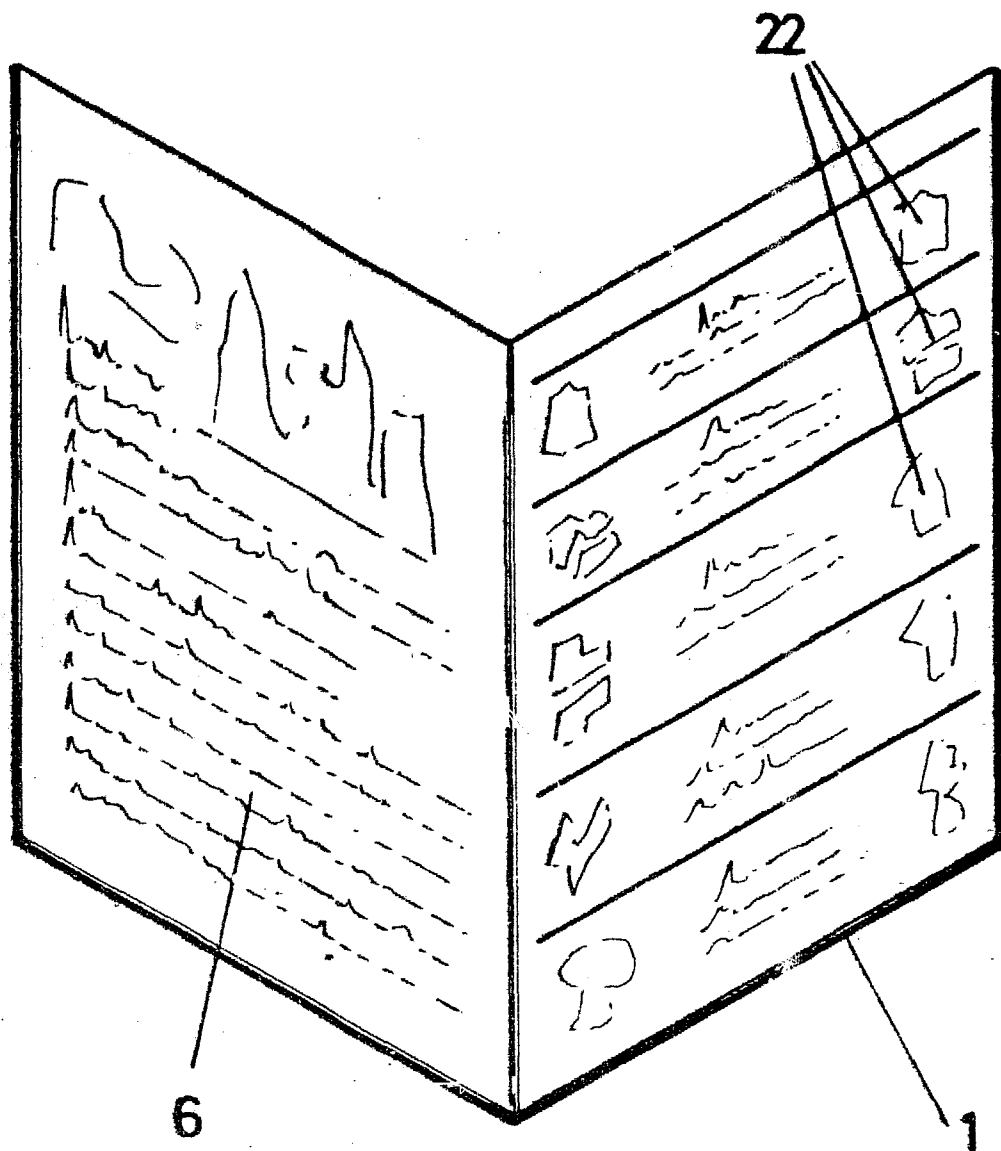

FIG.1

ESCALA VARIABLE

MADRID 28 JUL. 1983  
delo Notario  
P.R.  
*[Signature]*

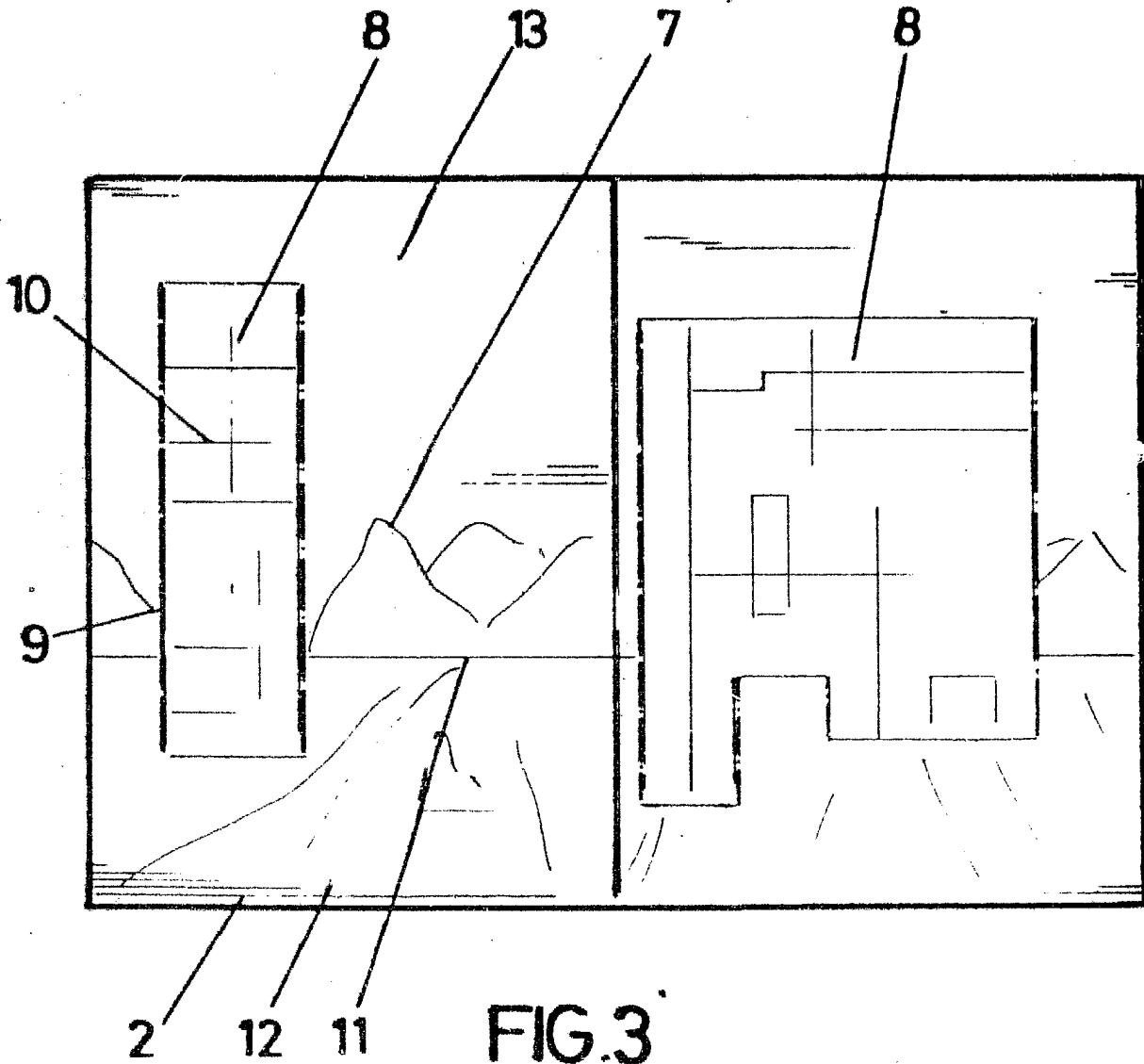

FIG. 3

ESCALA VARIABLE

MADRID 28 JUL 1983  
Julio Herrero  
P. P.  
*Julio Herrero*



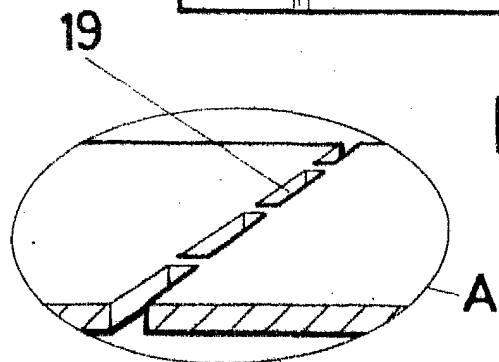
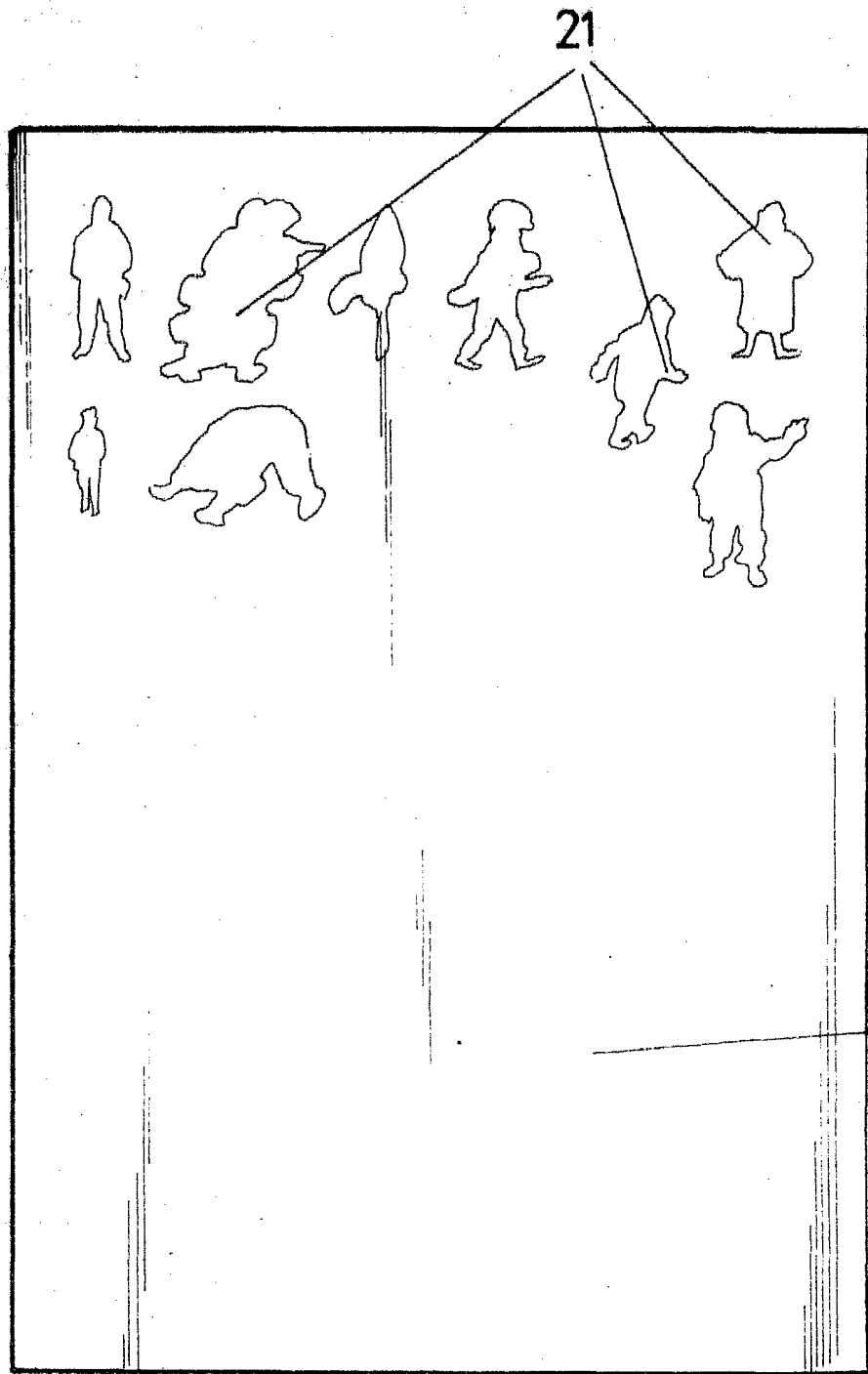

FIG.7

ESCALA VARIABLE

MADRID 28 JUL. 1983  
Julio Herrero  
P.R.