



273804

MEMORIA DESCRIPTIVA

que se acompaña a la solicitud de una

PATENTE DE INTRODUCCION

por DIEZ años en España, por "MEJORAS EN CONTROLES

DE INCANDESCENCIA PARA VEHICULOS DE ACEITE PESADO "

a favor de

Doña María Dolores Poyatos García

domiciliado en MADRID.- Juan de Austria, 10

Fuente de Origen: BERU-WERK

E. A. Ruprecht
Ludwigs Burg (Wurttemberg)
Wernerstr. 35 - R. F. de Alemania



273804

5 La invención a que se refiere la presente Memoria constituye una novedad industrial con características y ventajas que la hacen merecedora del privilegio de explotación exclusiva que por ella se solicita, de acuerdo con las prescripciones del Estatuto vigente de la Propiedad Industrial de fecha 26 de Julio de 1.929, texto refundido, publicado el 30 de Abril de 1.930.

10 Según el invento, éste se contrae como su enunciado indica a un nuevo control de incandescencia para vehículos de aceite pesado, que tiene por objeto determinar con exactitud el tiempo que permanecen incandescentes las bujías calefactoras de los cilindros, en los motores de aceite pesado durante la operación de arranque.

La descripción se efectúa con ayuda del dibujo que se adjunta, a base del cual se expone la estructura del control de incandescencia, al propio tiempo que su funcionamiento.

15 En el plano, se ilustra una sección completa del aparato, visto en alzado.

Consta de dos bornas (A) de latón, enlazadas entre sí por medio de un hilo para resistencias de forma y aleación adecuados (B).

20 Las bornas (A) van provistas en su extremo inferior de un tornillo (C) y una arandela de muelle (D), especial, para facilitar el aprieto y retención de los cables que enlazan dicho aparato al resto de la instalación. Por el extremo opuesto acaban en un cono roscado, hueco, por el que penetra una punta del hilo (B) el cual queda firmemente unido mediante una tuerca (E), de forma adecuada para su fácil aprieto.

25 Las dos bornas van montadas en una carcasa (F) de esteatita, que las cubre casi por completo de los agentes exteriores, y las mantiene electricamente aisladas entre sí.

30 El hilo (B) va cubierto y defendido por un cuello roscado (G), rebordeado por el faldón inferior a la carcasa (F).

Dicho cuello lleva las arandelas y tuercas necesarias para la



773 804

unión del aparato al tablero de instrumentos del camión o tractor, y se cierra por la parte superior mediante una caperuza metálica (H) con orificios

5 El control de incandescencia va enlazado electricamente por una borna con la batería de acumuladores del vehículo, y, por la otra, con las bujías de calentamiento de los cilindros del motor.

Intercalados en serie entre la batería y el control, van normalmente un interruptor de arranque y una o más resistencias compensadoras.

10 Cuando se desea poner en marcha el vehículo se maneja el interruptor de forma que cierre el contacto y la corriente pase a la bujía de calefacción a través del control.

15 El hilo (B) está calculado de tal forma que se pone incandescente al ser atravesado por la corriente en el mismo momento que lo hacen las bujías calefactoras.

20 El conductor aprecia que el control está al rojo por los agujeros de la caperuza (H) y sabe así que en ese momento han empezado a calentarse los cilindros, lo que le permite medir con seguridad el tiempo imprescindible que ha de dejar cerrado el contacto antes de proceder al arranque.

Tan pronto transcurre este tiempo imprescindible, el conductor cambia el interruptor de arranque y el control deja de funcionar.

Como ventajas dignas de mencionarse, pueden hacerse constar las siguientes:

25 1ª.- Los que pueden considerarse como órganos vitales del aparato están mucho más protegidos que en cualquiera de los que se vienen fabricando en España.

30 2ª.- Especialmente, las conexiones de las bornas se hallan casi totalmente cubiertas por los faldones de la carcasa de esteatita, es decir: "blindadas", totalmente defendidas de los agentes exteriores.



73804

5 3^a.- La carcasa de esteatita, está diseñada de tal forma que mantiene solidamente unidas las dos bornas desde el punto de vista mecánico, y aisladas desde el punto de vista eléctrico; con la enorme ventaja de soportar perfectamente los calentamientos bruscos que el hilo de resistencia origina al aparato y los sucesivos enfriamientos; unido a su relativamente buena resistencia mecánica al impacto, cualidades todas ellas que no reúne ninguno de los otros materiales empleados en los controles de encandescencia iguales.

10 4^a.- Como consecuencia de todas estas ventajas este control es el más adecuado para su instalación en camiones y muy especialmente en tractores, dado que estos vehículos han de permanecer expuestos a todas las inclemencias atmosféricas y sometidos a frecuentes lavados generales con manguera.

15 Por ser tan compacto y cerrado, a su través el agua no puede penetrar en la parte posterior del cuadro de instrumentos, con lo que se evita el peligro de los cortocircuitos, tanto más peligrosos en este caso cuanto que la intensidad de la corriente que pasa a su través es considerable y se corre el riesgo de provocar incendios.

20 5^a.- Finalmente, la operación de sustituir el hilo de la resistencia cuando se acaba su vida normal resulta muy fácil. No es necesario separar el aparato del tablero de instrumentos: basta desenroscar la caperuza (H) y luego las tuercas (E) con un sencillo destornillador para colocar otro hilo nuevo.

25 Hecha la descripción precedente, hemos de añadir, que los detalles de realización de la idea expuesta, pueden variar, sin que por ello cambie la esencia de la invención que es la que se desprende de los párrafos que anteceden y la que se reivindica en la siguiente

N O T A

30 En resumen: La Patente de Introducción que se solicita, recaerá sobre las reivindicaciones siguientes:



273804

5 1ª.- MEJORAS EN CONTROLES DE INCANDESCENCIA PARA VEHICULOS DE ACEITE PESADO, caracterizadas porque están constituidas esencialmente por dos bornas de latón enlazadas entre sí por medio de un hilo para resistencias, las cuales están provistas en su extremo inferior de un tornillo y una arandela de muelle, especial, para facilitar el aprieto y retención de los cables que enlazan el aparato propiamente dicho al resto de la instalación, acabando las bornas por el extremo opuesto en un cono roscado hueco, por el que penetra una punta del hilo resistencia el cual queda firmemente unido mediante una tuerca.

10 2ª.- MEJORAS EN CONTROLES DE INCANDESCENCIA PARA VEHICULOS DE ACEITE PESADO; CARACTERIZADAS, según la anterior reivindicación y porque, las dos bornas van montadas en una carcasa de esteatita, que las cubre casi por completo de los agentes exteriores, y las mantiene electricamente aisladas entre sí; quedando el hilo resistencia, que va cubierto y defendido por un cuello roscado, que lleva las arandelas y tuercas necesarias para la unión del aparato al tablero de instrumentos del vehículo, y se cierra por la parte superior mediante una caperuza metálica con orificios, rebordeado por el faldón inferior de la carcasa.

20 3ª.- Se reivindica por último como objeto sobre el que ha de recaer la Patente de Introducción que se solicita: " MEJORAS EN CONTROLES DE INCANDESCENCIA PARA VEHICULOS DE ACEITE PESADO ".

25 Todo conforme queda descrito y reivindicado en la presente Memoria que consta de cinco páginas mecanografiadas y dibujos adjuntos.

Madrid, 17 de Enero de 1962

ALFONSO UNGRIA



182

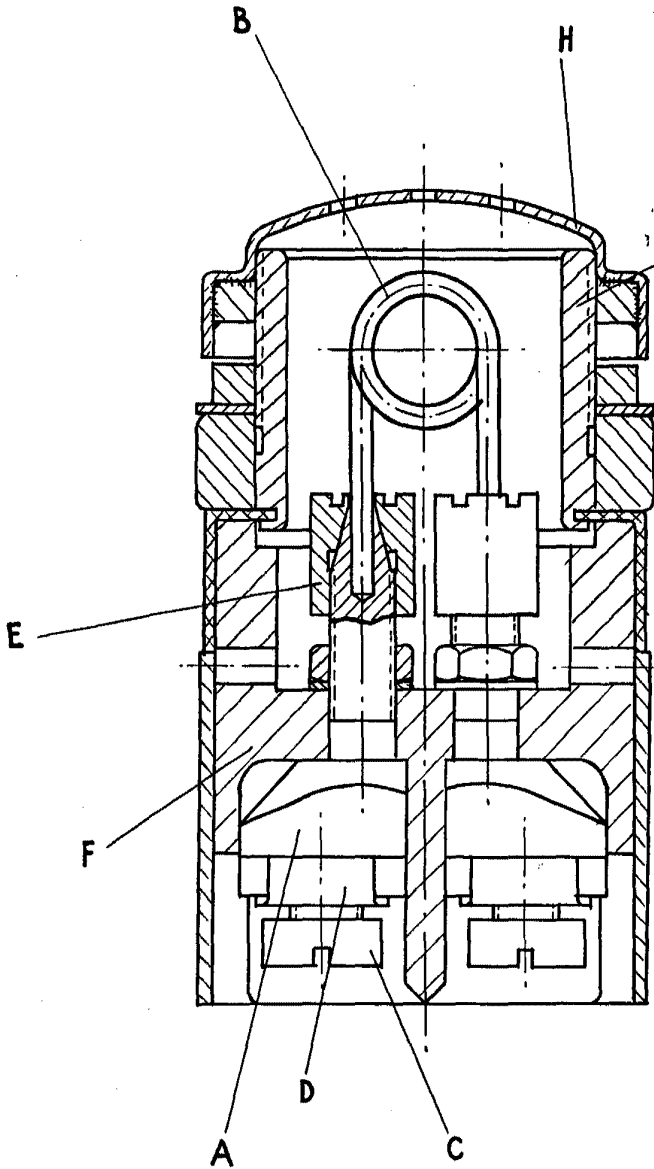

273804

ESCALA VARIABLE

Madrid, 17 de ENERO de 1962
ALFONSO UNGRIA

P.P.