



ESPAÑA

(10) ES (11) (12)	NUMERO <b>273673</b>	(19) Y
	FECHA DE PRESENTACION <b>20 JUL. 1983</b>	

MODELO DE UTILIDAD 1 DIC. 1983

(30) PRIORIDADES:	(32) FECHA	(33) PAIS
(31) NUMERO		

(47) FECHA DE PUBLICIDAD	(51) CLASIFICACION INTERNACIONAL
	516 13/00

(54) TITULO DE LA INVENCIÓN

"SOPORTE PARA ENVASE DE HELADOS Y SIMILARES"

(71) SOLICITANTE (S)

D. Jaime BAUCCELLS Reig

DOMICILIO DEL SOLICITANTE

BARCELONA - Secretario Coloma, 48

(72) INVENTOR (ES)

(73) TITULAR (ES)

(74) REPRESENTANTE

D. Alfonso Durán Olivella

MEMORIA DESCRIPTIVA

El presente Modelo de Utilidad se refiere a un soporte destinado a servir de base sustentadora para un envase del tipo empleado para contener helados, tartas, pasteles y similares, completando la utilización del mismo y comunicándole una facilidad de manejo y una mayor estabilidad posicional.

El nuevo soporte puede considerarse como un complemento del envase para helados y similares, objeto del Modelo de Utilidad nº 268.993, del que es titular el solicitante. Dicho envase permite contener temporalmente helados y otros productos alimenticios, manteniéndolos en las mejores condiciones de conservación y de integridad formal; es del tipo constituido a base de una lámina delgada de material sintético, tal como el poliestireno, y presenta medios para su rasgado cuando interesa la liberación de su contenido en orden a su consumo.

El soporte objeto de este Modelo de Utilidad posee medios para recibir la periferia de la base del recipiente antedicho, así como medios para la recogida de líquidos u otros elementos que eventualmente se desprendan del producto contenido. Como es sabido, los helados y algunos tipos de pasteles pueden desprender pequeñas cantidades de sus ingredientes cuando se produce la descongelación de éstos, esparciéndose por los lados del envase. En este caso, tales subproductos son recogidos por unos entrantes formados en la periferia del soporte, no produciéndose esparcimientos indeseables de aquéllos.

Además, el acoplamiento del envase con su soporte define un conjunto de notable rigidez que asegura la consistencia del producto contenido, el cual puede ser de estado amorfo, sin que peligre su integridad a efectos de manejo

5. durante su transporte.

Para facilitar la explicación, se acompaña a la presente memoria unos dibujos en los que se ha representado, a título de ejemplo ilustrativo y no limitativo, un caso de realización de un soporte para envase de helados y similares, según los principios de las reivindicaciones.

10.

En los dibujos:

La figura 1 es una vista en planta del nuevo soporte, y la figura 2 una sección transversal del mismo por un plano indicado II-II en el momento en que se verifica el acoplamiento del envase, mientras que la figura 3 es un detalle (asimismo en sección por un plano indicado III-III) de la estructura del soporte.

15.

La figura 4 es un detalle ampliado, por un plano indicado IV-IV en la primera figura, de la manera en que se verifica el acoplamiento del envase y su soporte.

20.

Los elementos designados con números en los dibujos corresponden a las partes indicadas a continuación.

El nuevo soporte está hecho, al igual que el envase que sustentará, de una sola pieza de un material laminar y termoformable, tal como el poliestireno, definiendo una zona central -1-, de configuración ventajosamente circular, rodeada por un surco -2- destinado a recibir la periferia -3- de la base -4- del envase, normalmente de

25.

configuración cilíndrica, -5-. La corona 6- rodea el surco -2- y forma otro surco 7-, destinado a recibir eventuales destilados del producto contenido, por ejemplo, resultantes de la descongelación del mismo.

5. La zona plana -8-, en torno de las anteriores, presenta una pluralidad de entrantes -9- de configuración alargada y orientación radial, que también constituyen receptáculos para productos derivados del contenido. Finalmente, el surco periférico -10- complementa los receptáculos anteriores, permitiendo la recogida de líquidos o sólidos eventualmente desprendidos de los helados, pasteles u otros productos contenidos en el envase situado sobre el soporte.

El reborde periférico -11- completa el soporte en todos sus lados.

15. Todo cuanto no afecte, altere, cambie o modifique la esencia del soporte descrito será variable a los efectos del actual Modelo.

N O T A.

Se reivindica como objeto de este registro por Modelo de Utilidad:

1.- Soporte para envase de helados y similares, caracterizado esencialmente por comprender una zona central de configuración ventajosamente regular destinada a la sustentación inmediata del fondo del envase, con un surco periférico previsto para recibir la pestaña que rodea la citada base y, en torno al anterior, otro surco concéntrico, conjugado de un tercer entrante acanalado formado en la periferia del cuerpo laminar del soporte, destinado a recibir, junto con otros entrantes alargados formados ventajosamente en orientación radial, subproductos derivados del contenido.

15. Sean cuales fueren las circunstancias que concurran en la esencialidad del Modelo de Utilidad definido en la anterior reivindicación, cuyo objeto es:

2.- "SOPORTE PARA ENVASE DE HELADOS Y SIMILARES".

20. Consta la presente memoria de cuatro hojas foliadas mecanografiadas por una sola cara y de los dibujos unidos a la misma.

Barcelona, 20 JUL 1933

P.A. de D. Jaime BAUCCELLS Reig.

Alfonso Durán Olivella

FIG. 2

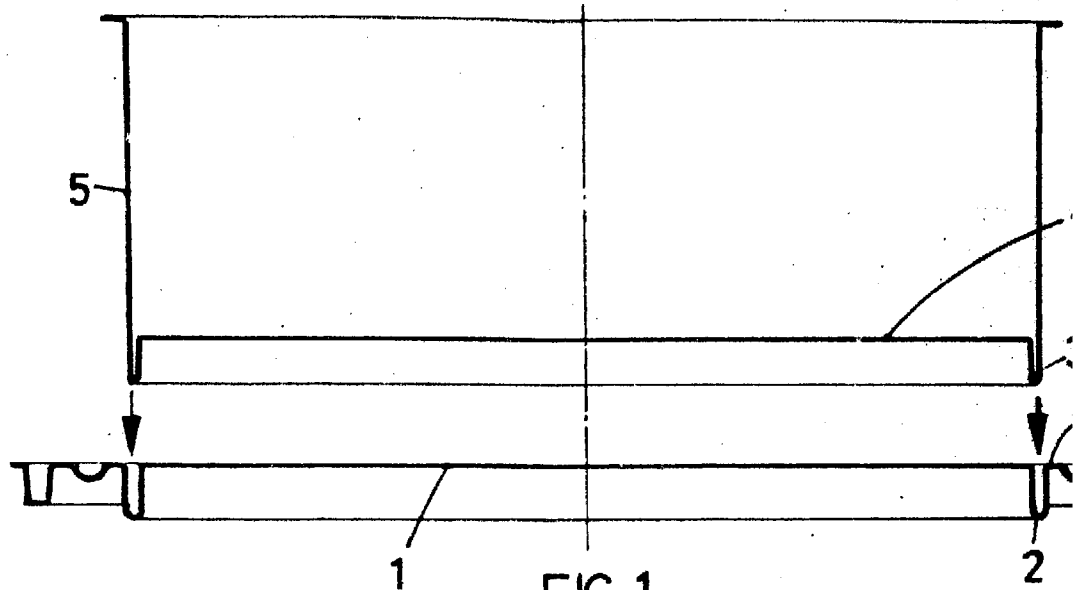
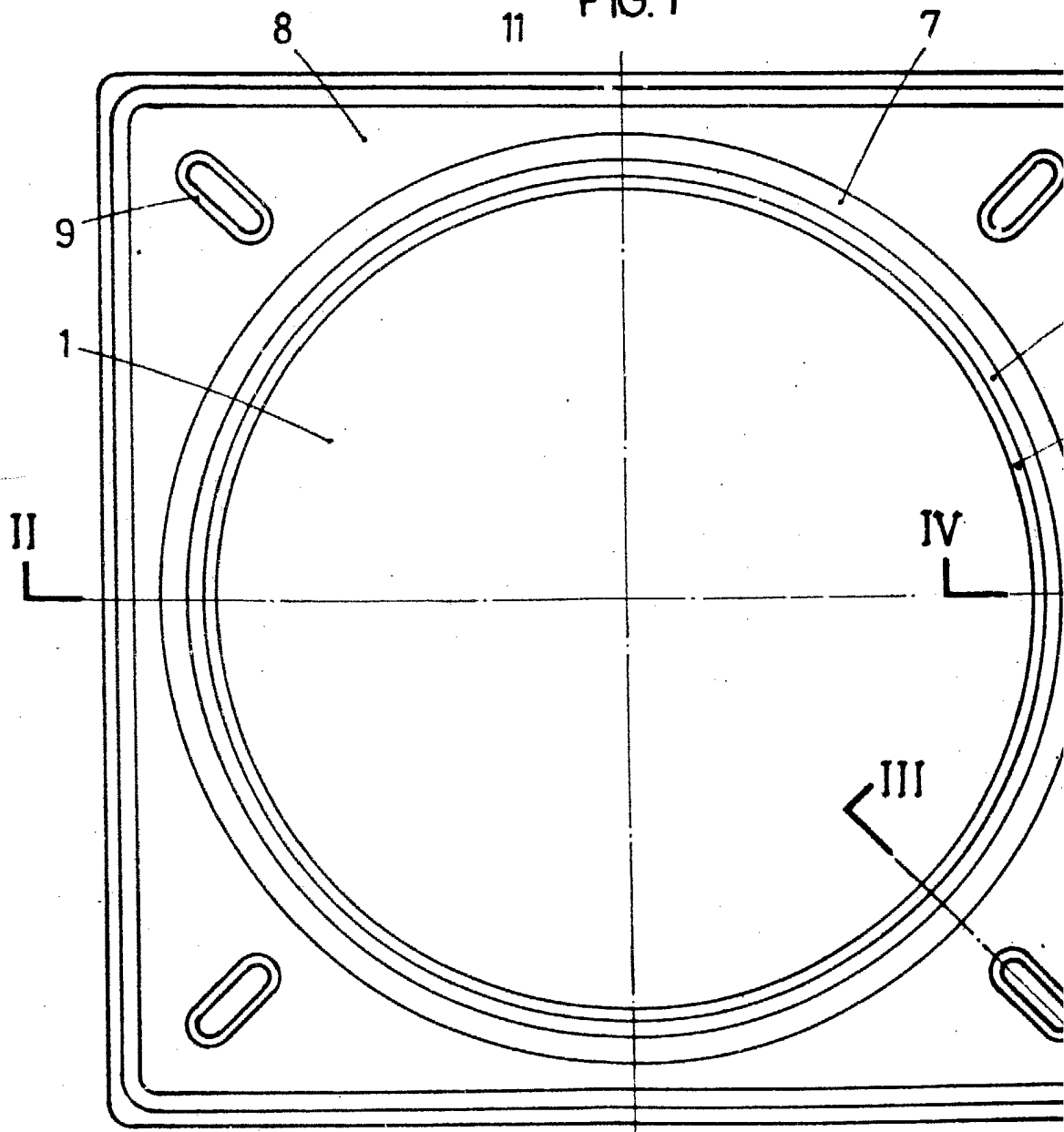
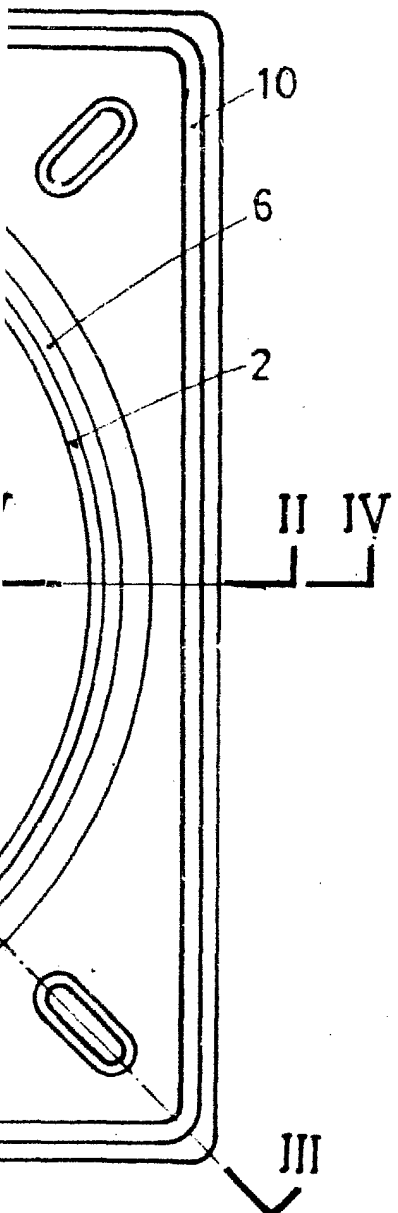
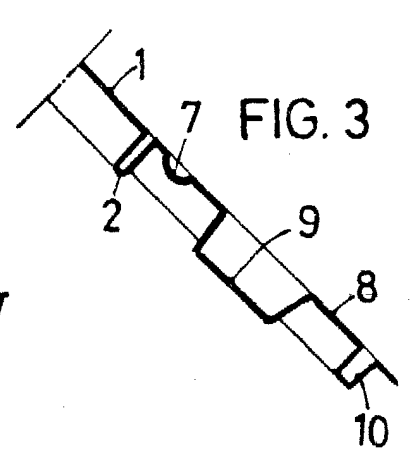
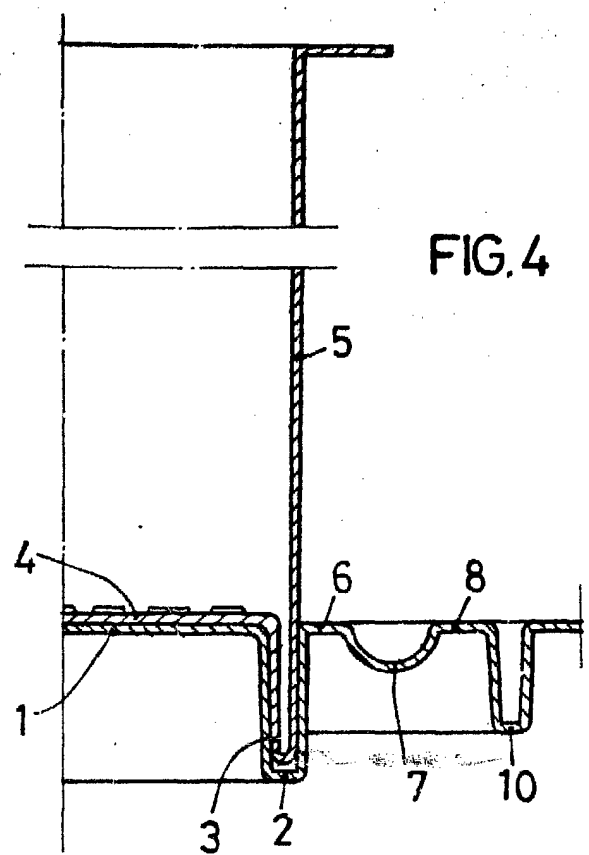
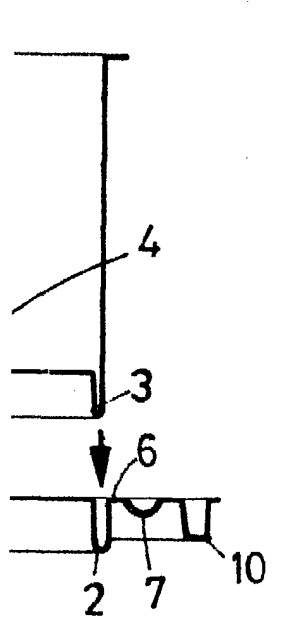

FIG. 1





BARCELONA, 20 JUL. 1983  
P.A.

ALFONSO LUJÁN  
P.P.