

MINISTERIO DE INDUSTRIA

REGISTRO DE LA PROPIEDAD INDUSTRIAL



ESPAÑA

PROCEDE DE LA PATENTE
513.364/5

ES

11

21

22

NUMERO	273618
FECHA DE PRESENTACION	22 junio 1.982

Y

MODELO DE UTILIDAD

Cese de el Registro de acuerdo con los datos que se le presente descriptiva y según el contenido de la memoria adjunta.

90 PRIORIDADES:		
91 NUMERO	92 FECHA	93 PAIS
96246/1981	22 junio 1.981	JAPON

97 FECHA DE PUBLICIDAD	98 CLASIFICACION INTERNACIONAL
	G 11B 23/04

99 TITULO DE LA INVENCIÓN
CASSETTE DE CINTA.

100 SOLICITANTE (S)
SONY CORPORATION.

DOMICILIO DEL SOLICITANTE
7-35 Kitashinagawa 6-chome, Shinagawa-ku, TOKYO, JAPON.

101 INVENTOR (ES)
Shuichi Ohta y Atsuhiro Kumagai, ambos de nacionalidad japonesa.

102 TITULAR (ES)

103 REPRESENTANTE
DON BERNARDO UNGRIA GOIBURU.

Ref: Case No. F 2950 (Sony
Case No. S81P249).

RESUMEN DESCRIPTIVO

Se describe una cassette de cinta con carretes de
cinta montados en ella que presenta una porción abierta for-
mada en un lado de la cassette de cinta y una porción amuesca
5 da formada en la superficie inferior de la cassette en una po-
sición adyacente a la porción abierta, pasando una cinta en
rollada en los carretes de cinta a lo largo de la porción abier-
ta, caracterizada por la combinación con ella de una construc-
ción mejorada que incluye una cubierta frontal que puede ser
10 abierta y cerrada y que cubre la cara frontal de la cinta que
pasa a lo largo de la parte abierta y una cubierta interna que
puede ser abierta y cerrada cubriendo la parte posterior de
la cinta en posición opuesta a la cubierta frontal, con lo
cual la tapa queda enterrada mientras está mantenida desde
15 la parte delantera y desde la parte posterior entre la cu-
bierta frontal y la cubierta interna y por tanto es posible
evitar que el polvo o materias extrañas parecidas puedan
adherirse en la cinta y deteriorarla.

ANTECEDENTES DE LA INVENCION

20 (1) Ambito de la invención

La presente invención se refiere a una cassette
de cinta apropiada para ser utilizada con aparatos de registro/
reproducción sobre cinta magnética tales como equipos de
registro de cinta de video, diversos otros procesadores de
25 información del tipo de registro/reproducción sobre cinta magné-
tica y parecidos.

(2) Descripción de la técnica anterior

En una cassette de cinta para equipos de registro
sobre cinta de video, como es bien conocido, una porción
30 abierta está formada en un lado de la misma y una porción

amuescada está formada en una zona adyacente a dicha porción abierta en la superficie inferior de la cassette. Cuando se introduce esta cassette de cinta en el cuerpo de un equipo de registro sobre cinta de video, una guía de carga de cinta penetra desde la porción amuescada en el interior de la cinta contenida en la cassette, y a continuación, desplazando la guía de carga de cinta desde la parte abierta hacia el exterior de la cassette, la cinta es extraída de la cassette y se sitúa en un trayecto predeterminado de desplazamiento de la cinta.

Unas cassettes de cinta convencionales de este tipo han sido construidas de tal manera que una cubierta pivotante está montada delante de la porción abierta mencionada más arriba para impedir que la cinta salga accidentalmente de la cassette por la parte abierta, sufriendo así defectos, y cuando se introduce la cassette de cinta en el cuerpo de un equipo de registro sobre cinta de video, se abre la tapa haciéndola pivotar.

Sin embargo, estas cassettes de cinta convencionales presentan inconvenientes que consisten en que, debido a que no se han tomado medidas para impedir la penetración del polvo o materias extrañas parecidas en el interior de la cassette a través de la porción amuescada en cuestión, el polvo o cualquier materia extraña parecida que ha penetrado en el interior de la cassette se adhiere a la superficie magnética de la cinta, produciendo así un desvanecimiento del sonido en el momento del registro o de la reproducción. Además, la cinta que se desplaza a lo largo de la porción abierta puede aflojarse debido a vibraciones o fenómenos parecidos en el momento de la introducción de la cassette o durante su trans

porte, y cuando se introduce la guía de carga de cinta en la porción en forma de muesca, su cabeza de guiado y la cinta pueden chocar mutuamente, deteriorando así la cinta de manera accidental.

5

RESUMEN DE LA INVENCION

El primer objeto de la presente invención consiste en proporcionar una cassette de cinta en la cual una cinta que pasa a lo largo de una parte abierta formada en un lado de la cassette de cinta está encerrada por la parte delantera y por la parte posterior entre una cubierta frontal que puede ser abierta y cerrada y una cubierta interna, impidiendo así que el polvo o cualquier material parecido se adhiera a la cinta o que el dedo del usuario de la cinta entre en contacto con la cinta y la deteriore.

15

El segundo objeto de la presente invención consiste en proporcionar una cassette de cinta capa de impedir que la cinta se afloje en el interior de la porción abierta mencionada más arriba, incluso cuando la cassette de cinta está sometida a vibraciones o fenómenos parecidos, y cuando se introduce la cassette en un equipo de registro sobre cinta de video o parecido, impidiendo que una guía de carga de cinta, que se introduce a partir de una parte amuescada formada en la superficie inferior de la cassette de cinta en el interior de la parte abierta que antecede, pueda chocar contra la cinta y la deteriore.

25

BREVE DESCRIPCION DE LOS DIBUJOS

Los dibujos adjuntos ilustran un modo de realización de la presente invención aplicado a una cassette de cinta para equipo de registro sobre cinta de video, en los cuales:

30

La figura 1 es una vista en perspectiva del aspecto

externo de la cassette de cinta todavía no introducida en el cuerpo del equipo de registro sobre cinta de video;

5 la figura 2 es una vista en perspectiva del aspecto externo de la cassette de cinta introducida en el cuerpo del equipo de registro sobre cinta de video;

la figura 3 es una vista de despiece, en perspectiva, de la cassette de cinta;

la figura 4 es una vista en perspectiva, ampliada, de una parte de cubierta frontal de la cassette de cinta;

10 la figura 5 es una vista en planta de la cassette de cinta;

la figura 6 es una vista posterior de la misma;

la figura 7 es una vista en sección tomada a lo largo de la línea VII-VII de la figura 5;

15 las figuras 8 y 9 ilustran las operaciones de apertura y cierre de una cubierta de cassette de cinta;

la figura 10 es una vista lateral parcial de la cassette de cinta;

20 las figuras 11 y 12 ilustran el estado de desbloqueo de la cubierta frontal;

la figura 13 es una vista en planta, ampliada, de una porción de una de bloqueo de carrete que se representa en la figura 5 en el estado de carga de la cassette de cinta;

25 la figura 14 es una vista en perspectiva y en despiece de la misma; y

la figura 15 es una vista en sección tomada a lo largo de la línea XV-XV de la figura 13.

DESCRIPCION DE UN MODO DE REALIZACION PREFERIDO

30 Se describe en lo que sigue, haciendo referencia a los dibujos un modo de realización de la presente invención,

aplicado a una cassette de cinta para un equipo de registro sobre cinta de video.

Se hará referencia en primer lugar a las figuras 1 a 3 que representan una cassette de cinta 1 que está constituida por una mitad superior 2 y una mitad inferior 3 hechas ambas por moldeo de resina sintética. La mitad superior 2 y la mitad inferior 3 están adaptadas la una con la otra en sentido vertical y sujetas con tornillos 4 a 6 para formar una envoltura de una sola pieza. En el interior de la cassette de cinta 1 están montados de manera giratoria un par de carretes de cinta 7 y 8, y una cinta magnética 9 (llamada a continuación simplemente "cinta") que está enrollada en los carretes de cinta 7 y 8. Como se representa en la figura 14, los carretes de cinta 7 y 8 están dispuestos en un tabique inferior 10 de la mitad inferior 3, y según se representa en la figura 6, se mantienen en su posición debido a que están adaptados en un par de agujeros de colocación de carrete 11 y 12 formados en el tabique inferior 10. En la figura 3, el número de referencia 13 designa un par de muelles de presión de carrete de cinta y la referencia numérica 14 designa un par de tapas aplicadas a las porciones de extremidad superior de los muelles de presión 13.

En la cara delantera de la cassette de cinta, según se representa en la figura 2, una porción abierta 15 está formada casi sobre toda la anchura de la cassette, mientras que en el tabique inferior 10 de la mitad inferior 3 está formada una porción en forma de muesca 16 adyacente a la porción abierta 15, según se representa en las figuras 2, 3 y 6. En una porción de borde de la porción amuescada 16, según se representa en las figuras 2 a 3, está formado un tabique vertical 17 que

se extiende perpendicularmente hacia arriba a partir de un punto situado encima de la porción de borde y que se une a la mitad superior 2, con lo cual la porción amuecada 16 y el interior de la cassette de cinta 1 están separados. En las dos porciones de extremidad derecha e izquierda del tabique vertical 17 están formadas dos porciones de guiado de cinta 18 y 19, con lo cual la cinta 9 es guiada y pasa a lo largo de la parte abierta 15.

Como se representa en las figuras 3 y 4, la parte abierta 15 está cubierta con una cubierta frontal 20 en forma general de Γ y en el interior de las porciones de extremidad derecha e izquierda 21 de la cubierta frontal 20 están formados integralmente dos pasadores de pivotamiento 22. Por otra parte, formados en ambas porciones de extremidad derecha e izquierda 23 de la porción abierta 15 que pertenecen a la mitad inferior 3 se halla un par de agujeros 24 en los cuales están montados unos pasadores de pivotamiento 22, lo que hace que la cubierta frontal 20 puede pivotar en dirección vertical. Una barra de torsión 26 moldeada con materia plástica está dispuesta a lo largo de una parte de extremidad superior 25 de la cubierta frontal 20 como se representa en la figura 4. Ambas porciones de extremidad derecha e izquierda 27 de la barra de torsión 26 están sujetas de manera pivotante en la porción de extremidad superior 25 de la cubierta frontal 20, y su parte central 28 está sujeta en la porción de extremidad superior 25 de la cubierta frontal 20. En la proximidad de las porciones de extremidad derecha e izquierda 27 están sujetas las porciones de extremidad derecha e izquierda 30 de una cubierta superior 29, en la barra de torsión 26. La cubierta superior 29 está dispuesta para cubrir una porción

amuescada superior 31 formada en un borde superior del tabique vertical 17, con el fin de darle un aspecto neto. Como se re presenta en las figuras 2 a 9, cuando la cubierta frontal 20 pivota hacia arriba, la cubierta superior 29 se desliza sobre la pared superior de la mitad superior 2 hacia la parte poste
5 rior de la porción amuescada superior 31: Por consiguiente, cuando la cubierta frontal 20 pivota hacia arriba, la barra de torsión 26 está sometida a una torsión y empuja la cubier ta superior 19, haciéndola pivotar en la dirección antihoraria según se observa en la figura 9, y gracias a la fuerza de
10 reacción, la cubierta frontal 20 es empujada en la dirección horaria según se observa en la figura 9. Como se ha mencionado más arriba, la cubierta superior 29 está destinada a mejorar el aspecto general del conjunto de modo que la porción amuesca da superior 31 no pueda ser vista directamente. Por consiguien
15 te no es siempre necesario utilizarla, desde el punto de vis ta estrictamente funcional de la cassette de cinta 1. Esto quiere decir que si se proporciona algún método diferente para empujar de manera pivotante la cubierta frontal 20 nor
20 malmente en la dirección horaria que se representa en la fi gura 9, la cubierta superior 29 deja de ser funcionalmente necesaria. Por ejemplo, este dispositivo de empuje puede es tar construido bajo la forma de un muelle de torsión conecta do con uno o con ambos lados del par de pasadores de pivota
25 miento 22.

Como se representa en las figuras 4 y 7 a 9, forma da a partir de la porción de extremidad superior 25 de la cu bierta frontal 20 hacia abajo en dirección al lado de una por ción de extremidad inferior 34, se halla una placa interna 35
30 que cubre casi una mitad superior de la parte posterior de la

cubierta frontal 20. Un par de agujeros 36 están formados en ambas porciones de extremidad derecha e izquierda de la extremidad inferior de la placa interna 35, y un par de pasadores de pivotamiento 38 formados en ambas porciones de extremidad derecha e izquierda de la extremidad superior de la cubierta interna 37 están montados en los agujeros 36. Por consiguiente la cubierta interna 37 puede girar libremente en los pasadores de pivotamiento 38, y según se representa en la figura 7, en la posición de pivotamiento, en la cual la porción de extremidad inferior 39 de la cubierta interna 37 está en contacto con el interior de la porción de extremidad inferior 34 de la cubierta frontal 20, que forma una cámara de cinta 40 tabicada con la placa interna 35 y la cubierta interna 37 en el lado posterior de la cubierta frontal 20. Como se representa en las figuras 7 a 9, la porción de extremidad inferior 39 de la cubierta interna 37 tiene una sección redonda de tal manera que pueda entrar en contacto con el interior de la porción de extremidad inferior 34 de la cubierta frontal 20 de manera íntima sin dejar espacio.

Como se representa en las figuras 4 y 7 a 9, se ha previsto un par de pasadores guiados 41 en ambas porciones de extremidad derecha e izquierda de la cubierta interna 37. Los pasadores guiados 41 están sujetos en las porciones de extremidad de un par de soportes 42 que sobresalen a partir de unas partes casi céntricas de ambas porciones derecha e izquierda de la cubierta interna 37 hacia el lado opuesto a la cubierta frontal 20, y los pasadores guiados 41 en cuestión sobresalen horizontalmente hacia el exterior. Por otra parte, como se representa en las figuras 7 a 9, un par de surcos de guiado 44 situados frente al lado 16 de la porción amuescada

están formados en ambas porciones laterales izquierda y derecha
43 del tabique vertical 17 que están dispuestas la una frente
a la otra. Estos surcos de guiado 44 están formados oblicuamen
te a partir de las porciones posteriores superiores, (porcio
5 nes izquierdas superiores en las figuras 7 a 9), de las por
ciones laterales 43 hasta las porciones inferiores delanteras
(porciones derechas inferiores de las mismas figuras) de las
mismas, y las porciones centrales 45 de los surcos de guiado
44 están situadas un poco más cerca de los pasadores de pivota
10 tamiento 22. Esto quiere decir que los surcos de guiado 44 tie
nen una forma de V invertida en la cual las porciones centra
les 45 son las porciones más próximas a los pasadores de pi
votamiento 22. Los pasadores guiados 41 se introducen en los
surcos de guiado 44, y cuando se hace pivotar la cubierta
15 frontal 20, los pasadores guiados 41 son guiados por los sur
cos de guiado 44 estando en contacto deslizante con ellos. En
estas condiciones, en el estado de cierre completo de la cubier
ta delantera 20 que se representa en la figura 7, o en el estado
completamente abierto que se ilustra en la figura 9, la por
20 ción de extremidad inferior 39 de la cubierta interna 37 está
en contacto con el interior de la porción de extremidad 34 de
la cubierta frontal 20. Sin embargo, durante las operaciones
de abertura y cierre de la cubierta frontal 20, los pasadores
guiados 41 de la cubierta interna 37 se acercan a los pasado
25 res de pivotamiento 22 y la cubierta interna 37 pivota alre
dedor de los pasadores de pivotamiento 38.

En las partes de borde frontal de las porciones de
extremidad derecha e izquierda 23 de la mitad inferior 3 están
formadas integralmente dos uñas de bloqueo 48 como se repre
30 senta en las figuras 2, 3, 22 y 11. Más particularmente, las

uñas de bloqueo 48 están formadas en las porciones de extre-
midad de un par de porciones de muelle de lámina 49 que sobre-
salen a partir de las extremidades superiores de ambas partes
de borde frontal de la porción de extremidad 23 hacia sus extre-
midades inferiores, pudiendo desplazarse elásticamente las uñas
5 de bloqueo 48 hacia la derecha y hacia la izquierda como se
representa en la figura 12. Por otra parte, según se ilustra
en la figura 4, un par de agujeros de bloqueo 50 están forma-
dos en las extremidades inferiores de ambas porciones de extre-
midad derecha e izquierda de la cubierta frontal 20. Cuando
10 se cierra la cubierta frontal 20 como se representa en la fi-
gura 10, las uñas de bloqueo se adaptan en los agujeros de
bloqueo 50 para sujetar la cubierta frontal 20. Las porciones
de muelle de lámina 49 tienen una forma curva alrededor de
15 los agujeros de pasador 24 para no obstaculizar las operacio-
nes de abertura y cierre de la cubierta frontal 20. En una
porción de borde inferior de la cubierta frontal 20 están for-
madas dos ranuras 51 justo por debajo de los agujeros de blo-
queo 50. Cuando la cubierta frontal está en la posición de
20 cierre completo, según se representa en la figura 10, las ranu-
ras 51 están dispuestas justo delante de la extremidad de las
porciones de muelle de lámina 49. Cuando se introduce la ca-
ssette de cinta 1 en un soporte de cassette, como se represen-
ta en la figura 11, un par de salientes 52 formados en el so-
25 porte de cassette penetran a través de las ranuras 51 y em-
jan las partes extremas de las porciones de muelle de lámina
49 para que las uñas de bloqueo 49 puedan desacoplarse de los
agujeros de bloqueo 50. Las uñas de bloqueo 48 están provis-
tas de porciones inclinadas 53 como se representa en las figu-
30 ras 11 y 12, y cuando se cierra la cubierta frontal 20, las

paredes internas de las ramuras 51 empujan la porción inclinada 53, de tal manera que las extremidades de las porciones de muelle de lámina 49 se doblen hacia la izquierda como en el caso de la figura 11. Inmediatamente después las uñas de bloqueo 48 y los agujeros de bloqueo 50 se acoplan bruscamente
5 los unos con los otros debido a la fuerza de recuperación de los elementos de muelle de lámina 49.

En la cassette de cinta 1, según se representa en la figura 5, está dispuesta una uña de bloque de carrete 57 entre los carretes de cinta 7 y 8. La uña de bloqueo de carrete 57 está moldeada integralmente con materia plástica, y según se ilustra en la figura 14, incluye principalmente una primera porción de placa 58 en forma de \square , y una segunda placa en forma de \square con porciones de uña de forma triangular 61.
10 Por otra parte, las placas laterales inferiores 56 de los carretes de cinta 7 y 8 están provistas en sus respectivas porciones periféricas externas de porciones en forma de diente de sierra 62 como se representa en las figuras 13 y 14, con las cuales se acoplan las dos porciones de uña 61 de la uña de bloqueo de carrete 57 de tal manera que la rotación de los carretes de cinta 7 y 8 en la dirección de aflojamiento de la cinta pueda ser impedida. Esto quiere decir que las porciones de uña 61 de la uña de bloqueo de carrete 57 montada en la cassette de cinta 1 pueden desplazarse en dirección
15 longitudinal (en la dirección vertical de la figura 13) gracias a la flexibilidad del muelle de lámina 60, y, normalmente (cuando la cassette de cinta 1 no está introducida en el soporte), las porciones de uña 61 están mantenidas en contacto a presión con el par de porciones dentadas 62 gracias a la fuerza
20 elástica de la porción de muelle de lámina 60. La segunda por

30

ción de placa 59 y la porción de muelle de lámina 60 están dotadas cada una de un par de agujeros amuecados 63 y de un par de agujeros amuecados 64, respectivamente, con lo cual las porciones 59 y 60 presentan una flexibilidad moderada.

5 Para introducir la uña de bloqueo de carrete 57 en la cassette de cinta 1, según se representa detalladamente en la figura 14, se ha formado una muesca de introducción de uña en cada una de las mitades superior e inferior (en la figura 14 se representa sólo la muesca de introducción de uña 65 de la mitad inferior 3). Cuando se adaptan conjuntamente las mitades superior e inferior desde la parte superior y desde la parte inferior, la uña de bloqueo de carrete 57 penetra o se adapta en estas muescas de introducción de uña. Según se indica con líneas de trazos largos y cortos alternos en la figura 13, la porción de uña 61 sobresale hacia los carretes de cinta 7 y 8 a partir de un par de porciones de abertura derecha e izquierda 66 de la muesca de introducción de uña 65 de la mitad inferior 3.

20 En una parte central de la segunda porción de placa 59 de la uña de bloqueo de carrete 57 está formada una superficie inclinada 67 como se representa en las figuras 14 y 15. Por otra parte, en el tabique inferior de la muesca de introducción de uña 65 está formado un agujero de pasador 68 en una posición dispuesta justo debajo de la superficie inclinada 67. Cuando se introduce la cassette de cinta 1, según se ilustra en la figura 15, un pasador de desbloqueo 69 penetra a través del agujero 68 en la dirección de la flecha "b" y su porción de extremidad empuja la superficie inclinada 67. Esto quiere decir que en el momento de la introducción de la cassette de cinta 1, las primera y segunda porciones de placa 58 y

59 se desplazan en la dirección de la flecha "c" de la figura 15, conjuntamente con las porciones de uña 61, desbloqueando así los carretes de cinta 7 y 8.

5 En la cassette de cinta 1 que tiene la construcción descrita más arriba, normalmente según se ilustra en la figura 7, la parte delantera de la cinta 9 que pasa a lo largo de la porción abierta 15 está cubierta por la cubierta delantera 20 y su parte posterior está cubierta por la placa interna 35 y la cubierta interna 37. Es decir que la cinta 9 está contenida en la cámara de cinta 40 estando situada entre la cubierta frontal 20 por una parte y la placa interna 35 y la cubierta interna 37 por otra parte. En este estado encerrado, como se representa en la figura 10, las uñas de bloqueo 48 están acopladas con los agujeros de bloqueo 50 para sujetar la cubierta frontal 20, con lo cual la cubierta frontal 20 no puede abrirse accidentalmente. En este momento, puesto que la porción de muesca superior 31 está cubierta por la cubierta superior 29, la cassette de cinta 1 presenta un aspecto neto.

15 20 Por otra parte, cuando la cassette de cinta 1 está introducida en el cuerpo del equipo de registro sobre cinta de video, la cubierta frontal 20 y la cubierta interna 37 pivotan hacia arriba como se representa en la figura 9, con lo cual la parte frontal y la parte posterior de la cinta 9 quedan al descubierto. Esto quiere decir que, por ejemplo, cuando la cassette de cinta 1 se introduce en un soporte de cassette o elemento parecido dispuesto en el cuerpo del equipo de registro sobre cinta de video, los salientes derecho e izquierdo 52 formados en el soporte de cassette o elemento parecido penetran a partir de las ranuras 51 en la dirección de la flecha

"a" y empujan las porciones de extremidad 49, según se ilustra en la figura 11. Por consiguiente, las porciones de muelle de lámina 49 se doblan hacia la izquierda de la figura 11, en contra de su fuerza de elasticidad, lo que permite que las uñas de bloqueo 48 salgan de los agujeros de bloqueo 50 para desbloquear la cubierta frontal 20.

A continuación, cuando se desplaza la cassette de cinta 1 hacia abajo en la figura 11 y se introduce en la posición de carga de la cassette, la cubierta frontal 20 es empujada por un saliente, (no ilustrado) formado en el cuerpo del equipo de registro sobre cinta de video, de tal manera que, según se ve en la figura 12, la cubierta frontal 20 se abre por torsión en contra de la elasticidad de la barra de torsión 26. Por otra parte, cuando la cubierta frontal 20 pivota hacia arriba, los pasadores guiados 41 de la cubierta interna 37 son guiados por los surcos de guiado 44. Por consiguiente, los pasadores guiados 41 se acercan a los pasadores de pivotamiento 22 en la sección que se extiende desde las porciones de extremidad inferior hasta las porciones centrales 45 de los surcos de guiado 44, de modo que la cubierta interna 37 pivota en sentido antihorario alrededor de los pasadores de pivotamiento 22 de la figura 8 con relación a la cubierta frontal 20. Por tanto, el espacio entre la porción de extremidad inferior 39 de la cubierta interna 37 y la porción de extremidad inferior de la cubierta frontal 20 aumentan, impidiendo así que la cubierta frontal 20 y la cubierta interna 37 puedan entrar en contacto con la cinta 9 durante su movimiento de abertura. Después de pasar por las partes centrales 45 de los surcos de guiado 44, los pasadores guiados 41 se alejan progresivamente de los pasadores de pivotamiento 22 y la cubierta interna 37

pivota en el sentido horario de la figura 8, con relación a la cubierta frontal 20. A continuación, cuando la cubierta frontal 20 se ha abierto completamente, según se representa en la figura 9, la cubierta interna 37 toma una posición horizontal y su porción de extremidad inferior 39 entra en contacto con la superficie interna de la porción extrema inferior 34 de la cubierta frontal 20. Por consiguiente, se forma un espacio ancho detrás de la cinta 9, eliminando así el inconveniente de que puedan chocar mutuamente, una guía de carga de cinta (no ilustrada) introducida a partir de la porción amuescada 16, y la cubierta interna 37. Además, puesto que la cubierta interna 37 se abre y se cierra en el interior de la porción amuescada 16, el espacio para introducir la cassette de cinta en el interior del cuerpo del equipo de registro sobre cinta de video puede mantenerse en el valor mínimo necesario.

Por otra parte, conjuntamente con el movimiento de pivotamiento hacia arriba de la cubierta frontal 20, la cubierta superior 29 se desliza hacia atrás en la pared superior de la mitad superior 2. Por tanto, las porciones de extremidad derecha e izquierda 30 de la barra de torsión 26 no pivotan y solamente su parte central 28 está sometida a una torsión por la porción de extremidad superior 25 de la cubierta frontal 20, de tal manera que se acumula una energía elástica que empuja la cubierta superior 29 de manera pivotante en la dirección antihoraria de la figura 9. Por consiguiente la cubierta frontal 20 es empujada en la dirección horaria de la figura 9 debido a una fuerza de reacción que actúa sobre la cubierta superior 29, y cuando se retira la cassette de cinta 1 del cuerpo del equipo de registro sobre cinta de

video, la cubierta frontal 20 se cierra bajo el efecto de la fuerza de la barra de torsión 26.

5 Cuando se desplaza hacia abajo la cassette de cinta 1, como se representa en la figura 15, el pasador de desbloqueo 69, formado en el cuerpo del equipo de registro sobre cinta de video penetra a través del agujero 68 formado en la cassette de cinta 1 y empuja la superficie inclinada 67 de la uña de bloqueo de carrete 57, de modo que las primera y segunda porciones de placa 58 y 59 se desplacen hacia la izquierda de la figura 15, conjuntamente con las porciones de uña 61, permitiendo así que las porciones de uña 61 y las porciones dentadas 62 de los carretes de cinta 7 y 8 se separen las unas de las otras, con lo cual los carretes de cinta 7 y 8 quedan desbloqueados.

15 Cuando se retira la cassette de cinta 1 del cuerpo del equipo de registro sobre cinta de video, el estado de funcionamiento de la cubierta frontal 20, de la cubierta interna 37, de la cubierta superior 29 y de la uña de bloqueo de carrete 57 es completamente inverso del que presenta en el caso mencionado más arriba, y la cinta 9 que pasa a lo largo de la porción abierta 15 está herméticamente contenida en la cámara de cinta 40 estando mantenida entre la cubierta frontal 20 por una parte y la placa interna 35 y la cubierta interna 37 por otra parte, lo que hace que no existe peligro de que la cinta 9 sea deteriorada por polvo o cualquier materia parecida. Además, cuando la cassette de cinta 1 está retirada del aparato, puesto que los carretes de cinta 7 y 8 están bloqueados por la uña de bloqueo de carrete 57, la cinta 9 que pasa a lo largo de la porción abierta 15 no podrá nunca ser aflojada por vibraciones o fenómenos parecidos, y no se

20

25

30

producirá el inconveniente que consiste en que la guía de carga de cinta choque contra la cinta 9 durante su introducción.

Incluso si se omite la uña de bloqueo de carrete 57, la cinta 9 no se aflojará nunca hasta el punto de crear dificultades reales porque está mantenida desde la parte de lantera y desde la parte posterior entre la cubierta frontal 20 por una parte y la placa interna 35 y la cubierta interna 37 por otra parte. A este respecto, un material de amortiguación apropiado puede ser pegado sobre la superficie de pared interna de la cubierta frontal 20 y sobre la superficie de pared interna de la cubierta interna 37 de tal manera que este material de amortiguación ejerce una ligera presión contra la parte delantera y la parte posterior de la cinta 9, haciendo que ésta no pueda aflojarse incluso en la ausencia de la uña de bloqueo de carrete 57.

Se ha descrito más arriba un modo de realización de la presente invención, pero se entiende que la invención no se limita a la construcción descrita más arriba a título de ejemplo y que varias modificaciones pueden ser introducidas en ella.

Por ejemplo aunque en el modo de realización que antecede la parte posterior de la cinta 9 está cubierta con la placa interna 35 y con la cubierta interna 37, es posible adoptar una construcción tal que la placa interna 35 y la cubierta interna 37 formen parte integrante la una de la otra y que la porción de extremidad superior de la placa interna 35 y la porción de extremidad superior de la cubierta frontal 20 estén articuladas la una en la otra con el objeto de abrir y cerrar el cuerpo integrado de la placa interna 35 y de la

cubierta interna 37. Además, aunque en el modo de realización que antecede la cubierta interna 37 puede pivotar hacia arriba, es posible hacer que se desplace en sentido longitudinal.

En resumen, el presente Modelo de Utilidad que se solicita deberá recaer en las siguientes

REIVINDICACIONES

1. Cassette de cinta que incluye: una envoltura de configuración generalmente rectangular que contiene carretes en los cuales está enrollada una cierta cantidad de cinta y que tiene unas paredes superior e inferior y una pared perifé-
rica que se extiende entre dichas paredes superior e inferior a lo largo de tres lados de la envoltura para formar una abertura al lado del cuarto lado de la envoltura, teniendo dicha pared inferior una muesca que comunica con dicha abertura y que se extiende a lo largo de una parte de dicho cuarto lado de la envoltura, estando guiada la cinta entre dichos carretes a lo largo de un trayecto que tiene un ramal que se extiende a lo largo de dicha abertura y; una tapa frontal montada en dicha envoltura y que puede desplazarse con relación a ella entre una posición cerrada en la cual cubre dicha abertura y una posición abierta en la cual deja al descubierto dicha abertura; estando caracterizada dicha cassette de cinta porque incluye además una tapa posterior que puede desplazarse con-
juntamente con el movimiento de dicha tapa frontal entre dicha posición cerrada en la cual dicha tapa posterior está situada detrás de dicha tapa frontal para encerrar así dicha cinta en cooperación con dicha tapa frontal y dicha posición abierta en la cual dicha tapa posterior está separada del lado posterior de dicha cinta para que dicho ramal de la cinta pueda ser in-
troducido a través de dicha muesca para extraer la cinta a

través de dicho orificio.

2. Cassette de cinta según la reivindicación 1, ca
racterizada porque dicha tapa posterior está articulada en
dicha tapa frontal, con lo cual dicha tapa posterior se despla
za desde dicha posición cerrada hasta dicha posición abierta
5 gracias al movimiento de dicha tapa frontal desde dicha posi
ción cerrada hasta dicha posición abierta.

3. Cassette de cinta según la reivindicación 2, ca
racterizada porque dicha tapa frontal incluye una porción
10 frontal que se extiende a lo largo de dicha abertura en dicha
posición cerrada y una porción posterior que cubre parcialmen
te la porción trasera de la cinta y que está articulada en
dicha tapa posterior.

4. Cassette de cinta según la reivindicación 2, ca
racterizada porque dicha tapa posterior tiene un pasador de
15 guía en por lo menos una extremidad, acoplándose dicho pasa
dor de guía con dicho surco de guía que está formado en una
parte de dicha pared periférica de la envoltura de tal manera
que esta tapa posterior se desplace a lo largo de dicho surco
20 de guía desde dicha posición cerrada hasta dicha posición
abierta.

5. Cassette de cinta según la reivindicación 4, carac
terizada porque dicha tapa frontal se extiende a lo largo de
la totalidad de la longitud de dicho cuarto lado, teniendo di
25 cha tapa frontal unas orejas que se extienden en ángulos rec
tos hacia dicha porción frontal en los extremos opuestos de
esta última, y porque dichas orejas pueden pivotar en porciones
de dicha pared periférica situadas en lados opuestos de dicha
envoltura, y porque dicha tapa posterior se extiende a lo lar
30 go de dicha muesca, teniendo dicha envoltura una pared perifé

rica interna a lo largo de dicha muesca, y estando formado dicho surco de guía en una parte de dicha pared periférica interna.

5 6. Cassette de cinta según la reivindicación 5, caracterizada porque dicha pared superior de la envoltura tiene una segunda muesca que comunica con dicha abertura y cuya forma y emplazamiento corresponden a los de la muesca mencionada en primer lugar, y porque dicha tapa posterior se eleva a través de esta muesca hasta un punto situado encima de la envoltura cuando la tapa frontal se hace girar desde dicha posición de cierre hasta dicha posición abierta.

15 7. Cassette de cinta según la reivindicación 6, caracterizada porque incluye además una tapa superior que cubre dicha segunda muesca en dicha posición cerrada, estando articulada dicha tapa superior en el borde superior de dicha porción frontal de dicha tapa frontal.

20 8. Se reivindica por último como objeto sobre el que ha de recaer el Modelo de Utilidad que se solicita: "CASSETTE DE CINTA".

Todo conforme queda descrito y reivindicado en la presente Memoria descriptiva, que consta de veintiuna páginas mecanografiadas y dibujos adjuntos.

Madrid, 22 de junio de 1982

BERNARDO UNGRIA

P.P.

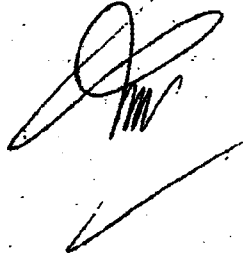

FIG. 1

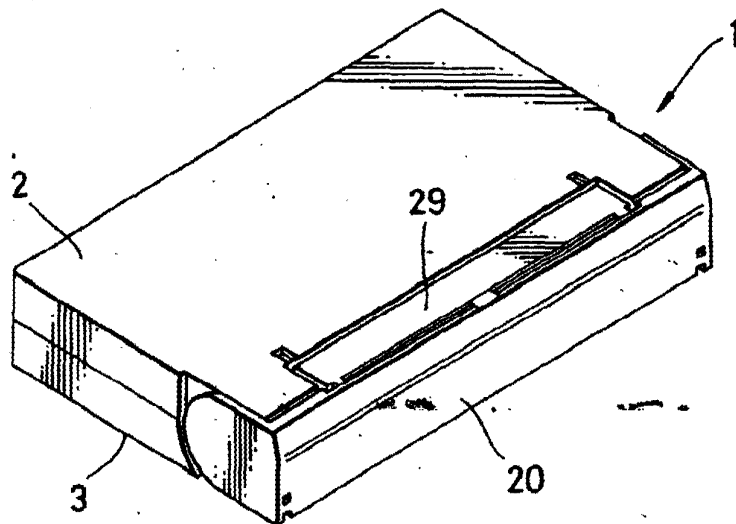
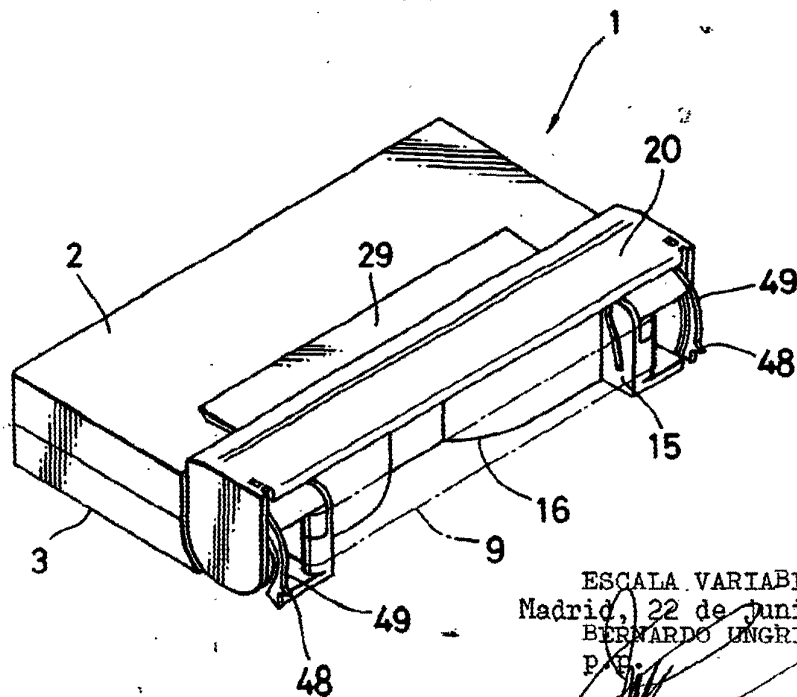
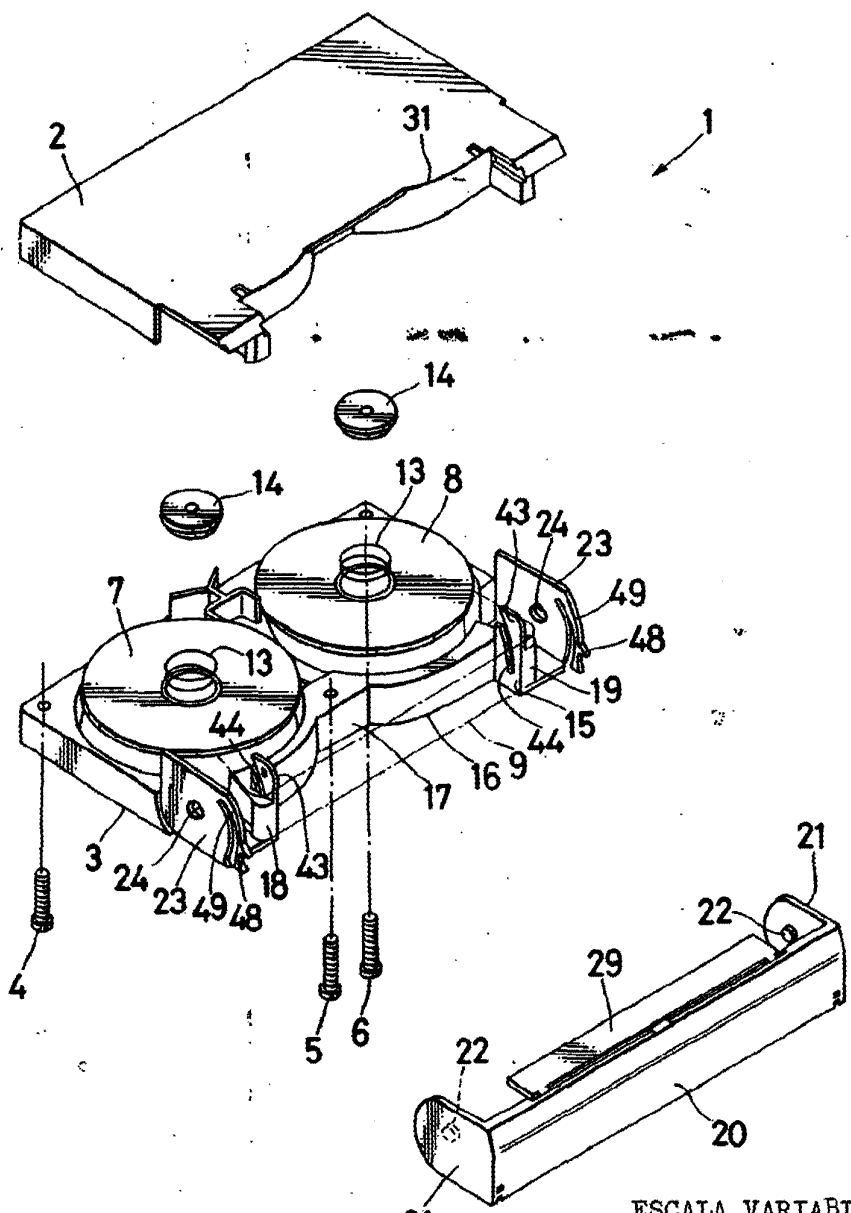

FIG. 2



ESCALA VARIABLE
Madrid, 22 de Junio 1982
BERNARDO UNGRIA
P. 1

FIG. 3



ESCALA VARIABLE
Madrid, 22 de junio 1982
BERNARDO UNGRIA
P. P.

FIG. 4

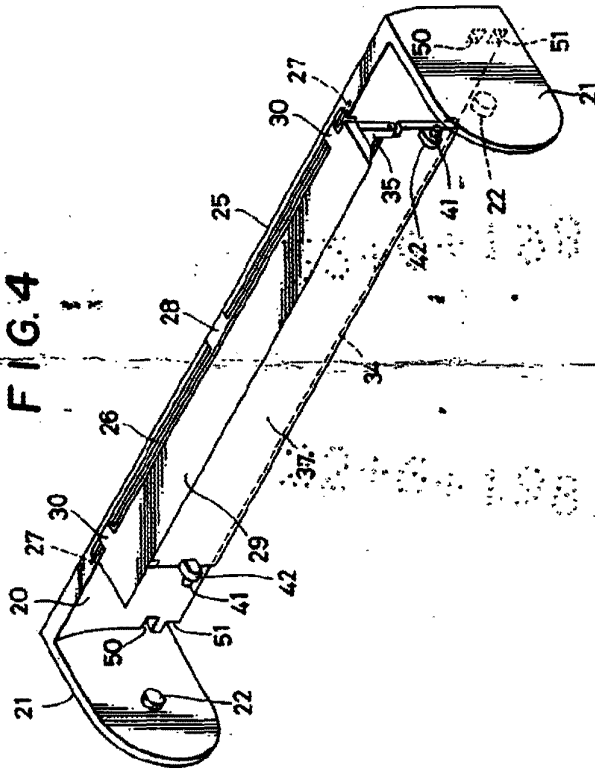

ESCALA VARIABLE
Madrid, 22 de junio de 1982
BENIGNO UMBRIA
P.D.

FIG. 5

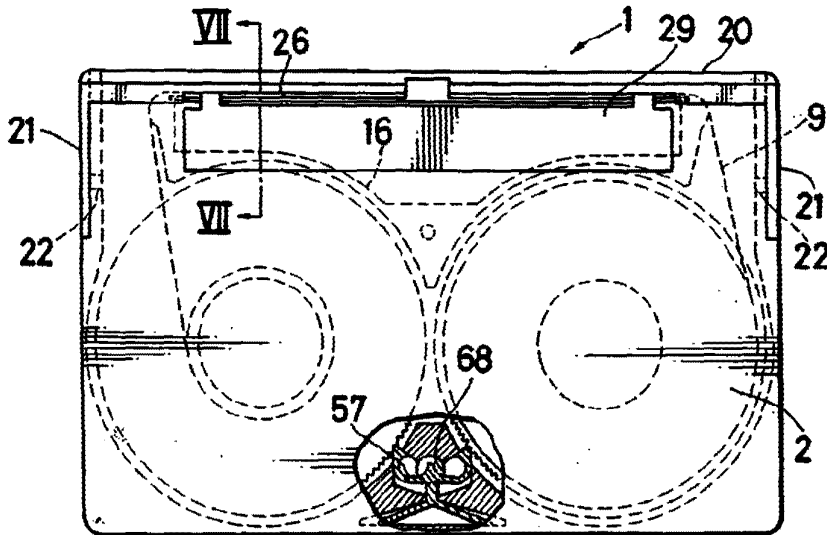
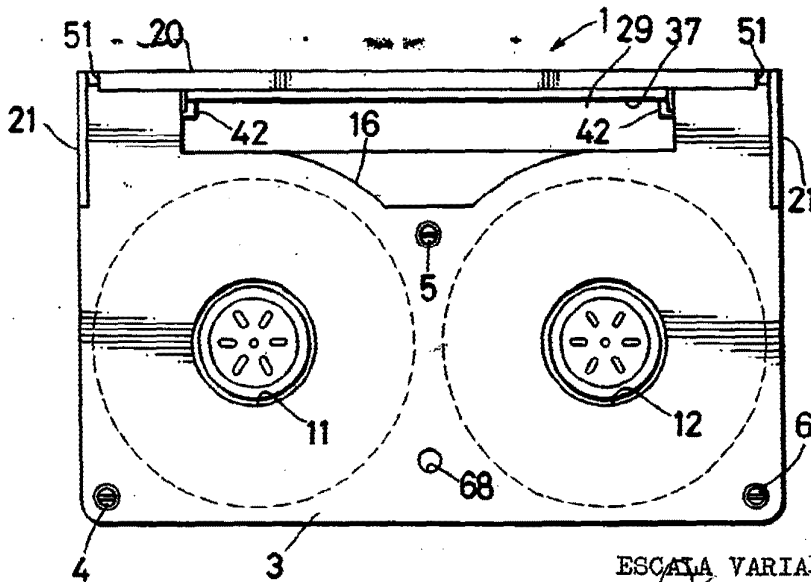

FIG. 6



ESCALA VARIABLE
Madrid 22 de junio 1982
BERNARDO BNGRIA
P.D.

FIG. 7

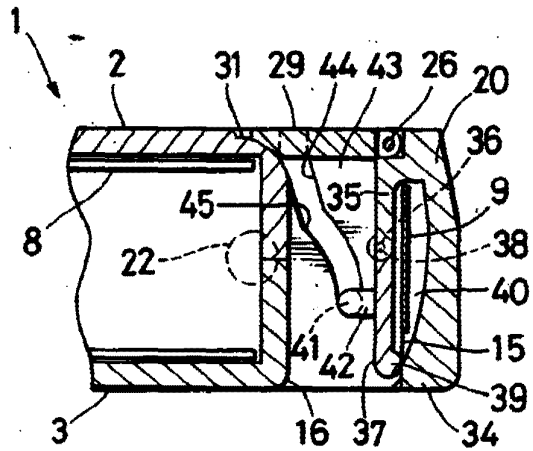

FIG. 8

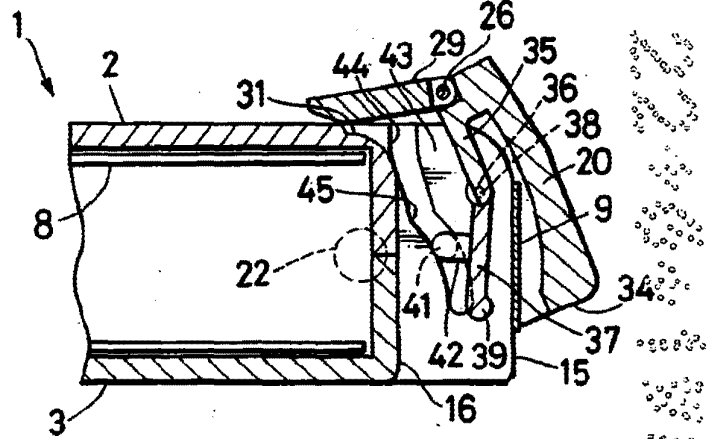
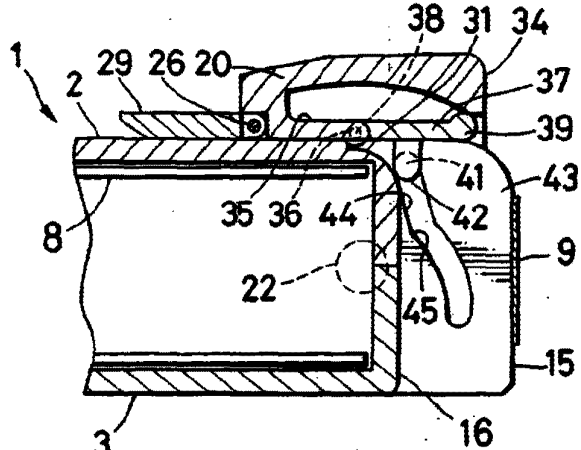

FIG. 9



ESCALA VARIABLE
Madrid, 22 de junio de 1982
BERNARDO UNGRIA
P.D.

FIG.10

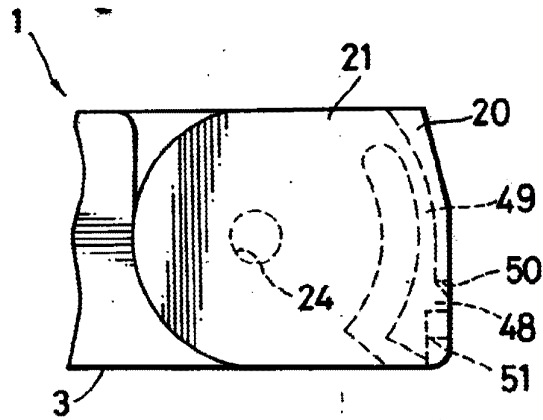

FIG.11

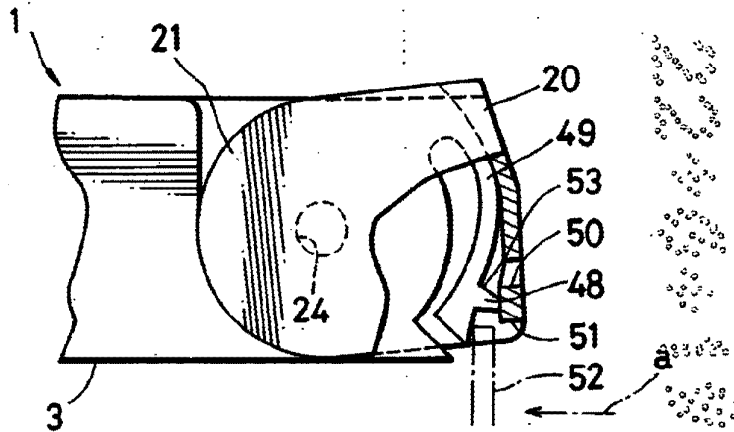
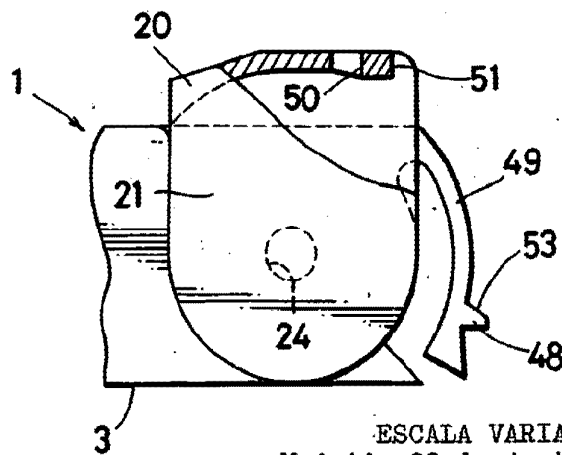
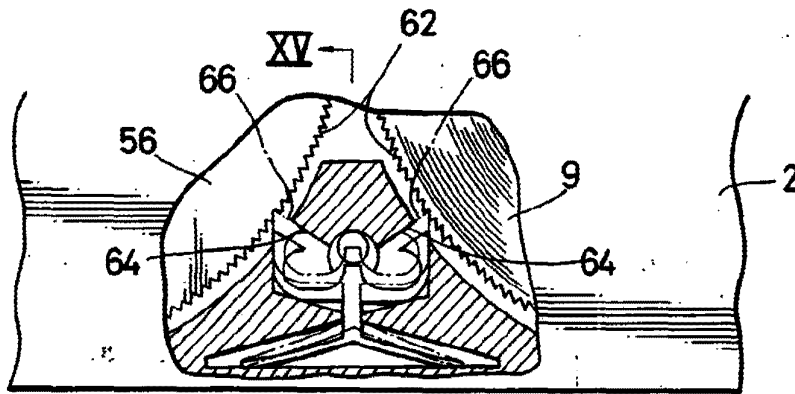

FIG.12



ESCALA VARIABLE
Madrid, 22 de junio de 1982
BERNARDO UNGRIA
P.P.

FIG. 13



XV

FIG. 15

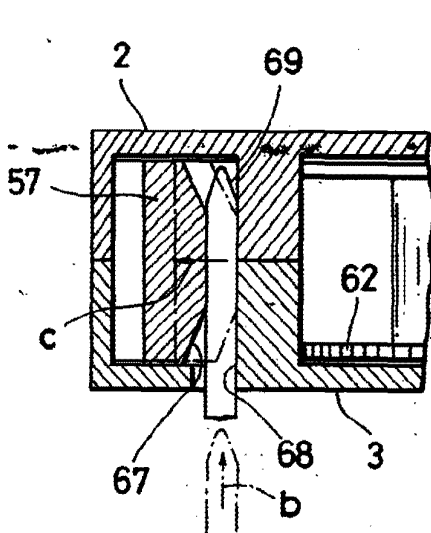

ESCALA VARIABLE
Madrid, 22 de junio 1982
BERNARDO UNGRIA
P.P.

FIG. 14

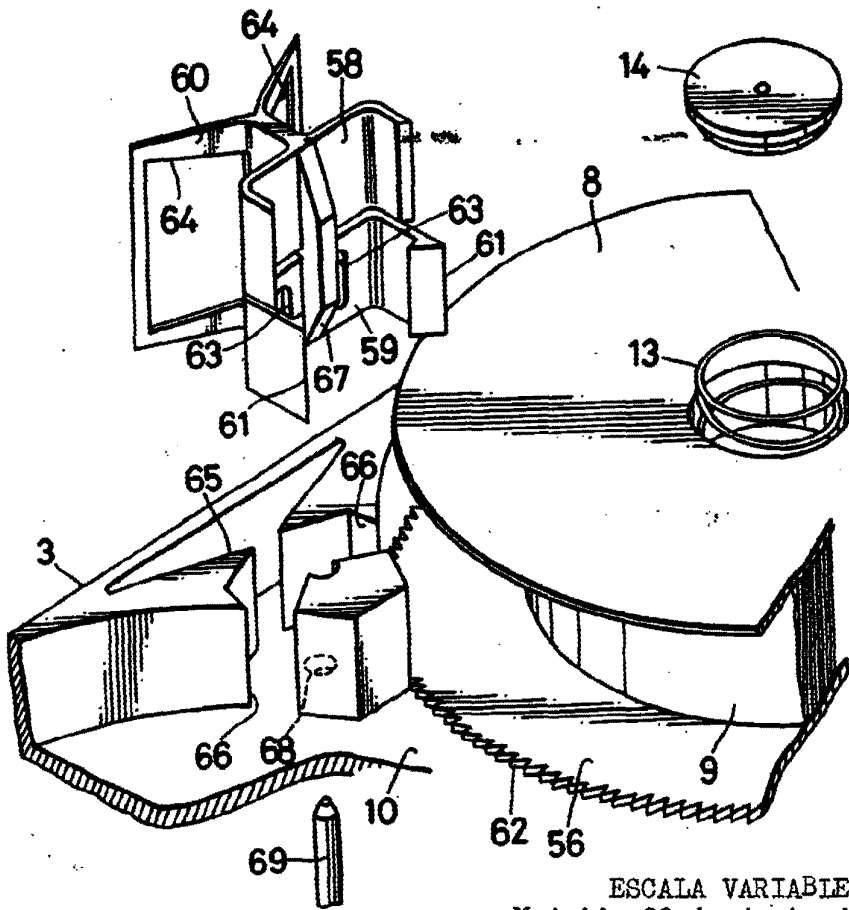

ESCALA VARIABLE
Madrid, 22 de junio de 1982
BERNARDO UNGRIA

p.p.
[Signature]