

(19) ES	(11) NUMERO	(10) Y
	273.569	
	(22) FECHA DE PRESENTACION	
	15.7.1983	



ESPAÑA

MODELO DE UTILIDAD

1 MAR. 1984

(30) PRIORIDADES:	(32) FECHA	(33) PAIS
(31) NUMERO		

(47) FECHA DE PUBLICIDAD	(51) CLASIFICACION INTERNACIONAL
	B62B 9/14

(54) TITULO DE LA INVENCION
"COMPAS PERFECCIONADO PARA CAPOTAS DE COHECITOS INFANTILES"

(71) SOLICITANTE (S)
JANÉ, S.A.

DOMICILIO DEL SOLICITANTE
BARCELONA, Cartagena 203

(72) INVENTOR (ES)

(73) TITULAR (ES)

(74) REPRESENTANTE
JUAN JOSE ALONSO YAGUE (203-8)

MEMORIA DESCRIPTIVA

El presente modelo de utilidad se refiere a un compás perfeccionado para capotas de cochecitos infantiles.

Este compás es del tipo cuyo tramo superior
5 forma el asidero para las operaciones de cierre y de
apertura del mismo y que en la posición de apertura
o desplegado de la capota dicho tramo se apoya sobre
el tramo inferior. La propia firma solicitante es
propietaria del modelo de utilidad 246.512 que hace
10 referencia a un compás que resulta mejorado con este
nuevo modelo, cuyo perfeccionamiento afecta principal-
mente a la brida solidaria del brazo superior donde
se articula y hace tope el brazo inferior, cuya brida
ahora presenta sus orejas prolongadas y ensanchadas
15 para que en la posición de desplegado llegue más allá
del extremo aplastado de articulación de la varilla
constitutiva del brazo inferior, con lo cual al
apoyarse la brida lateralmente contra la zona de
mayor sección transversal de este brazo se obtiene una
20 mayor resistencia a los esfuerzos que se producen en
el tensado de la capota en su despliegue.

Con el fin de facilitar la explicación se
acompaña una hoja de dibujos en los que se ha representado
un caso práctico de realización, no limitativo del alcance
25 del modelo.

En los dibujos:

La figura 1 indica en alzado lateral a este compás en su posición desplegada, y

la figura 2 ilustra en planta inferior un detalle a mayor escala de la zona de articulación del compás.

Según el modelo el compás está formado por dos brazos -1- y -2- varilliformes y convenientemente inflexionados, presentando el brazo superior -1- la solidarización de una brida -3- de la que se prolonga hacia abajo según un tramo -4- que después de una doble inflexión queda separado del brazo -2- inferior en la posición de desplegado para constituir el asidero de manipulación del compás, rematándose dicho tramo -4- en una contera -5-.

El brazo -2- se articula con un pasador -6- en las orejas -3a- y -3b- de la brida, cuyas orejas en su zona extrema dirigida hacia abajo se ensanchan formando sendos planos -3'- y -3''- paralelos que llegan más allá del extremo aplastado -2'- por donde se articula a la brida el brazo inferior -2-, de manera que la brida se apoya en su posición de trabajo contra la zona de mayor sección -A- de dicho brazo con el fin de poder soportar sin deformaciones los esfuerzos de tensado de la capota -C- en su posición desplegada.

Con la referencia -7- se indica el tope contra el cual choca el brazo inferior -2- en su posición de plegado del compás, con cuyo tope se

impide el plegado total del mismo en evitación
de que pueda pellizcarse y dañar la tela o lámina
constitutiva de la capota, cuyo tope está consti-
tuido por una prolongación de la propia oreja -3b-
5 de la brida y que se halla doblada 90°.

Con las referencias -8- y -9- se indican
los extremos aplastados y perforados de los brazos
-1- y -2- del compás por donde dichos brazos se
fijan articuladamente en la armazón de la capota.

10 El modelo dentro de su esencialidad puede
ser llevado a la práctica en otras formas de reali-
zación que difieran en detalle de la indicada a
título de ejemplo, a las cuales alcanzará igualmente
la protección que se recaba. podrá, pues, fabricarse
15 este compás para capotas de cochecitos infantiles en
cualquier forma y tamaño, con los medios y materiales
más adecuados y con los accesorios más convenientes,
por quedar todo ello comprendido en el espíritu de
las reivindicaciones.

REIVINDICACIONES

Se reivindica como objeto del presente modelo de utilidad:

1.- Compás perfeccionado para capotas de
5 cochecitos infantiles, del tipo cuyo brazo superior
conforma el asidero y comprende la solidarización de
la brida de articulación y tope del brazo inferior,
caracterizado esencialmente porque la brida presenta
en sus orejas laterales sendas prolongaciones en
10 ensanchamiento que, en la posición de desplegado del
compás, llegan más allá del extremo aplastado de
articulación del brazo inferior, con lo que la brida
se apoya por sus laterales contra la zona de mayor
sección de este brazo obteniendo así una mejor
15 resistencia a los esfuerzos de tensado de la capota.

2.- COMPAS PERFECCIONADO PARA CAPOTAS DE
COCHECITOS INFANTILES.

Consta la presente memoria descriptiva de cinco
hojas mecanografiadas y de una lámina de dibujos.

Madrid, a 15 de Julio de 1983

JANÉ, S.A.

p. a.



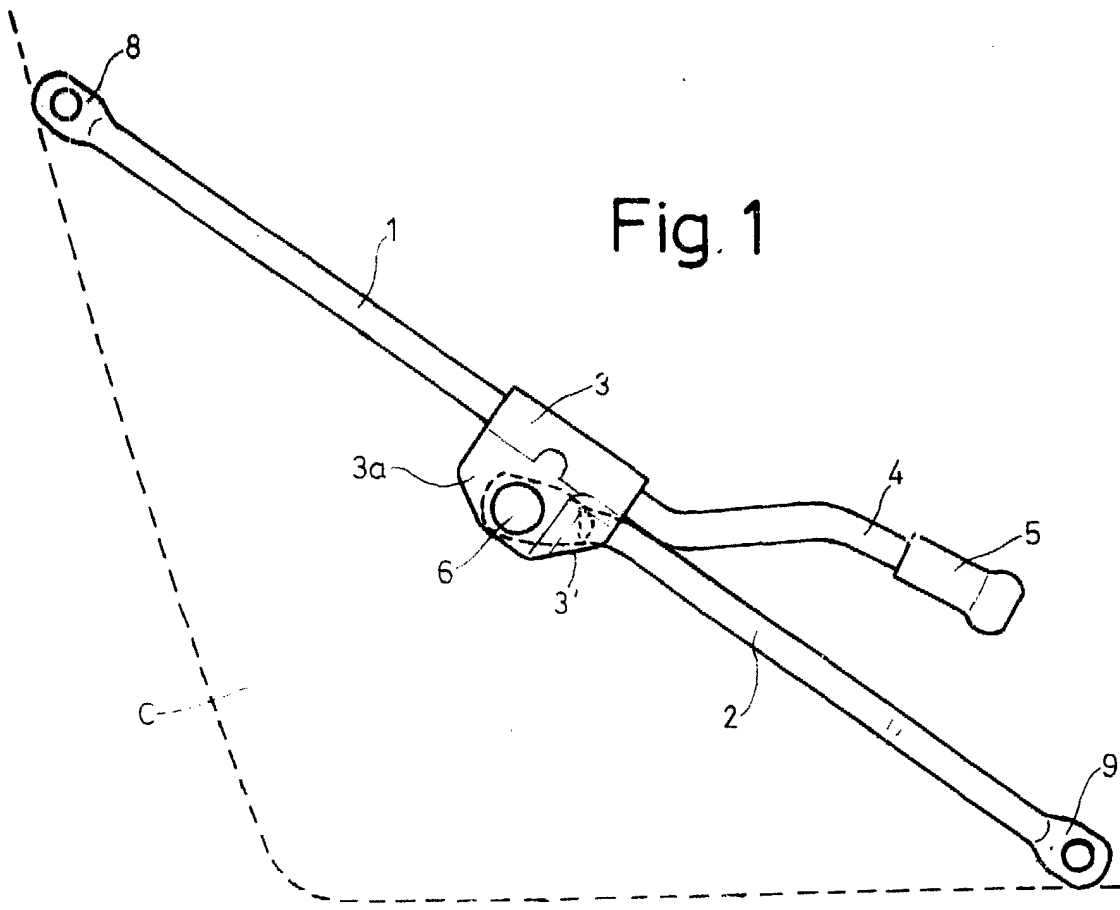

Fig. 1

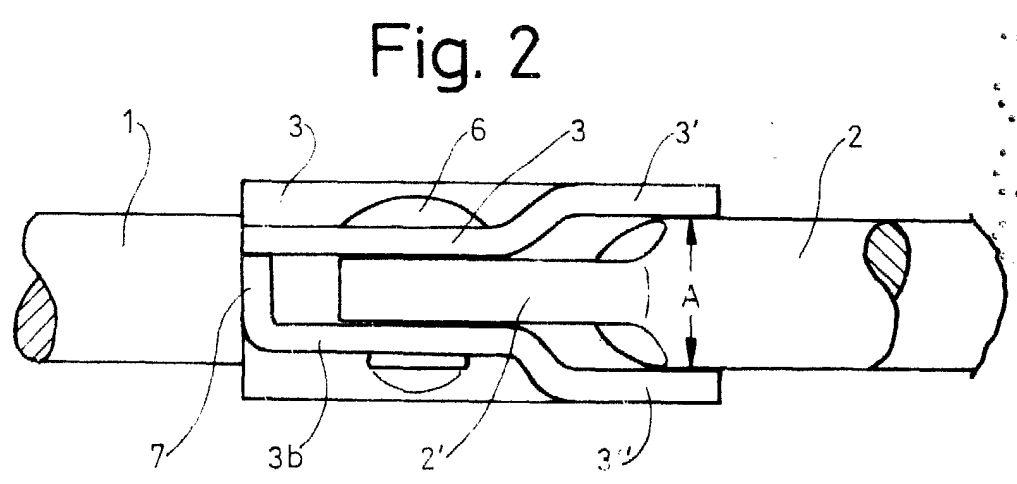

Fig. 2

Madrid, 15 Julio 1983
J. J. ALONSO YAGÜE
p.p.

M. Peste : Teixidó

Escala variable.