



ESPAÑA

ES	11	NUMERO	273543	Y
	12	FECHA DE PRESENTACION	2 MAYO 1983	

MODELO DE UTILIDAD

17 MAR. 1984

30 PRIORIDADES:	32 FECHA	33 PAIS
31 NUMERO 81 08673	30 de abril de 1.981	FRANCIA

47 FECHA DE PUBLICIDAD	81 CLASIFICACION INTERNACIONAL B65D47/34; A45D34/00; A61M11/029; B05B11/02;
------------------------	---

54 TITULO DE LA INVENCIÓN

DISPOSITIVO ADAPTADOR PARA UNA AMPOLLA ROMPIBLE.

71 SOLICITANTE (S)

ETABLISSEMENTS VALOIS (Société Anonyme)

DOMICILIO DEL SOLICITANTE

La Prieure, 27110 Le Neubourg, Francia.

72 INVENTOR (ES)

73 TITULAR (ES)

74 REPRESENTANTE

D. JOSE MIGUEL GOMEZ-ACEBO Y POMBO.

El presente Modelo de Utilidad tiene por objeto un dispositivo adaptador para una ampolla rompible. Se utilizan frecuentemente en medicina, en higiene, en perfumeria, etc..., productos destinados a ser pulverizados (atomizados), por ejemplo, en la superficie de la piel, ó en la garganta, los oídos, etc.... El producto a pulverizar está acondicionado generalmente en un frasco dotado con un dispositivo pulverizador que funciona bien bajo el efecto de un gas propulsor (disuelto ó no), bien por acción manual (bomba).

El producto a pulverizar puede permanecer un tiempo bastante prolongado en contacto con las diversas partes del pulverizador, piezas de materia plástica, juntas de elastómeros diversos. Pueden existir entradas de aire en el frasco, incluso fugas de producto, el cual puede ser contaminado ó degradado.

Algunos medicamentos u otros productos de higiene, ó incluso de perfumería se venden en una ampolla de vidrio rompible, prevista para ser abierta (ampolla rompible) en el momento de la utilización. El producto se conserva de esta modo en condiciones perfectas. Pero entonces es preciso efectuar una manipulación para hacer pasar el contenido de la ampolla en un pulverizador. La presente invención tiene por objeto un dispositivo que permite combinar las ventajas del producto vendido en ampolla rompible, con las del producto vendido directamente en pulverizador.

Se conocia ya por la patente francesa 2.168.265 (Bouvaist) un dispositivo para fijar una ampolla de vaporizador sobre el cuello de un frasco, que comprende una pieza intermedia que se apoya a la vez sobre el cuerpo de la bomba y sobre el exterior del frasco. Por una parte, este dispositivo no es aplicable a una ampolla; por otra parte, para mantener el conjunto de la

bomba, el frasco y de la pieza intermedia es preciso alojar el conjunto en una camisa.

El presente modelo de utilidad tiene por objeto un dispositivo simple, de una sola pieza, listo para recibir una ampolla de vidrio una de cuyas extremidades ha sido rota, y que permite una colocación fácil y segura con el fin de permitir una presentación compacta con vistas a la venta en farmacia. Por otra parte, el dispositivo de la invención debe ser muy económico ya que está destinado a ser desechado después de su uso.

Según el presente modelo de utilidad, un dispositivo adaptador para la utilización de una ampolla rompible de un producto a pulverizar comprende esencialmente una bomba de pulverización accionable a mano, y se caracteriza principalmente porque forma un conjunto de una sola pieza constituido por un elemento de forma general tubular en una de cuyas extremidades se ha fijado de forma estanca la bomba de pulverización con un vástago hueco de accionamiento exterior del elemento tubular sensiblemente sobre toda su longitud, y la otra extremidad del elemento tubular está abierta para formar un alojamiento tubular para recibir la ampolla, comprendiendo el elemento tubular además medios para asegurar una conexión estanca con la abertura de la ampolla, y medios para retener la ampolla en su alojamiento.

Otras características del modelo de utilidad se pondrán de manifiesto por medio de la descripción que sigue, hecha con relación al dibujo adjunto, dada a título de ejemplo no limitativo y que permitirá comprender perfectamente la forma en que la invención puede ser realizada.

La figura única del dibujo adjunto representa en sección axial esquemática un ejemplo del dispositivo según el presente modelo de utilidad. El dispositivo comprende una bomba ma-

nual de pulverización 1. Una bomba de este tipo es perfectamente conocida; existen numerosos tipos en el mercado. El interior no se ha representado puesto que se trata de una bomba clásica. El vástago de válvula hueco de salida 2 forma el órgano de accionamiento de la bomba. Se ha previsto para recibir un botón empujador no representado, dotado con un órgano de pulverización (boquilla).

La bomba comprende interiormente un resorte que empuja la válvula 2 hacia el exterior. Sobre el lado de aspiración de la bomba se ha previsto un tubo de aspiración 3 ó tubo sumergido. El dispositivo comprende en este ejemplo de realización un elemento tubular 5. La bomba 1 está fijada a una extremidad 4 del tubo de frasco de forma completamente clásica. El tubo 5 comprende principalmente un burlete exterior 8 a esta extremidad, que permite la fijación de la bomba 1 por medio de una cápsula 9 con ó sin interposición de una junta 11 (ú otro medio de estanquidad). La forma del tubo permite fijar simplemente, fácilmente y eficazmente una ampolla rompible 6 abierta. El tubo sumergido 3, una vez introducido, se extiende sensiblemente hasta el fondo de la ampolla 6, puesto que en la práctica, se extiende hasta la extremidad abierta del elemento tubular.

Para permitir la introducción de la ampolla y su mantenimiento en posición, el tubo 5 comprende en la extremidad opuesta a la bomba al menos una ranura 12, y un talón interior 13. El talón asegura el mantenimiento elástico de la ampolla 6 en el tubo 5, las ranuras permiten la dilatación del tubo para el paso de la contracción debida al talón 13.

Finalmente un labio de estanquidad 15 se ha previsto interiormente con un emplazamiento intermedio en el tubo. Este tiene un doble objeto: asegurar la estanquidad y mantener la

ampolla en posición, en cooperación con el talón 13. Permite igualmente una cierta adaptación a las heterogeneidades de la altura de las ampollas.

5 La ampolla y la bomba pueden acondicionarse conjuntamente en una caja. El instalador rompe la ampolla rompible y la encaja en la parte abierta del dispositivo.

10 Una vez ensamblado, como se ha representado en la figura, el conjunto puede ser utilizado como vaporizador a mano y el producto puede ser utilizado convenientemente. El dispositivo puede voltearse sin inconveniente. El producto no puede ser expulsado, evidentemente, más que si la extremidad libre del tubo sumergido 3 está dentro del seno del líquido.

15 El elemento tubular 5 puede estar realizado ventajosamente de materia plástica moldeada, pero es evidente que pueden utilizarse otras realizaciones.

Debe indicarse que el modo de realización descrito no es más que un ejemplo y que sería posible modificarle principalmente por sustitución de equivalentes técnicos sin salirse por ello del ámbito de la invención.

20 Descrita suficientemente la naturaleza del invento, así como la manera de realizarlo en la práctica, debe hacerse constar que las disposiciones anteriormente indicadas son susceptibles de modificaciones de detalle en cuanto no alteren su principio fundamental.

REIVINDICACIONES

1.- Dispositivo adaptador para ampolla rompible (6) de producto a pulverizar, del tipo que comprende una bomba de pulverización (1) de accionamiento manual, caracterizado por-  
5 que dicho dispositivo comprende un elemento de forma general tubular en una de cuyas extremidades está fijada de forma estan-  
ca la bomba de pulverización con un vástago hueco de accionamien-  
to exterior y un tubo de aspiración que se extiende en el inte-  
rior del elemento tubular sensiblemente sobre toda su longitud,  
10 y la otra extremidad del elemento tubular está abierta para for-  
mar un alojamiento tubular para recibir la ampolla, comprendien-  
do el elemento tubular además medios (15) para asegurar una cone-  
xión estanca con la abertura de la ampolla, y medios (13) para  
retener la ampolla en su alojamiento.

15 2.- Dispositivo adaptador, según la reivindica-  
ción 1, caracterizado porque el conjunto es enterizo, estando  
fijados los elementos constituyentes de forma indismontable.

20 3.- Dispositivo adaptador según la reivindica-  
ción 2, caracterizado porque los medios para retener la ampolla  
están formados por un resalte (13) formando sobre la pared inte-  
rior del elemento tubular en su extremidad abierta, deformable  
ó desplazable elásticamente durante la introducción de la ampo-  
lla (6) en su alojamiento.

25 4.- Dispositivo adaptador según la reivindica-  
ción 3, caracterizado porque la extremidad abierta del elemen-  
to tubular comprende al menos una ranura.

30 5.- Dispositivo adaptador según la reivindica-  
ción 1, caracterizado porque los medios para asegurar una cone-  
xión estanca con la abertura de la ampolla están formados por  
un labio (15) en el interior del tubo (5), formando este labio

- 6 -

igualmente un tubo elástico para limitar la penetración de la ampolla en el tubo.

6.- Dispositivo adaptador según una de las reivindicaciones precedentes, caracterizado porque el elemento tubular (5) con los medios para asegurar una conexión estanca con la ampolla (6) está constituido por una sola pieza de materia plástica.

7.- Dispositivo adaptador para una ampolla rompible, tal y como queda sustancialmente descrito en la presente Memoria e ilustrado en los dibujos adjuntos.

Esta Memoria consta de 6 hojas escritas a máquina por una sola cara.

Madrid, - 2 MAYO 1983

ETABLISSEMENTS VALOIS  
(Société Anonyme)

~~J. E. GOMEZ AGUIRRE Y FORNOS~~  
~~Por J. Suarez Diez~~

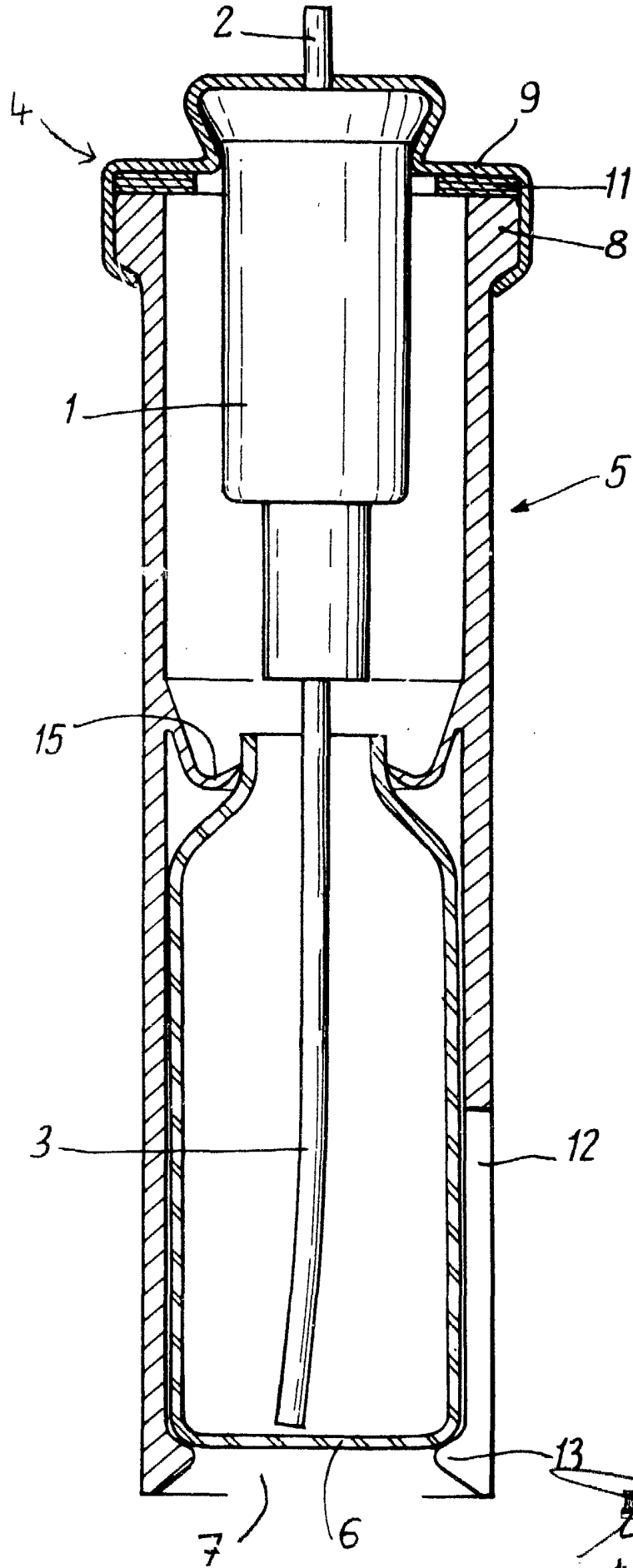

ESCALA  
VARIABLE

~~1902~~  
J. M. GOMEZ AGUILO Y CIA.  
Firmado: J. Suarez