



ESPAÑA

19 ES	11	NÚMERO	18 Y
	21	273536	
	22	FECHA DE PRESENTACION	

MODELO DE UTILIDAD 1 OCT. 1984

30 PRIORIDADES:	32 FECHA	33 PAIS
31 NUMERO		

47 FECHA DE PUBLICIDAD	51 CLASIFICACION INTERNACIONAL
	B65 D 47/06

54 TITULO DE LA INVENCION

"BROCAL DE ESPITA"

71 SOLICITANTE (S)

DON JESUS BLASCO HERNANDO

DOMICILIO DEL SOLICITANTE

SIGUENZA (Guadalajara), Cruz Dorada, s-n

72 INVENTOR (ES)

DON JESUS BLASCO HERNANDO

73 TITULAR (ES)

DON JESUS BLASCO HERNANDO

74 REPRESENTANTE

DON JOSE PONS TORRES.

5 El Modelo de Utilidad objeto de la presente memoria se refiere como su título indica a un BROCAL DE - ESPITA, que reúne unas cualidades de utilización muy superiores, a cuantos con análoga misión han aparecido hasta el momento en el mercado, tanto por su racional diseño, - como por su sencillez y eficacia.

10 Esencialmente consiste el presente modelo - objeto de esta memoria descriptiva, en un cuerpo cuyo conjunto es de aspecto monobloque, aunque está integrado por dos partes esenciales denominadas, caña-brocal-espita y - pomo de apertura-retén y cierre, las cuales en su conjunción y funcionamiento, permiten dar salida a líquidos con tenidos en vasijas, en forma de espita de abertura y cierre.

15 En plano que en hoja única se adjunta, al - objeto de facilitar su descripción, a título de ejemplo y por ello sin característica de realización del modelo que se preconiza.

20 En la figura primera se ofrece una vista -- frontal y en sección del cuerpo cilíndrico macho de retén y cierre, con apreciación de vaciado cilíndrico interno y ventana de paso de líquidos.

25 En la figura segunda se ofrece una vista -- frontal y en sección del cuerpo hembra o brocal con espita, con apreciación de sus elementos integrantes.

En la figura tercera se ofrece una perspectiva de embocadura y comienzo de una manguera aplicable al conjunto de las figuras anteriores.

La numeración que acompaña a las figuras, --
30 tien el mismo significado para ambas siendo el que se cita seguidamente.

- 1.- Pomo
- 2.- Cuerpo cilíndrico hueco
- 3.- Ventana paso de fluido
- 35 4.- Rosca
- 5.- Espita cilíndrica hueca
- 6.- Cuerpo de copa (brocal)
- 7.- Rebordes para acople y manejo de pieza
- 8.- Embocadura manguera
- 40 9.- Manguera
- 10.- Sentido de entrada líquido.

Roscados los cuerpos de figura 1 y figura 2 por rosca (4) y sin hacerlo a tope de las mismas, el líquido que entra en dirección (10) verá que puede pasar a través de cuerpo cilíndrico (2) y salir por ventana (3) terminando su recorrido al verter por espita cilíndrica (5) o --
45 caso de separar el cuerpo de figura 1, lo hará por el cuerpo cilíndrico hueco (2) de figura 2 con un mayor caudal de salida.

50 Este Modelo es realizable en cualesquiera de

tamaños y materiales adecuados, siendo susceptible de toda clase de modificaciones de detalle en tanto que estas no alteren su fundamento.

- N O T A -

55 Los puntos de invención propios y nuevos que son objeto de la presente solicitud de Modelo de Utilidad en España por veinte años son los siguientes.

R E I V I N D I C A C I O N E S

60 1.- BROCAL DE ESPITA, caracterizado por comprender figura monobloque en su aspecto general y externo, integrada por dos piezas que se unen a rosca, haciendo tope entre ambas.

65 2.- BROCAL DE ESPITA, según reivindicación anterior caracterizado porque el que dichas piezas se denominan, como de abertura-retén y cierre, el cual va provisto de ventana rectangular dobel (diametralmente opuestas - ambas) y en zona de roscado de unión y caña brocal con espita, en parte superior e inclinada, esta última que es saliente de la convexidad del brocal en forma de copa.

70 3.- BROCAL DE ESPITA, según reivindicaciones anteriores caracterizado porque el que en parte baja de cuerpo cilíndrico hueco, existen unidos al brocal de copa, unas prominencias circulares, para adaptación de manguera, por la que circulará el líquido que ha de frenarse o salir
75 por las citadas ventanas (reivindicación segunda), para re

cogerse en el exterior, una vez atraviase la espita.

4.- BROCAL DE ESPITA.

Tal y como se ha descrito en la memoria que -
antecede y para los fines en ella especificados.

Consta la presente memoria descriptiva de ---
cuatro hojas escritas a máquina por una sola cara.

80

Madrid 14 de Julio 1.983

~~JOSE PONS TORRES~~

~~P. P.~~

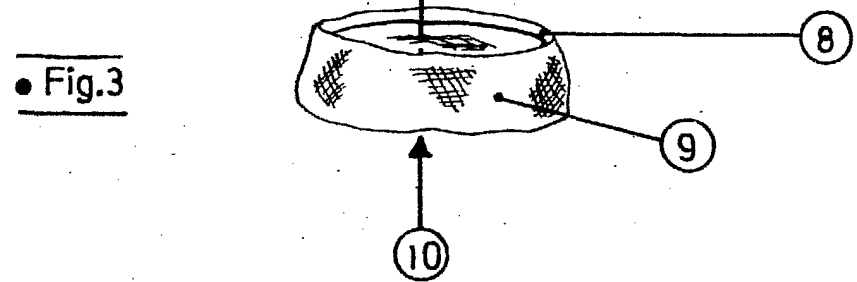
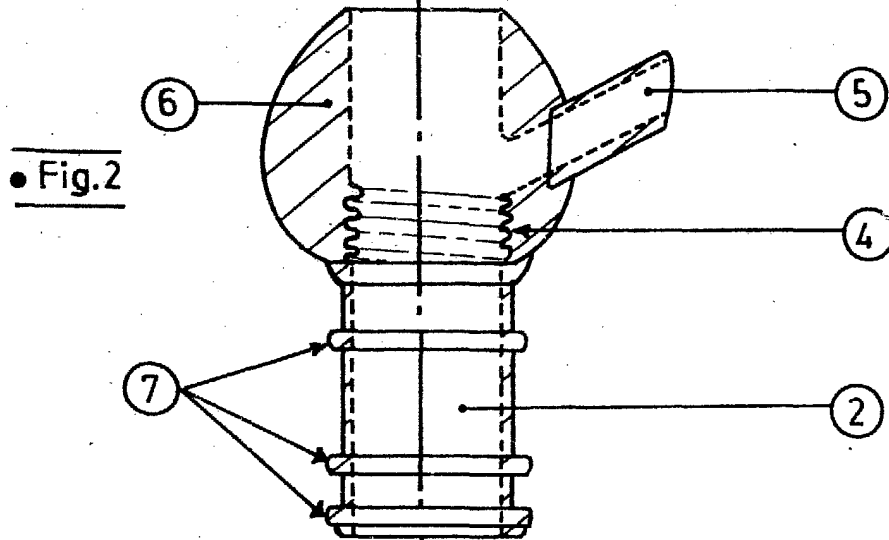
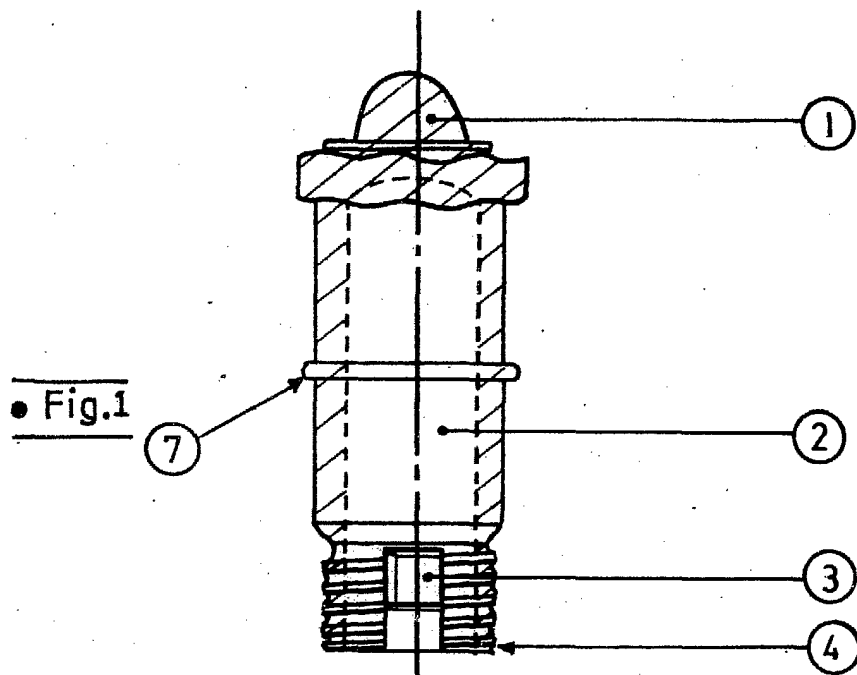

ESCALA VARIABLE

14 JUL 1953
~~JOSE PONS TORRES~~