

10	ES	11	NUMERO	273439	10	Y
		21				
		22	FECHA DE PRESENTACION	11 JUL. 1983		



ESPAÑA

MODELO DE UTILIDAD

1 DIC. 1983

30	PRIORIDADES:	31	NUMERO	32	FECHA	33	PAIS
----	--------------	----	--------	----	-------	----	------

47	FECHA DE PUBLICIDAD	51	CLASIFICACION INTERNACIONAL
			H 37C 7/14

54	TITULO DE LA INVENCIÓN
	"DISPOSITIVO PERFECCIONADO PARA LA INCLINACIÓN DE ASIENTOS"

71	SOLICITANTE (SI)
	PLAY, S.A.

	DOMICILIO DEL SOLICITANTE
	BARCELONA, Independencia 255

72	INVENTOR (ES)
----	---------------

73	TITULAR (ES)
----	--------------

74	REPRESENTANTE
	D. MANUEL DE RAFAEL GARCIA

El presente modelo de utilidad se refiere a un dispositivo perfeccionado para la inclinación de asientos, que tiene varias aplicaciones, es decir, se puede instalar en los asientos infantiles del tipo acoplable sobre el asiento posterior de un automóvil, o bien en los asientos infantiles apoyables directamente en el suelo y provistos de una base adecuada, e incluso en otros modelos de asientos, tales como los asientos tipo butaca y similares no infantiles.

El dispositivo en cuestión se aplica ventajosamente a un asiento infantil del tipo descrito en el modelo de utilidad nº 220.286 y que comprende dos elementos arqueados laterales que constituyen el bastidor del asiento que son deslizantes en casquillos de guía fijos a los elementos laterales que forman parte de la base del conjunto. Dicho dispositivo es asimismo aplicable al asiento infantil del tipo que se describe en el modelo de utilidad nº 257.311 y cuyo bastidor es de constitución telescópica de modo que se extiende cuando se inclina el asiento por la acción con un travesaño posterior provisto de empuñadura lateral con intervención de elementos transmisores formados por brazos y bielas articulados.

En todos los casos de aplicación el dispositivo de que se trata es ventajoso por ser de accionamiento muy fácil, por disponer de medios de bloqueo automáticos de la inclinación del asiento y porque este último se

puede situar en varias posiciones.

Esencialmente, el dispositivo objeto del presente modelo de utilidad se caracteriza porque comprende un travesaño tubular con empuñadura lateral de accionamiento, montado giratorio en casquillos-cojinete fijos en la armazón de base del asiento. Dicho travesaño se relaciona mediante elementos transmisores con la armazón basculante porta-asiento y se retiene en diferentes posiciones de giro gracias a elementos esféricos periféricos alojables selectiva y parcialmente en cavidades previstas en los casquillos-cojinete.

La selectividad de los elementos esféricos para obtener el bloqueo del travesaño tubular se consigue por medio de un elemento axial deslizante por el interior del travesaño tubular, cuyo elemento en zonas correspondientes con la presencia de los elementos esféricos presenta respectivos regruesados que empujan y mantienen a tales elementos hacia las cavidades de los casquillos-cojinete. Cuando dicho elemento axial es desplazado longitudinalmente por un elemento de empuje con mando en la antedicha empuñadura y al retirarse las zonas regruesadas con respecto del lugar donde se hallan los elementos esféricos, éstos salen de las cavidades de los casquillos-cojinete, con lo que se obtiene la libertad de giro del travesaño tubular, volviendo el elemento axial a su posición activa por recuperación elástica al cesar el empuje

en el mencionado mando.

Con el fin de facilitar la explicación, se acompaña a la presente memoria descriptiva una lámina de dibujos en la que se ha representado un caso práctico de realización el cual se cita sólo a título de ejemplo no limitativo del alcance del presente modelo de utilidad.

En dichos dibujos:

La figura 1 es una vista en sección alzada del dispositivo en posición de bloqueo del asiento.

La figura 2 es una vista a mayor escala en sección considerada por el plano II-II de la figura 1.

La figura 3 es una vista en alzado lateral que ilustra el dispositivo instalado en un asiento.

La figura 4 corresponde a un detalle en perspectiva de un dispositivo de tope.

Considerando los dibujos, dicho dispositivo consta de un travesaño tubular -1- con el que por medio de un codo tubular -2- está solidarizada una empuñadura -3- provista de revestimiento -3a- para el asido, cuya empuñadura se halla situada en un lateral respecto de la armazón de base del asiento -4- de constitución monopieza convencional, en cuya armazón están constituidos los dos laterales gemelos -5- cuya armazón está configurada para ser apoyada indistintamente en el suelo o en un asiento de un automóvil donde se sujeta amoviblemente con ayuda de las correas previstas en el vehículo y enganchables

en anillas -6- salientes de los laterales -5- de la armazón de base. En dichos laterales están fijados sendos casquillos-cojinete -7- en los cuales juega giratoriamente el travesaño -1- con intervención de respectivos manguitos -8- solidarios de dicho travesaño y que van introducidos directamente en los citados casquillos-cojinete.

El travesaño -1- está provisto de dos brazos radiales -9- a los que se articulan sendas bielas -10- que, a su vez, se articulan superiormente a respectivas ramas laterales arqueadas -11- del bastidor en U del asiento -4-, cuyas ramas están montadas deslizantes en unos casquillos-cojinete -12- unidos en puntos delanteros de los laterales -5- de la armazón de base y deslizantes asimismo en unas piezas -13- fijadas posteriormente en dichos laterales y provistas de un taladro por el que juegan las indicadas ramas -11- del bastidor en U del asiento -4-. En los extremos de dichas ramas está vinculado el reposapiés -14- del asiento.

En el interior del travesaño tubular -1- está montado deslizante un elemento axial -15- que presenta dos regruesados constituidos por sendos casquillos -15- ensartados fijos sobre dicho elemento -15-, cuyos casquillos han sido previstos en correspondencia con respectivas series de elementos esféricos -17-. El elemento -15- en un extremo lleva unida interiormente a rosca una espiga -18- a la que está sujeto por

enroscado un muelle -19- que se aloja en el codo tubular -2- y es pasante por el interior de la empuñadura -3-, al efecto tubular, cuyo muelle está unido a rosca con una espiga roscada -18- acoplada a rosca a un pulsador -20- montado en el extremo libre de la empuñadura -3-. Por la acción sobre dicho pulsador, el muelle -19- se desplaza longitudinalmente, sin rozamiento ni enganches dentro del codo -2- por impedirlo un redondeamiento que en un vértice interior de dicho codo determina un pasador cilíndrico -21-. Con el desplazamiento del muelle -19- se empuja al elemento axial deslizante -15- cuyos casquillos -16- se retiran con respecto de los elementos esféricos -17-, con lo que éstos salen de unas cavidades -22- previstas en los casquillos-cojinete -7- y es posible el libre giro del travesaño -1- en dichos casquillos-cojinete, cuyo giro se obtiene por acción con la empuñadura -3- para producir con intervención de los brazos -9- y las bielas -10- el deslizamiento de las ramas arqueadas -11- en los casquillos-cojinete -12- y en las piezas cojinete -13- y con ello provocar la inclinación del asiento -4-. Cuando se cesa la presión sobre el pulsador -20-, el elemento axial -15- retrocede por la acción del muelle -23-, previsto entre un tope interior -24- del elemento axial -15- y una arandela -25- ensartada sobre la espiga -18-, y se sitúa en posición activa en la que los casquillos -16- empujan a los elementos esféricos -17- que se alojan en las cavidades -22-,

con lo que el travesaño -1- queda bloqueado giratoria-
mente. El alojamiento de los elementos esféricos -17-
en unas u otras de las cavidades -22- determina el...
posicionamiento selectivo del travesaño -1- en su...
giro con relación a los casquillos-cojinete -7-, con
lo cual se seleccionan distintas posiciones de incli-
nación del asiento -4-.

5

El asiento -4- está provisto del acolchado
-26- que afecta a las zonas de asiento, de respaldo y
a los bordes laterales, así como a un cómodo reposaca-
bezas -27-.

10

El modelo, dentro de su esencialidad, puede
ser llevado a la práctica en otras formas de realización
que difieran sólo en detalle de la indicada únicamente
a título de ejemplo, a las cuales alcanzará igualmente
la protección que se recaba. Podrá, pues, fabricarse
este dispositivo en cualquier forma y tamaño, con los
medios y materiales más adecuados y los accesorios
más convenientes, por quedar todo ello comprendido en
el espíritu de las siguientes reivindicaciones.

15

20

REIVINDICACIONES

Se reivindica como objeto del presente modelo de utilidad:

5 1.- Dispositivo perfeccionado para la inclinación de asientos, caracterizado esencialmente porque comprenden un travesaño tubular con empuñadura lateral de accionamiento, cuyo travesaño juega giratoriamente en casquillos-cojinete fijos en la armazón de base del asiento, y se relaciona a través de elementos transmisores con la armazón basculante porta-asiento, siendo retenido dicho travesaño en distintas posiciones de giro por el alojamiento de elementos esféricos previstos periféricamente y que se alojan selectiva y parcialmente en correspondientes cavidades previstas en los casquillos-cojinete.

15 2.- Dispositivo, según la anterior reivindicación, caracterizado porque la selectividad de los elementos esféricos para obtener el bloqueo del travesaño tubular se consigue mediante un elemento axial deslizante por el interior del travesaño y que presenta en zonas correspondientes con la presencia de dichos elementos esféricos respectivos regruesados que los empujan y mantienen hacia las cavidades de casquillos-cojinete, todo ello de manera que en el desplazamiento longitudinal de dicho elemento axial mediante un elemento de empuje con mando en la antes citada empuñadura, al retirarse las zonas regruesadas con respecto del lugar donde se hallan los elementos esféricos, éstos salen de las cavidades de los casquillos-cojinete obteniéndose la libertad de giro

del travesaño tubular, volviendo el elemento axial a su posición activa por recuperación elástica al cesar el empuje en el mencionado mando.

5 3.- DISPOSITIVO PERFECCIONADO PARA LA INCLINACIÓN DE ASIENTOS.

Consta la presente memoria descriptiva de nueva páginas mecanografiadas y una lámina de dibujos.

Madrid, a 11 JUL. 1983

PLAY, S.A.

p. a.

MANUEL DE RAFAEL



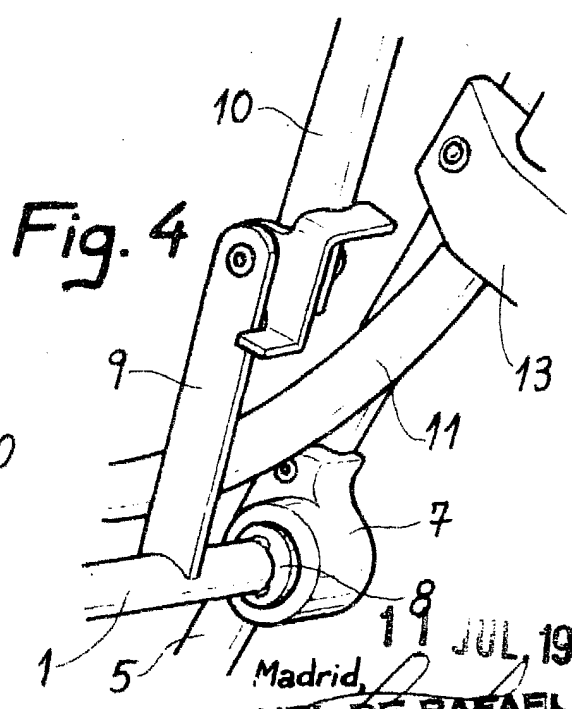
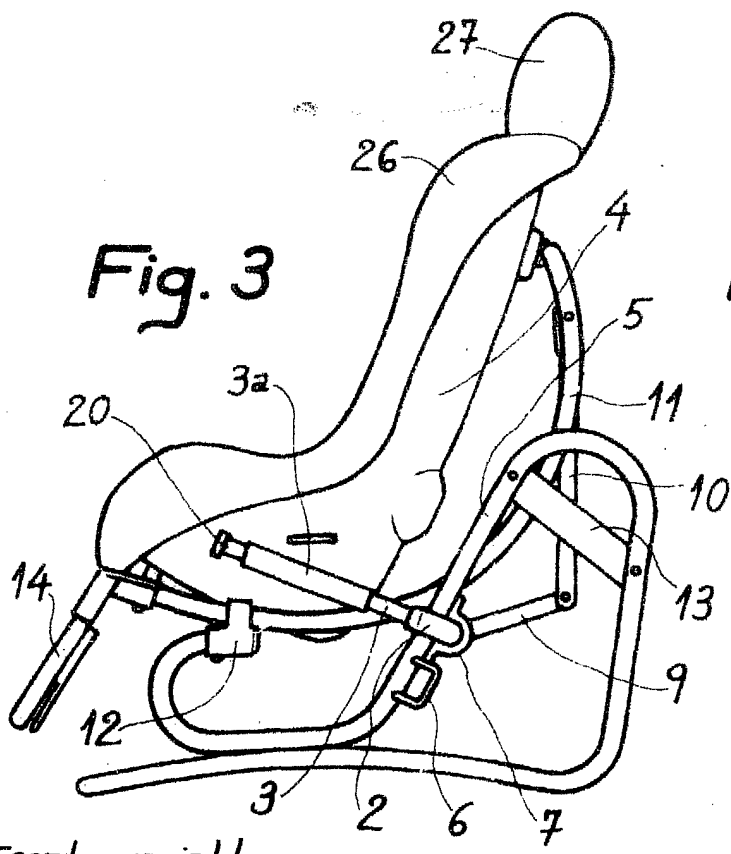
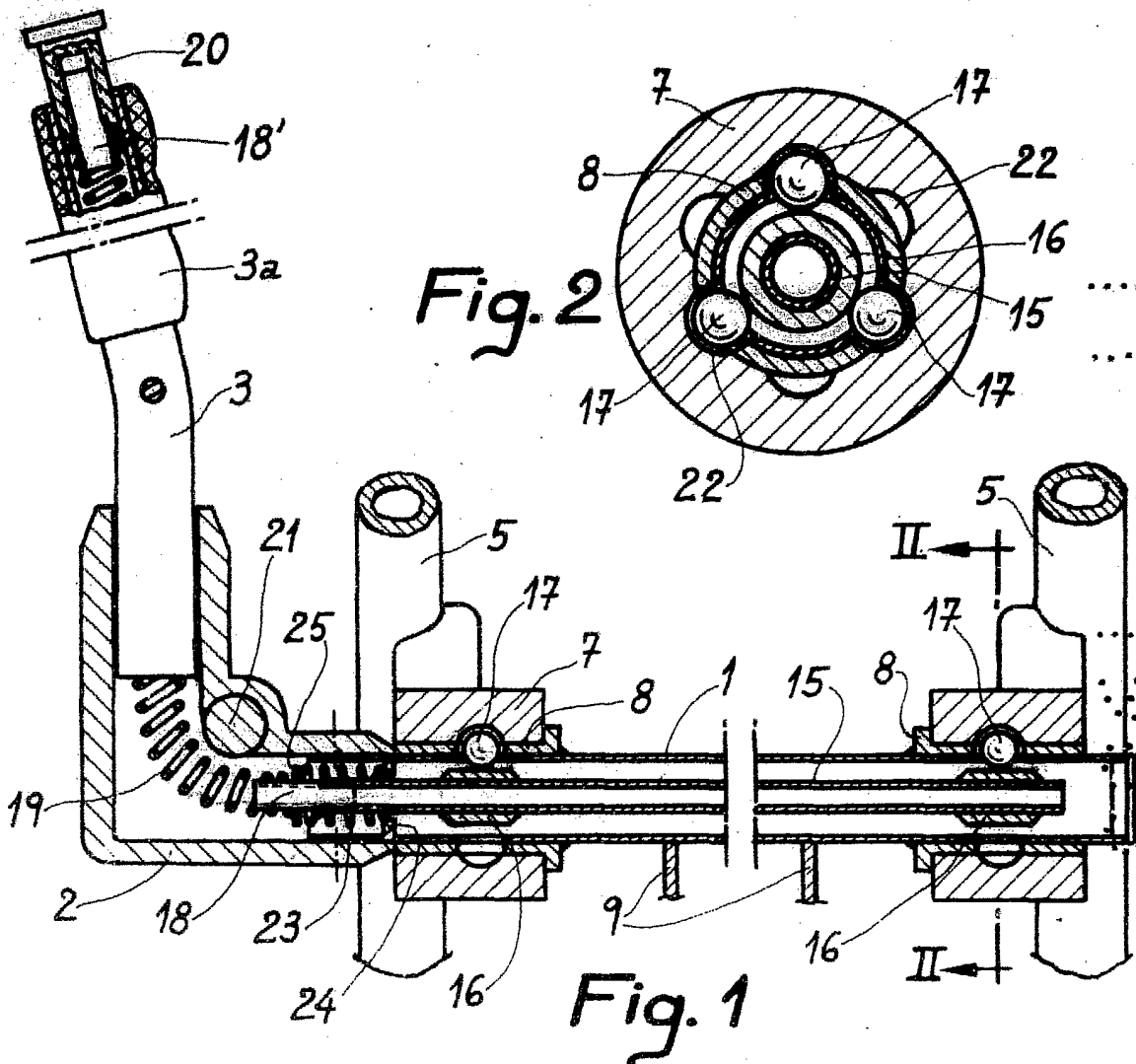

Escala variable.

19 JUL 1983
 Madrid,
 MANUEL DE RAFAEL