

19 ES 21 22	11 NUMERO 273412	10 Y
	FECHA DE PRESENTACION 8-7-1983.	



ESPAÑA

MODELO DE UTILIDAD

1 NOV. 1983

30 PRIORIDADES 31 NUMERO	32 FECHA	33 PAIS
-----------------------------	----------	---------

47 FECHA DE PUBLICIDAD	51 CLASIFICACION INTERNACIONAL D06 F 55/00
------------------------	---

54 TITULO DE LA INVENCIÓN

"UNA PINZA SUJETADORA DE TOALLAS Y SIMILARES EN ESPACIOS ABIERTOS".

70 SOLICITANTE(S)

Dña. M^{te} Luisa Gazquez Asenjo.

DOMICILIO DEL SOLICITANTE

Barcelona, calle Tarragona, nº 84, 3º 4ª C.

72 INVENTOR (ES)

Dña. M^{te} Luisa Gazquez Asenjo.

73 TITULAR (ES)

Dña. M^{te} Luisa Gazquez Asenjo.

74 REPRESENTANTE

Dn. Fernando Peraire del Molino.

M O D E L O D E U T I L I D A D

por "UNA PINZA SUJETADORA DE TOALLAS Y SIMILARES EN ESPACIOS ABIERTOS", a favor de Doña M^a Luisa Gazquez Asenjo, de nacionalidad española, residente en Barcelona, calle Tarragona, n^o 84 . - - - - -



M E M O R I A D E S C R I P T I V A

El presente modelo de utilidad hace referencia a una pinza sujetadora de toallas o cualquier lienzo semejante, diseñado especialmente para su utilización en los espacios abiertos, como pueden ser la playa, el monte y los prados, y que permite su fácil y rápida colocación sobre el terreno, permitiendo sujetar las esquinas de la toalla o lienzo, con lo que ésta no será desplazada ni por el viento ni por el propio usuario de forma accidental.

10 Presenta la pinza objeto del presente modelo, un elemento puntiagudo que será apto para ser hincado en la arena, en la tierra o césped, el cual elemento forma-

rá un solo cuerpo o estará fijado a la pieza inferior de la pinza, quedando el conjunto completado con la pieza superior de la pinza, quedando el conjunto completado con la pieza superior de la pinza y entre ambas el resorte adecuado para la función de pinzado.

5

En la lámina adjunta, y a modo de ejemplo no limitativo, se dibuja una realización práctica ideal de la pinza sujetadora objeto del presente modelo de utilidad.

10

Siguiendo el diseño, se observa la pinza constituida por el elemento puntiagudo -2-, que se hinca en el terreno -3-, y que está solidarizada a la pieza base inferior -4- de la pinza, pieza de forma característica y que junto con la pieza superior -5-, adopta la forma de mandíbula -6-, clásica, para sujeción por pinzado de la toalla o lienzo -7-.

15

Entre ambas piezas está el resorte -8-, cuyos extremos -9-, quedan alojados en sendos orificios laterales, con lo que se evita cualquier enganchón.

20

La abertura de la pinza queda facilitada por el chaflán -10-, que posee en su parte posterior y que le permite alzarse tal como se señala en el diseño con línea de trazos -11-.

25

Tal como se observa, la eficacia de la pinza será total y el objetivo deseado se logrará mediante el uso de varias pinzas que sujeten las esquinas y bordes del lienzo.

Descrito suficientemente el objeto de la presente invención, es de hacer notar que al ser llevado a la práctica, podrán variar las formas, dimensiones, proporción y disposición de los distintos elementos, sin que

- 3 -

por ello se altere ni modifique su esencialidad.

REIVINDICACIONES

1ª.- Una pinza sujetadora de toallas y similares en espacios abiertos, caracterizada por estar constituida por un estilete puntiagudo, solidarizado a la pieza inferior de la pinza propiamente dicha, el cual estilete se hincará en el terreno, cesp ed o arena, quedando inmovilizado y apto para retener uno de los bordes de la toalla o lienzo, evitando su desplazamiento total al usar conjuntamente varias pinzas, contando la pinza adem as con el resorte que permite la acci on de pinzado entre las dos piezas de la pinza, resorte cuyos extremos quedan alojados en sendos orificios laterales, teniendo la pieza superior su parte posterior achaflanada a fin de permitir la abertura de la pinza.

5

10

15

2ª.- UNA PINZA SUJETADORA DE TOALLAS Y SIMILARES EN ESPACIOS ABIERTOS.

La presente Memoria descriptiva consta de cuatro hojas escritas a m aquina por una sola de sus caras y otra de dibujos que la ilustran.

Madrid, 8 de Julio de 1983-

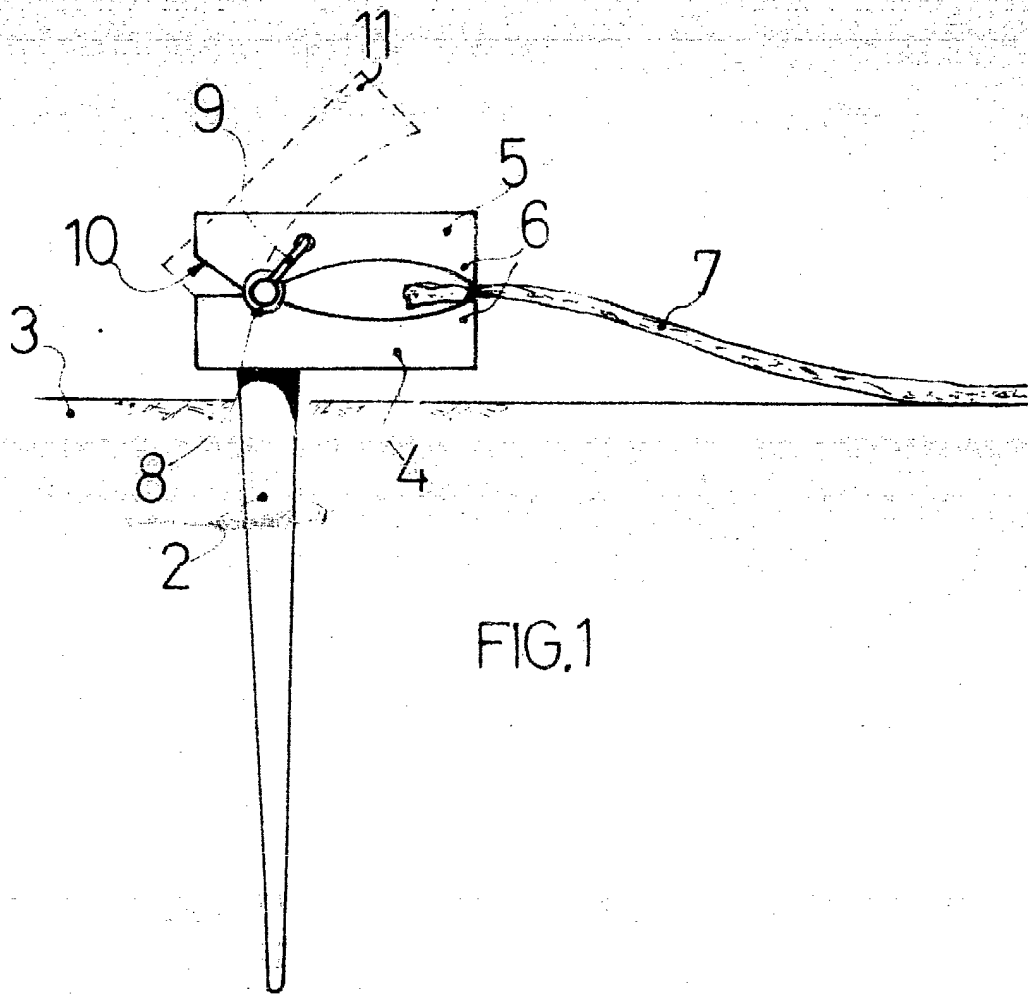

FIG. 1

pa. Fernando Peraire