

(19) ES (11) (21) (22)	NUMERO <b>273370</b> (10) Y
	FECHA DE PRESENTACION <b>7 JUL. 1983</b>



ESPAÑA

MODELO DE UTILIDAD

(30) PRIORIDADES:	(31) NUMERO	(32) FECHA	(33) PAIS
-------------------	-------------	------------	-----------

(47) FECHA DE PUBLICIDAD	(51) CLASIFICACION INTERNACIONAL <b>A63F 9/14</b>
--------------------------	--

(54) TITULO DE LA INVENCIÓN

"NUEVO JUGUETE DE COMPETICIÓN".

(71) SOLICITANTE (S)

Don Francisco PUCHOL VAQUES.

DOMICILIO DEL SOLICITANTE

Travesía Prat de la Riba nº 87. SANT CLIMENT DE LLOBREGAT.  
(Barcelona)

(72) INVENTOR (ES)

(73) TITULAR (ES)

(74) REPRESENTANTE

ANTONIO ARICHA FERNÁNDEZ.

El Modelo de utilidad a que se refiere la presente Memoria está destinado a garantizar la explotación y la propiedad exclusivas, en todo el territorio nacional, de un -- nuevo juguete de competición..

5. Consiste el objeto en un juguete de sobremesa mediante el cual pueden competir dos niños maniobrando cada uno con uno de los dos elementos móviles que, pueden aproximarse o distanciarse con recíproca independencia para actuar el uno sobre el otro. Esta actuación consiste en que, potestativa-
10. mente y en el momento que se crea más oportuno, el jugador puede ordenar que parte complementaria del elemento que maneja dé un giro rápido y golpee (si está a su alcance) al -- elemento del contrario en un determinado punto, lo cual produce que el complemento golpeado se desmonte y salte fuera del juguete, ganando la partida el jugador cuyo elemento móvil permanezca entero y unido al juguete.

- El juguete se compone de un cuerpo central que adopta de preferencia la forma de un prisma triangular que apoya -- por una de sus caras y de cuyos testeros sobresalen horizon talmente dos brazos que se deslizan convenientemente guiados por el citado cuerpo central para aproximarse o distanciansé respectivamente. Por unas ranuras superiores del cuerpo, circulan dos ejes verticales que llevan fijados cada uno un -- centrador para montaje del complemento separable, sobresaliendo verticalmente dicho eje del extremo interior de cada uno de los dos brazos deslizantes los cuales, en su extremo exterior, llevan adscritos los órganos de mando que permiten a cada jugador ordenar un rápido movimiento giratorio de su centrador delantero y, por lo tanto, del complemento separa
20. ble que va montado sobre él. Dicho montaje se realiza presio
25. 30.

nando contra la resistencia de un resorte hasta un punto en el que se introduce en un cerradero del centrador un diente basculante solidario del complemento separable, cual diente basculante resulta bajo la acción de una leva de doble acción  
 35. situada en el extremo interior de una palanca que puede moverse sobre un plano horizontal y cuya extremidad exterior resulta enfrentada y por ello bajo la acción del complemento separable del brazo deslizante opuesto.

Preferiblemente, los dos complementos separables adoptan la forma ovoidal de una cabeza grotesca cuya saliente -  
 40. nariz es el extremo exterior de la antes citada palanca y a la altura de la cual sobresalen lateralmente dos rígidos -- brazos con las manos muy abiertas.

Durante el juego, al estar próximas dichas cabezas, a-  
 45. quella que gira primero y da un manotazo a la nariz de la otra es la que consigue desmontar el enganche de la misma, la cual se separa del juguete y salta proyectándose por la reacción de un resorte antagónico a su montaje.

Para mejor comprensión del objeto y sólomente a título  
 50. de ejemplo, se adjunta una hoja de planos en la que:

La fig. 1, representa una combinación de vista lateral y corte del conjunto del nuevo juguete según el Modelo.

La fig. 2, representa la sección vertical por A-A de -  
 la fig. 1.

55. La fig. 3, representa la vista superior en planta del cuerpo central.

La fig. 4, representa una sección parcial del complemen  
 to separable según B-B de la fig. 3.

60. La fig. 5, representa a mayor escala el detalle de un centrador para una cabeza o complemento separable.

La fig. 6, representa la sección longitudinal de un --  
brazo deslizante, también a mayor escala.

La fig. 7, representa la sección transversal por C-C --  
de la fig. 6.

65. La fig. 8, representa la sección vertical de una cabeza  
o complemento separable.

La fig. 9, representa la vista del plano transversal --  
según D-D de la fig. 8.

70. Según lo diseñado, el cuerpo central se compone de una  
pieza exterior -1- y de una pieza interior -2- que se fijan  
mediante tornillos -3- y dejan en su parte superior un espa-  
cio corrido por el que, convenientemente guiados, pueden --  
desplazarse longitudinalmente los dos brazos deslizantes -4-  
que asoman sus extremos de maniobra por los testeros del ci-  
75. tado cuerpo central. En el plano encimero de la parte supe-  
rior -1-, van realizadas dos ranuras -1a- dispuestas en pro-  
longación por las que salen al exterior dos ejes verticales  
-5- que se elevan desde los extremos interiores de los cita-  
dos brazos -4- y cada uno de los cuales lleva solidarizado  
80. un centrador -6-, sensiblemente troncocónico, que muestra  
lateralmente un agujero -6a- que actúa de cerradero y, deba-  
jo de él, un saliente -6b- que desciende lo suficiente para  
actuar de tope contra un nervio -1b- que sobresale de la en-  
cimera de la pieza exterior -1- en posición paralela con --  
85. las ranuras -1a-.

Cada uno de los brazos deslizantes -4- está constituí-  
do por una caja -4a- y una tapa inferior -4b- que presenta  
una prolongación extrema -4c- para tope, estando fijadas am-  
bas piezas con tornillos -7- y presentando en alineación co-  
90. jinetes para el eje vertical -5- que es solidario de un pi-

- ñón -5a- que va engranado en una cremallera -8a- dispuesta en un extremo de una corredera -8- que se mueve longitudinalmente dentro del brazo -4- con oposición de un resorte a extensión en espiral -9- y a solícitud de los movimientos -
95. de un pulsador basculante -10- cuyo borde inferior actúa sobre un estribo -8b- que se eleva desde el extremo de la corredera -8-. El pulsador basculante -10- lleva su parte alta articulada sobre un eje horizontal -11- que está mantenido por una prolongación en ángulo -4d- que se forma en el extremo exterior del brazo deslizante -4-. Con esta disposición, una presión aplicada sobre el pulsador -10-, lo hace bascular en el sentido de la flecha indicada en la fig. 6 de los planos, empujando a la corredera -8- que, con su cremallera extrema -8a- hace girar el conjunto piñón -5a- / eje vertical
100. -5- / centrador -6- y complemento separable -12- que va montado sobre este último; al anular la presión, la reacción del resorte antagónico -9- hace girar dicho conjunto a la inversa, estando dichos movimientos limitados por las tomas de contacto del tope -6b- con el nervio -1b-.
105. Por su parte, cada complemento separable -12- es un cuerpo hueco formado por una cubierta superior -12a- que se fija mediante un tornillo interior -13- a una caja inferior -12b-, la cual dispone de una formación que produce un alojamiento troncocónico -12c- destinado a acoplarse sobre el correspondiente centrador -6- con la oposición de un resorte a contracción en espiral -14-. El plano superior del alojamiento -12c- sirve de asiento a los movimientos de una palanca -15- que va articulada sobre un tornillo central -16-, que asoma un extremo al exterior formando una protuberancia
110. o nariz -15a- y que presenta en el otro extremo un entrante
- 120.

- en ángulo -15b- en el que resulta introducido el extremo superior de un diente basculante -17- que va articulado en -- una horquilla inferior -18- y que está empujado hacia el centro del conjunto por la reacción de un resorte a contracción en espiral -19- que apoya contra la pared de la caja inferior -12b-. A 90° de la nariz -15a- y sobresaliendo a uno y otro lado del complemento separable -12-, van dispuestos dos brazos horizontales -20- cuyos tacones quedan fijados en el acoplamiento de la cubierta -12a- sobre la caja -12o- y los cuales quedan situados a la misma altura en que se encuentra la nariz -15a- del complemento contrario. Esta organización permite el montaje del complemento separable -12- sobre el centrador -6- haciendo entrar a éste en el alojamiento -12c- hasta que el diente de enganche -17- se introduce en el cerradero -6a-, con lo que el resorte interior -14- resulta fuertemente comprimido. Cuando, durante el juego, uno de los brazos -20- de un complemento separable -12- llega a golpear la nariz -15a- del complemento oponente, la desplaza lateralmente y hace que uno u otro de los lados del entrante en ángulo -15b- de la palanca -15- actúe como una leva que desplaza el extremo superior del diente de enganche -17- y hace que el mismo se zafe de su anclaje en el cerradero -6a- de su centrador -6- y que pueda actuar libremente el resorte -14- cuya reacción producirá el lanzamiento del correspondiente complemento separable.

Son variables las circunstancias de tamaño, forma y material particularmente referidas a cada uno de los elementos que integran el conjunto del nuevo juguete de competición, en el que podrá ser variado todo aquello que no signifique una alteración de la esencialidad del objeto expuesto

en la pasada descripción, la cual deberá ser interpretada en su más amplio sentido y no como una limitación de posibilidades de realización.

155. Descrito el objeto y utilidad de la invención, lo que se declara como no divulgado ni practicado en España, comprende las siguientes

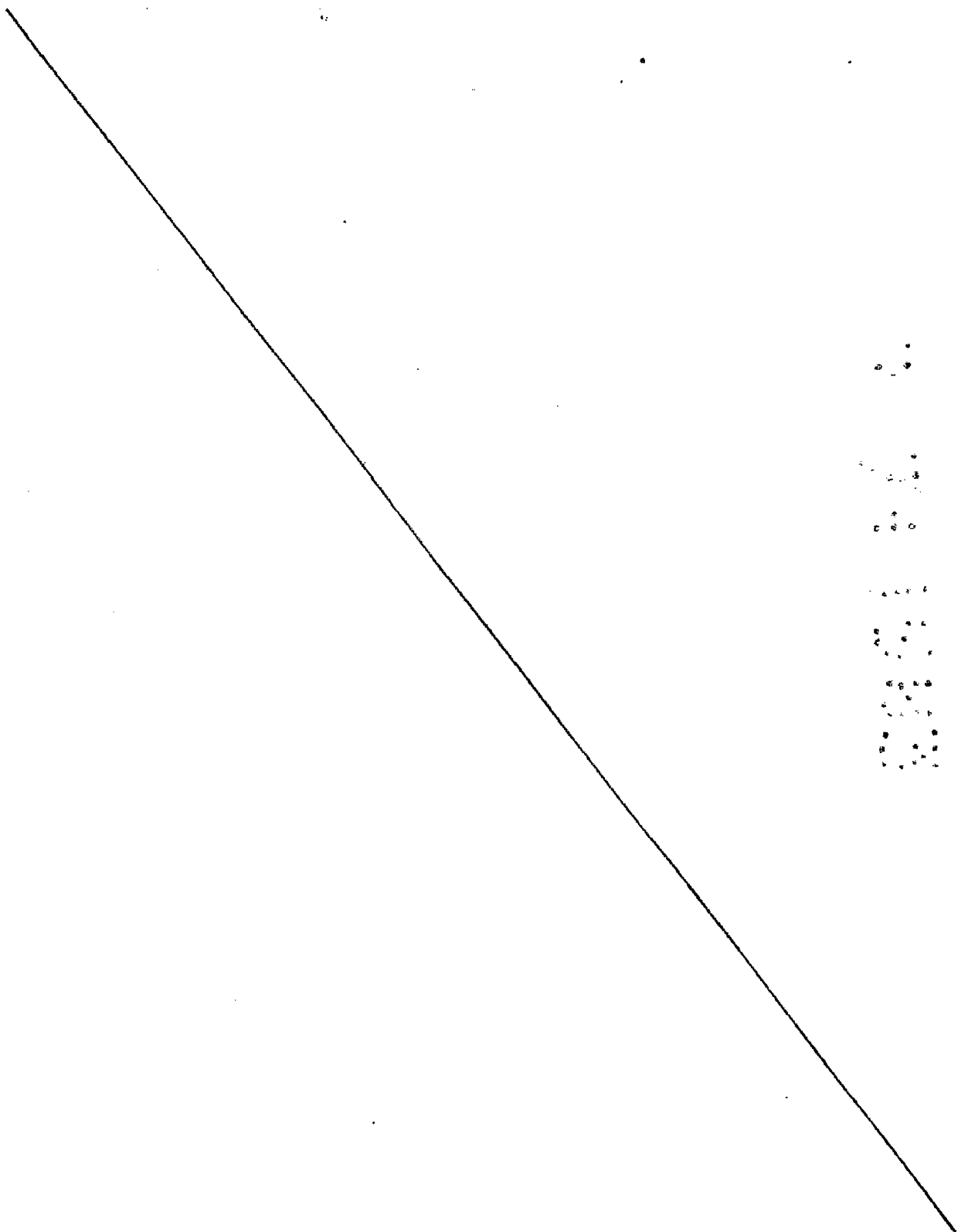

## REIVINDICACIONES.

160. 1ª.- Nuevo juguete de competición, caracterizado por comprender un cuerpo central que se compone de una pieza exterior y otra interior que se fijan con tornillos dejando en su parte superior un espacio corrido en el que, convenientemente guiados, pueden desplazarse longitudinalmente dos brazos deslizantes que asoman sus extremos de maniobra por los testeros del cuerpo central, en el plano encimero del cual existen dos ranuras dispuestas en prolongación por las que salen al exterior dos ejes verticales que se elevan desde los extremos interiores de los citados brazos deslizantes y cada uno de los cuales ejes lleva solidarizado un centrador, sensiblemente troncocónico, que muestra lateralmente un agujero que actúa de cerradero y, debajo de él, un saliente -- que desciende para actuar de tope contra un nervio que sobresale de la encimera de la pieza exterior en posición paralela con las ranuras.

175. 2ª.- Nuevo juguete de competición, según la reivindicación 1ª, caracterizado porque cada brazo deslizante está -- constituido por una caja y una tapa inferior que presenta -- una prolongación extrema para tope, estando respectivamente fijadas con tornillos y presentando en alineación cojinetes para el eje vertical, que es solidario de un piñón que va -- engranado en una cremallera dispuesta en un extremo de una corredera que se mueve longitudinalmente dentro del brazo -- con oposición de un resorte a extensión en espiral y a solitud de los movimientos de un pulsador basculante cuyo borde inferior actúa sobre un estribo que se eleva desde el extremo de la corredera, cual pulsador articula su parte alta

sobre un eje horizontal que está mantenido por una prolongación en ángulo que se forma en la extremidad exterior del brazo deslizando.

190. 3a.- Nuevo juguete de competición, según las anteriores reivindicaciones, caracterizado porque los centradores de los brazos deslizantes sirven de ancladero, cada uno, a un complemento separable de forma ovoidal constituido por una cubierta superior que se fija mediante un tornillo interior a una caja inferior que dispone de una formación que produce un alojamiento troncocónico destinado a acoplarse sobre el correspondiente centrador con la oposición de un resorte a contracción en espiral, el plano superior del cual alojamiento sirve de asiento a los movimientos de una palanca que va articulada en un tornillo central, que asoma al exterior.

195. un extremo formando una protuberancia o nariz y que presenta en el otro extremo un entrante en ángulo en el que resulta introducido el extremo superior de un diente basculante que va articulado en una horquilla inferior y que está empujado hacia el centro por la reacción de un resorte a contracción en espiral que apoya contra la pared de la caja inferior.

200. 205.

210. 4a.- Nuevo juguete de competición, según las anteriores reivindicaciones, caracterizado porque, en cada complemento separable, a 90° de la nariz y sobresaliendo a uno y otro lado, van dispuestos dos brazos horizontales cuyos tacones quedan fijados en el acoplamiento de la cubierta sobre la caja y los cuales quedan situados a la misma altura en que se encuentra la nariz del complemento contrario.

215. 5a.- Nuevo juguete de competición, según las reivindicaciones anteriores, caracterizado por el hecho de que, cuando

la mano abierta que remata cada brazo de los complementos se parables llega a golpear la nariz del complemento oponente, la desplaza lateralmente y hace que, uno u otro de los lados del entrante en ángulo del otro extremo de la palanca, actúe como una leva que desplaza el diente de enganche y hace que se zafe de su cerradero en el centrador y que pueda actuar libremente el resorte antagónico, cuya reacción produce el lanzamiento del correspondiente complemento separable.

6a.- NUEVO JUGUETE DE COMPETICIÓN.

225. Según se describe y reivindica en la presente Memoria descriptiva que consta de diez hojas foliadas y escritas -- por una sola cara y acompañada de una hoja de dibujos.

Madrid, asiete de Julio de mil novecientos ochenta y tres.

230.

P.A.,

A. ARICHA FERNÁNDEZ.

P.P.

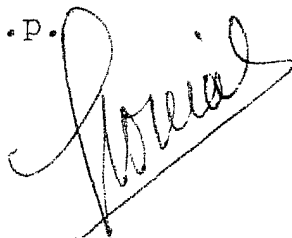

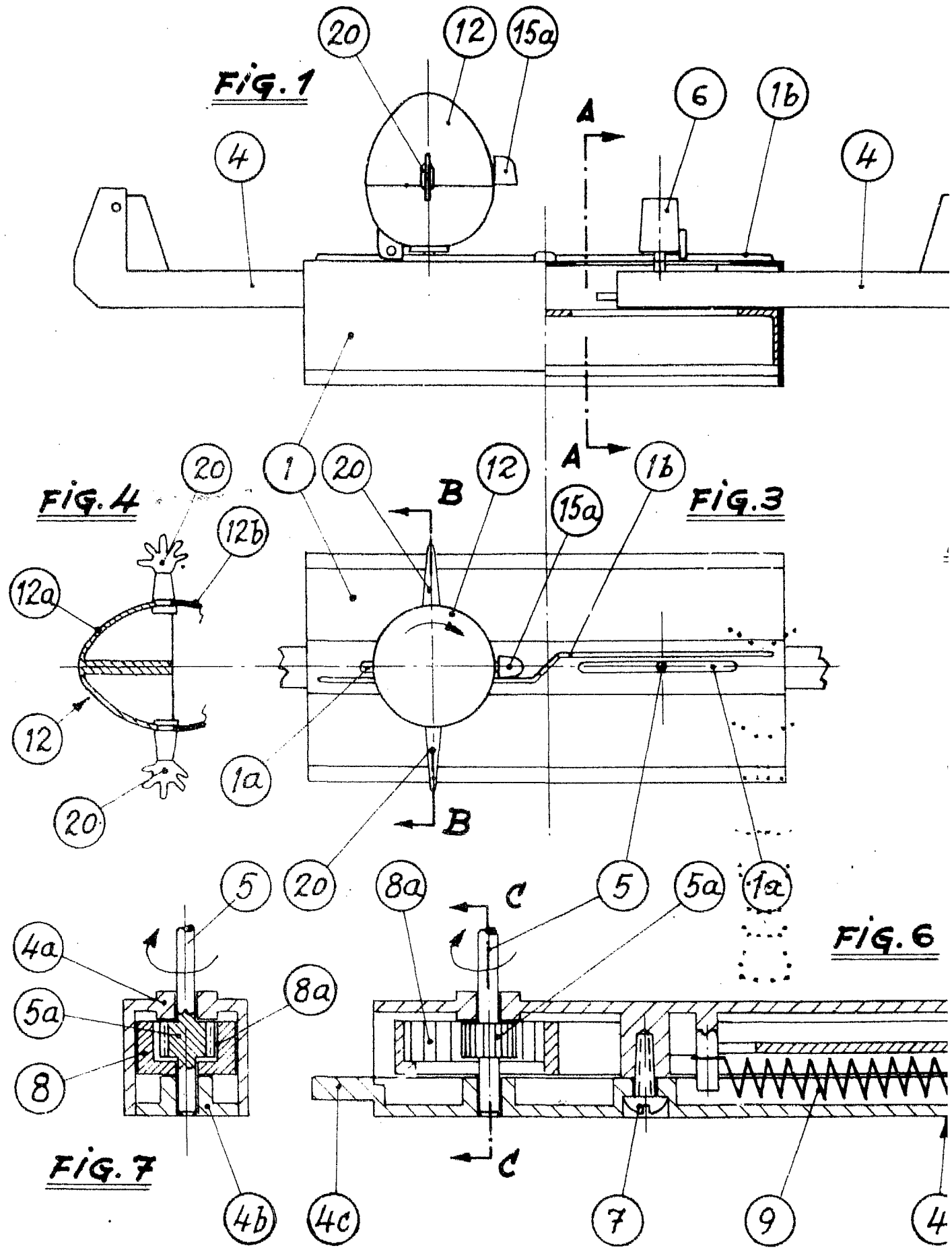

Escala variable.

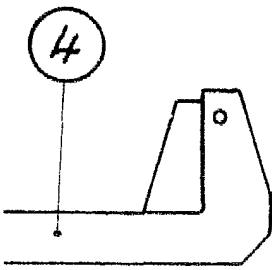

**FIG. 2**

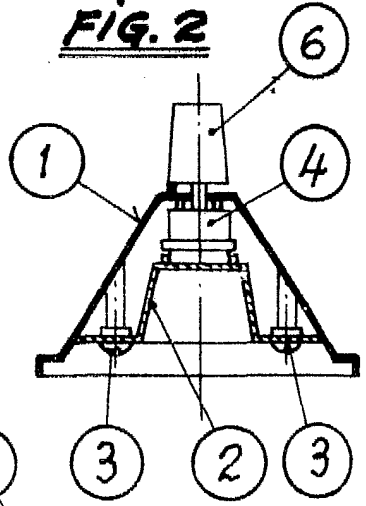

**FIG. 5**

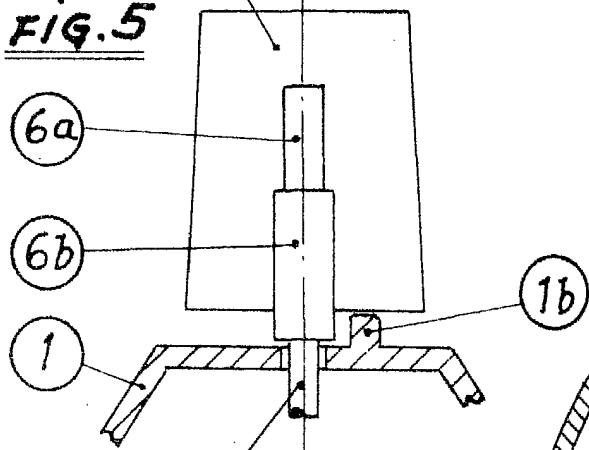

**FIG. 6**

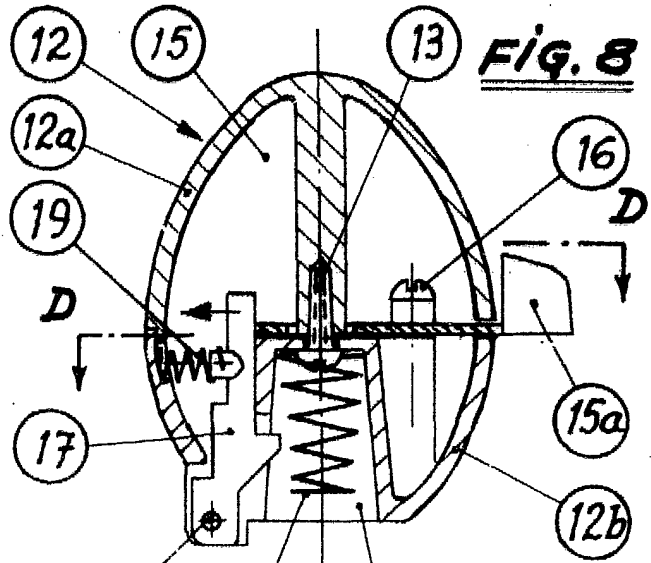
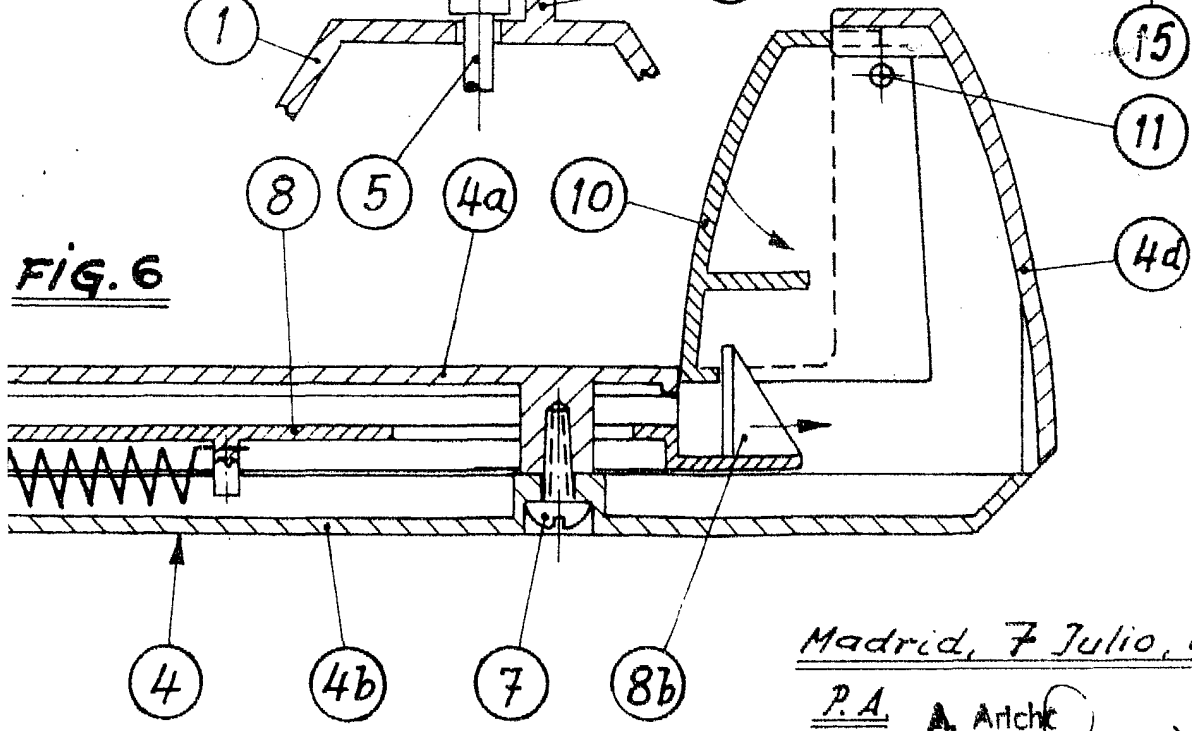

**FIG. 8**

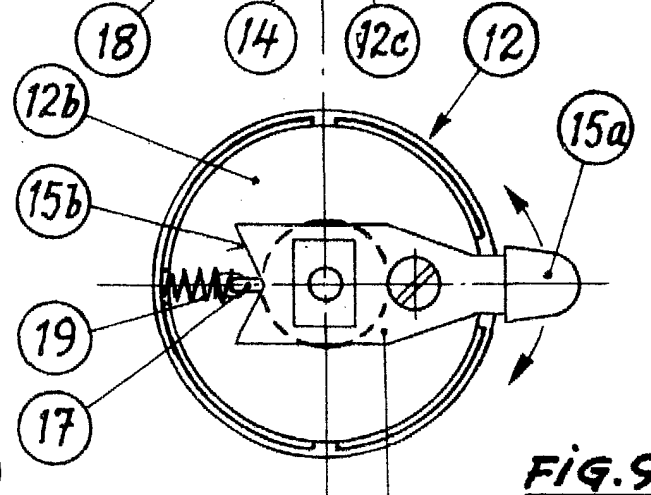

**FIG. 9**

Madrid, 7 Julio, de 1983.

P.A. A. Aricht  
D. B.