

30010-001 273358

273358



PATENTE DE INTRODUCCION

Por DIEZ años

en España, a favor de Don Juan PEÑA PEREZ,  
de nacionalidad española, residente en Ma-  
drid, calle Mártires de Alcalá, 4; cuya pa-  
tente tiene por objeto:

"DISPOSITIVO REGULADOR DE LAS PAUSAS DE PA  
RADA EN UN DISPOSITIVO DISTRIBUIDOR DE TOALLAS"

•-•-•-•-

MEMORIA DESCRIPTIVA

Esta Patente se refiere a un dispositivo  
regulador de las pausas de parada en un dispo-  
sitivo distribuidor de toallas, el cual efec-  
túa un retardamiento de tiempo entre cada dis-  
tribución de toalla cuyo dispositivo está for-  
mado por dos platillos de vacío, a modo de ven-  
tosas enfrentadas, de los cuales uno está colo-  
cado en una parte de la válvula que tiene un  
orificio de aire con un asiento de válvula, pu-  
diendo ser movida una aguja de válvula en la -

5.-



273358

5.- nombrada parte de la válvula, mediante un tornillo de graduación, a elección, entre una posición cerrada y abierta con respecto al asiento de la válvula; caracterizado por contar con una pinza graduable en el final de la aguja de la válvula que sale de la parte de la válvula, libre cuya aguja puede accionar un tornillo de reglaje y la pinza queda pegada a un cabo de la parte de la válvula, cuando la aguja de la válvula quede en su posición de cierre.

10.- En los dibujos adjuntos se ha reproducido, como ejemplo una forma de ejecutar el objeto de ésta invención.

15.- La figura 1ª., reproduce una vista parcial (lateral) de un dispositivo distribuidor de toallas, cuya pared lateral derecha no se representa con el fin de explicar la construcción interior del dispositivo habiéndose suprimido igualmente una parte de la placa lateral derecha de la construcción interior, con el fin de hacer visible la placa lateral izquierda.

20.- La figura 2ª., muestra en medidas menores una reproducción esquemática del dispositivo distribuidor de toallas mostrado en la figura 1ª., encontrándose la puerta superior y la puerta inferior de la caja en posición cerrada, siendo reproducidas, sin embargo, en posición abierta, mediante líneas rayadas.

25.- La figura 3ª., reproduce en escala mayor una sección con detalles del dispositivo regulador del tiempo según la línea 3-3 de la figu-



273358

ra 1ª.

- 5.- El dispositivo de distribución de toallas reproducido, muestra una caja, cuya pared posterior -10- y sus paredes laterales, no reproducidas detalladamente, están construidas con una sola pieza de chapa. La caja tiene una cubierta -13-. La parte delantera de la cubierta -13- y la parte superior de la pared delantera de la caja, forman la puerta superior -18-, que encaja con dos articulaciones, separadas -19- en
- 10.- el canto delantero de la cubierta -13-.
- 15.- El dispositivo de distribución de toallas tiene también una puerta inferior -23- colocada en forma giratoria o articulada sobre unas consolas de soporte situados en frente -24-. La parte inferior de la puerta inferior -23- forma la pared de fondo de la caja -29-, siguiendo hacia arriba -30-, para formar un depósito para llevar un rodillo de reserva -133- de toallas sin utilizar.
- 20.- El borde inferior -26- (Figura 1ª) de la puerta superior -18- y el borde superior -27- de la puerta inferior -23- son formados de tal manera, que limitan, en posición cerrada, una ranura larga -28- para la distribución de la toalla, por cuya ranura la toalla es extraída durante cada proceso de distribución, de manera que ésta puede ser empleada fácilmente por el
- 25.- consumidor.



273358

- 5.- Las distintas piezas del dispositivo de distribución son llevadas por dos cónsolas de suspensión -135-, que están colocadas en la caja. Estas cónsolas -135- pueden ser fijadas de cualquier manera. Las cónsolas -135- tienen salientes soportes dirigidos hacia arriba -136-, que están alineadas con las ranuras de las bridas superiores -52- respectivamente -53- de las planchas rectas laterales -50- respectivamente -51-.
- 10.- Entre las planchas laterales -50- y -51- se ha previsto una plancha de protección para el rodillo -59-, que muestra dos secciones curvadas distanciados y que están adaptados al esquema de un rodillo de medición -65- y un rodillo de accionamiento -66- para un rodillo bobinador -123-. La plancha de protección -59- es sujeta, en forma no detallada, entre las planchas laterales rectas -50- y -51-. Las plachas laterales rectas -50- y -51- y la plancha de protección -59- que se encuentra entre ellas, son aseguradas en la posición indicada mediante una barra transversal -61- que carga las planchas -50- y -51- que se encuentran enfrente y que está sujeta en su posición mediante tuercas -61a-, que sujetan fuertemente las piezas indicadas anteriormente:
- 15.-
- 20.-
- 25.-
- Entre las planchas laterales -50- y -51- están colocadas, tanto el rodillo de medición -65-, como también el rodillo de accionamiento -66-. El diámetro del rodillo de medición

273358

300



- 5.- -65- es aproximadamente 9,5 mm más pequeño que el diámetro del rodillo de accionamiento. Esta diferencia en el diámetro de ambos rodillos es importante, puesto que el rodillo de medición -65- ha de girar por más de una revolución durante el giro (de cada giro) del rodillo de accionamiento -66- para el rodillo bobinador -123-, al mismo tiempo, sin embargo, ha de ser distribuída la misma longitud de la toalla como la que es arrollada ó embobinada durante cada proceso de distribución.
- 10.- Si el diámetro del rodillo de medición -65- es aproximadamente 45,6 mm y el diámetro del rodillo de accionamiento -66- para el rodillo embobinador -123- aproximadamente 54,7 mm., entonces
- 15.- el rodillo de medición -65- es girado por 1 1/5 revoluciones, mientras que el rodillo de accionamiento efectúa una sólo revolución. Se pueden elegir, naturalmente, otras dimensiones, con el fin de mantener el trabajo deseado del dispositivo.
- 20.- Con el diámetro indicado, el rodillo de medición -65- produce durante cada proceso de distribución 1 1/5 revoluciones y extrae o distribuye una longitud de toalla de aproximadamente 172 mm de la caja. Al mismo tiempo, el rodillo de accionamiento -66- hace una sólo revolución, para girar el rodillo bobinador -123- de tal manera, que arrolla aproximadamente 172 mm de la toalla utilizada.
- 25.-

Con el fin de mantener en consonancia de trabajo al rodillo de medición -65- y al rodillo

273358



5.- de accionamiento -66- y de girar ambos rodillos al mismo tiempo durante cada proceso de distribución, se ha fijado en el rodillo -65- una rueda de cadena -67- con diez dientes y en el rodillo de accionamiento una rueda de cadena -68- con doce dientes. Una cadena -69- une ambas ruedas de cadena -67- y -68-, de modo que el rodillo de medición -65- y el rodillo de accionamiento -66- son girados simultáneamente durante cada proceso de distribución de toallas. Con el fin de que las superficies del rodillo de medición -65- y del rodillo de accionamiento -66- ofrecen una mejor fricción con la toalla, las superficies de los rodillos -65- y -66- son cubiertas con una materia de fricción, por ejemplo papel esmerilado, tela esmerilada u otros parecidos.

10.-  
15.-  
20.- Para la parada del rodillo de medición -65- y la consiguiente paralización del rodillo de accionamiento -66-, existe en el rodillo de medición -65- una placa de parada -70- con cinco topes -70a- hasta -70e-, que están distribuidos en igual distancia entre sí en toda la placa de parada -70-.

25.- El rodillo de accionamiento -66- está, equipado, con una palanca de levas -71- que lleva en su extremo exterior un rodillo de levas -72-, que para el rodillo de medición -65-, cuando el rodillo de medición haya efectuado  $1 \frac{1}{5}$  revoluciones, como se explicará más adelante.



273333

5.- El rodillo de medición -65-, su rueda de cadena -67- y su placa de tope -70- están sujetos entre sí y giran como una pieza de construcción uniforme en los cojinetes (asientos) de las placas laterales rectas -50- y -51-. El rodillo de accionamiento -66- para el rodillo bobinador -123-, su rueda de cadena -68- y su palanca de levas -71- están ligados entre sí y colocados en asientos (cojinetes) como pieza de construcción uniforme, en las placas laterales rectas -50- y -51-.

10.- El dispositivo de parada para la paralización del rodillo de medición -65- al final de  $1 \frac{1}{5}$  revoluciones, se acciona mediante una sóla revolución del rodillo de accionamiento -66- en la manera siguiente:

15.- El dispositivo de parada (Figura 1ª) contiene una palanca de parada -73- con un trinquete de parada -74- que puede ser colocado sobre uno de los cinco topes -70a- hasta -70e- que se encuentra en la placa de topes -70-. La palanca de levas -73- tiene una leva curvada -75- que está colocada en la parte inferior de la palanca de levas -73- en el otro término de aquella y que colabora de tal manera con el rodillo de levas -72- que es movido en cada caso, por un ángulo fijo. La palanca -73- es colocado moviblemente sobre la plancha lateral -51-, mediante un perno roscado -76-, y una arandela -77- y una tuerca -78-. Con el fin de mantener a distancia las superficies colindantes de la plancha lateral -51- y de la palanca -73-, ésta plancha



5.- lateral -51- tiene un saliente -79- (En figura 5 de la Escritura de Patente nº 334.984 mejor visible). La palanca -73- tiene un brazo -80-, en cuyo término exterior queda sujeta una pieza -81- mediante una clavija -83-, que sujeta la parte inferior del montaje de los platillos vacío para el dispositivo regulador del tiempo -86-.

10.- El montaje inferior de los platillos vacío contiene un perno -82- con un taladro en su término inferior para la admisión de la clavija -83- que une el perno -82- con el término superior de la pieza -81-. Un soporte o sujetador, estampado de la plancha lateral -51- (no reproducido detalladamente tiene un orificio en el cual queda el perno -82- deslizante. En el término superior del perno -82- está colocada fija-  
15.- jada un platillo vacío inferior movable y prensable -85- (Figura 3ª).

20.- La parte superior del dispositivo regulador del tiempo se puede ver mejor la reproducción según figura 3ª., sin embargo, también es visible en posición montada en la figura 1ª. El montaje superior de los platillos vacío forma conjuntamente con el montaje inferior de los platillos vacíos el dispositivo regulador de tiempo  
25.- adjudicado al dispositivo distribuidor. Un soporte -87- con brazos superiores e inferiores paralelos y colocados a distancia -96- respectivamente -107-, tiene un saliente -88- con una ranura -89-, que sirve como guía de nivelación

273358



5.- para una pinza -102- y que lleva la aguja de válvula -100- del dispositivo regulador del tiempo. Un platillo vacuo superior fijo -90- con un orificio de ventilación en su centro -91- está montado desmontablemente sobre el término inferior de un perno -92- y distribuido coaxialmente hacia el platillo vacío inferior -85-. Alrededor del término superior -93- del perno -92- está colocado un resorte -94- en la parte de la rosca -95- del perno -92- existe un orificio debajo del brazo -96- del soporte -87-. Una tuerca, preferentemente trincable automáticamente -97- sujeta el perno -92- y su platillo vacío desmontable -90- sobre el brazo inferior -96-, según demuestra la figura 3ª. Por todo el perno -92- pasa un taladro de estrangulación -98-, -99-, cuyo diámetro queda reducido en su término inferior, de manera, que la pieza de taladro -99- forma un asiento de válvula para la aguja de la válvula -100-, que está colocada en dirección inmediata directa con el orificio de ventilación -91- del platillo vacío -90-. La aguja de la válvula -100-, cuyo término inferior -101- es estrechado cónicamente, es deslizable axialmente en el taladro estrangulado -98-, -99-, de manera, que la aguja de la válvula -100- puede ser movida hacia la pieza taladrada -99- y desde ésta, pudiendo ser dirigida de ésta manera, la penetración de aire a través del taladro -98-, -99- en los platillos vacuos

10.-

15.-

20.-

251-



-10-

273358

situados en posición densamente apretados -85- y -90- en el espacio formado así. El aire penetra en la parte superior -93- del perno -92- al taladro -98-.

- 5.- Al montarse el dispositivo regulador del tiempo -86-, se coloca la aguja de la válvula -100- con su término inferior cónico -101- en el taladro -98- de tal forma que cierra completamente la parte del taladro -99-. Sobre el término superior de la aguja
- 10.- de la válvula -100-, que sobresale del perno -92-, se coloca la pinza -102- de tal manera, que su parte lateral saliente -103- pueda deslizarse en la ranura -89-. El término contrario de la pinza -102- se pliega en
- 15.- sí mismo, con el fin de aprisionar la aguja de la válvula -100-, deslizándose una tuerca -104- a través de la parte sinplegar de la pinza -102- y enroscándola en un taladro de
- 20.- rosca, de forma que la pinza -102- y la aguja de la válvula -100- quedan fuertemente unidas al entoscar bién la tuerca--104--, existiendo allí una posibilidad de regulación.

25.- El resorte -94- que rodea el término superior -93- del perno -92- se mantiene, naturalmente, en posición tensada al fijar la pinza -102- en el término superior de la aguja de la válvula -100-. Al sujetar la aguja de la válvula -100- en la pinza -102-, ha de quedar-



73358

se el borde inferior de la pinza -102- en el  
borde superior del término superior -93- del  
perno -92- y la aguja de la válvula -100- ha  
de adoptar la posición final arriba citada.  
El término superior de la aguja de la válvula  
-100- que sobresale la pinza -102- se extien-  
de a un orificio previsto en el término infe-  
rior de una tuerca de graduación -105-. La -  
tuerca de graduación lleva en su longitud to-  
tal una rosca y tiene en su término superior  
un mango rayado -106-. El brazo superior -107-  
del soporte -87- (Figura 3ª) tiene un taladro  
de guía -108-, cuyo diámetro es tan grande,  
que los pasos de rosca de la tuerca gradua-  
ble -105- pueden pasar libremente. El brazo  
superior -107-, muestra, además, una ranura  
longitudinal estrecha -109-, en la cual queda  
anclada un muelle-resorte en forma de "U" -110-  
para la tuerca de graduación -105-. El muelle-  
resorte en forma de "U" -110- se vé de mejor  
forma en la figura 3ª., observándose por los  
terminales del muelle-resorte en forma de "U"  
-110- están torcidos hacia arriba, curvados  
después hacia fuera, con el fin de formar -  
salientes -111-, que anclan el muelle-resorte  
-110- en la ranura -109-, sujetando el muelle-  
resorte -110- en contacto con la superficie  
inferior del brazo superior -107-, aprisionan-  
do, finalmente los pasos de rosca de la tuerca



273358

- de graduación -105- en las partes situadas en-frente. Para sujetar el muelle-resorte -110- en la ranura -109-, se aprisionan los salientes -111- del muelle-resorte -110-, deslizándolos después por la ranura -109-. Los salientes -111- quedan después libres, de manera que mantienen el muelle-resorte en forma de "U" -110- en la posición reproducida. Después se coloca la tuerca de graduación -105- en el taladro -108-, hasta que los pasos inferiores de la rosca hacen efecto sobre las partes situadas enfrente del muelle-resorte en forma de "U" -110- que accionan conjuntamente con los pasos de rosca de la tuerca de graduación -105-. La tuerca de graduación -105- se puede girar hasta tanto hacia abajo, hasta que quede pegada a la superficie superior de la pinza -102-, según se desprende de la figura 3ª.
- Una ventaja importante resulta en la tuerca de graduación -105- y del muelle-resorte en forma de "U" -110-, porque la tuerca de graduación -105- no puede aprisionar la aguja de la válvula -100- hacia abajo en la parte del taladro -99-. Esto consiste en que el muelle-resorte -110- se desliza sobre la tuerca de graduación -105-, o se des-
- 5.-
  - 10.-
  - 15.-
  - 20.-
  - 25.-

273358



5.- liza al girar la tuerca -105- de paso de rosca a paso de rosca, después de haber tenido la pinza -102- contacto con el término superior -93- del perno -92-, adaptando su posición de cierre. El muelle-resorte en forma de "U" -110- acciona, pués, como acoplamiento amuellado que evita que la aguja de la válvula -100- es empujada en la pieza taladrada -99-, después de haber conseguido la pinza -102- su posición de cierre. Si se gira la tuerca reguladora -105- para extraer la aguja de la válvula -100- de su posición de cierre, entonces trabaja el muelle-resorte en forma de "U" -110-, en forma corriente con los pasos de rosca, dilatándose la tuerca-muelle -94-, con el fin de tirar hacia arriba la aguja de la válvula -100-. La parte extendida lateralmente -103- de la pinza -102- evita juntamente con la ranura -89- que se encuentra en el soporte -87- un giro de la aguja de la válvula -100- durante el giro en ambos sentidos de la tuerca de regulación -105-.

15.-

20.-

25.- Si los platillos vacío -85- y -90- han sido aprensados, entonces queda determinado el tiempo de disparo de la cantidad de aire para la separación de los platillos vacuo, que sale del orificio de ventilación -91- el platillo vacío superior -90-. El tiempo del disparo se puede graduar exactamente mediante regulación de la posición del terminal

273358

300



cónico -101- de la aguja de la válvula -100- en la pieza del taladro -99-.

5.-

El montaje superior de los platillos vacío (Figura 1ª) es sujeto en la plancha lateral -51- encima del soporte -87- mediante las tuercas de sujeción -112- que son atornilladas en la plancha -51- en sus correspondientes taladros de rosca, efectuándose el montaje de tal manera, que los platillos vacío -85- y -90- queden alineados. En ésta posición se

10.-

encuentra el mango rayado -106- de la tuerca de regulación -105- mediante un, no detalladamente indicado, orificio en la brida -53- encima del borde superior de la brida -53-. En una solapa -114- son estampado letras y flechas indicadoras (no reproducidos), con el fin de indicar la dirección en la que ha de girarse el mango -106- para alargar o abreviar el tiempo, que pasa, hasta que los platillos vacío -85- y -90- queden nuevamente separados después de haber sido aprensados, Con el fin de conseguir una graduación del dispositivo regulador del tiempo, sólomente es preciso abrir la puerta superior -18-, pudiéndose así efectuar cualquier graduación deseada del dispositivo regulador del tiempo, mediante giro del mango -106- en las direcciones indicadas.

15.-

20.-

25.-

El rollo de reserva -133- de toallas sin utilizar, es colocado de tal manera en el de-

30 DA



-15-

273358

- pósito formado en la puerta inferior -23-, que el rollo -133- gira en sentido de reloj - véase figura 1ª - cuando la tira de la toalla -134- es tirada hacia arriba. Con el fin de conducir la tira de la toalla -134- a través de las superficies del rodillo de medición -65- y del rodillo de tensión -115-, se coloca el rodillo de tensión -115- con la mano en las guías formadas por los hierros de ángulo -118- y -119- hasta que los cojinetes -117- para el rodillo de tensión queden juntos a los topes formados por clavijas -120-. La toalla es conducida ahora a través de la superficie del rodillo de medición -65- y colocada después alrededor del rodillo de tensión -115-. Después de haber sido colocada la toalla en contrasentido del reloj - véase en figura 1ª., alrededor del rodillo tensor -115-, es sacada del depósito hacia abajo por la ranura longitudinal -28- para formar debajo de él un lazo colgante -137-. El lazo -137- es empujado después hacia arriba detrás de la pared trasera -30- del depósito, puesto que existe bastante espacio entre el depósito y la pared trasera -10- del depósito, para introducir este lazo -137- por detrás en el interior de la caja entre estas piezas. La toalla es tirada después hacia arriba y colocado en contrasentido del reloj - visto en la figura 1ª - al-
- 5.-
- 10.-
- 15.-
- 20.-
- 25.-

273358



- 5.- rededor del rodillo bobinador -123-. Después de la colocación de la toalla, se extrae el rodillo bobinador -123- del gancho -132- y colocado sobre el rodillo de accionamiento -66- en su primer posición, en que los pivotes -124- del rodillo bobinador -123- estén situados en la guía trasera -125-. El lazo -137- es sujeto a éste punto de tiempo y queda esencialmente igual de grande, cuando la toalla es expendida a continuación y arrollada por el rodillo bobinador -123- que se encuentra en la caja. El rodillo tensor -115- es deslizado a continuación en sus guías hacia abajo, de modo que su superficie granulada aprieta la toalla contra el rodillo de medición -65-.
- 10.-
- 15.-

- 20.- Cuando un consumidor extrae el lazo -137- consistente en toallas sin usar y que se encuentra libremente debajo de la caja, hacia abajo, entonces ésta tirada efectuada hacia abajo gira el rodillo tensor -115- en contrasentido del reloj, aprisionándola al mismo tiempo sobre el rodillo de medición -65-, encontrándose una capa de toalla entre estos dos rodillos -65- y -115-. Por lo tanto, el rodillo de medición -65- es girado en sentido del reloj, según se desprende de la figura 1ª.
- 25.-

Al comienzo de cada proceso de distribución, el dispositivo de parada, consistente en la palanca -73-, el trinquete de parada -74-,



273000

- la placa de parada -70- y la palanca de levas -71- en el rodillo de accionamiento -66-, adopta la posición indicada en la figura 1ª.
- Al extraer hacia abajo del largo de toalla libre en la parte delantera de la caja, es girado el rodillo de accionamiento -66- por la cadena-69- y las ruedas de cadena -67- y -68-, que trabajan conjuntamente, simultáneamente en sentido del reloj. Puesto que el rodillo bobinador -123- descansa sobre la superficie superior del rodillo de accionamiento -66-, se origina una revolución del rodillo bobinador -123-, esencialmente la misma longitud de toalla, que haya sido extraída durante el proceso de distribución del rodillo de reservas -133- por el rodillo de medición -65-. Cuando el rodillo de accionamiento se haya girado tanto hasta que el rodillo de levas -72- de la palanca -71- tope en las levas -75- de la palanca -73-, se gira la palanca -73- en contrasentido del reloj alrededor del perno -76-. Puesto que en la rueda de cadena-67- del rodillo de medición -65- se encuentran diez dientes y en la rueda de cadena -68- del rodillo de accionamiento -66- doce dientes, el rodillo de medición efectúa una revolución completa, antes de que la palanca -73- comience su giro en contrasentido del reloj en posición de parada, interrumpiendo ésta el giro del rodillo de medición -65-.
- 5.-
- 10.-
- 15.-
- 20.-
- 25.-

30 DI



273358

- 5.- Antes de que el trinquete -74- se mueva, pues, en un sentido, (posición) en el (la) que es tocado por el próximo tope -70b- de la placa de topes -70-, corren seis topes - es decir los topes -70a- hasta -70e- y, nuevamente el tope -70a- de la placa de topes -70- debajo del trinquete de parada -74-.
- 10.- Cuando el rodillo de levas -72- corre por la parte curvada de la leva -75-, la palanca -73- aún más movida en contrasentido del reloj, colocando al trinquete -74- en una posición, en que el tope -70b- para la revolución del rodillo de medición -65- después de  $1 \frac{1}{5}$  revoluciones.
- 15.- En la última sección de una única revolución en el sentido del reloj, del rodillo de accionamiento -66-, el rodillo de levas -72- levanta el término derecho de la palanca -73- mediante la leva curvada -75- hasta su máxima posición, en la cual está levantada también el platillo vacío -85- de tal manera, que se coloca, mediante presión al platillo vacío -90- que trabaja conjuntamente, junto al dispositivo regulador del tiempo -86-.
- 20.-
- 251.- Según se desprende de la figura 1ª., las piezas están medidas y distribuidas de tal forma, que por ello se efectúa el giro de la palanca -73- y por ello, la presión fuerte de los platillos vacío -85- y -90-, antes de que el tope -70b- ha sido girado tanto en la posición en la que éste tropieza con el trinquete



- 5.- -74- bajado. En la última fase del movimiento en la que el tope -70b- queda en contacto con la palanca (trinquete) -74-, el rodillo de levas -72- pasa sobre el tope -75-. (la leva -75-). Mediante éste proceso disminuye la presión hacia arriba, que aprieta el platillo vacío -85- al platillo vacío -90-, de manera que el terminal derecho de la palanca -73- se baja un poco a causa de la elasticidad del caucho (goma) de los platillos
- 10.- -85- y -90-, moviéndose hacia la saliente inclinada hacia abajo al término derecho de la leva curvada -75- en posición de parada detrás del rodillo de levas -72-. Hasta la separación de los platillos vacío -85- y -90-
- 15.- en la que la palanca -73- vuelve a su posición indicada en la figura 1ª., el giro de los rodillos -65- y -66- es evitado en una dirección desde el trinquete -74- y en la otra dirección mediante colocación de la saliente situada en
- 20.- el término situado a la derecha de la leva -75- al rodillo de levas.

Hasta la separación de los platillos vacío -85- y -90-, no puede ser extraída ninguna nueva toalla de la parte delantera de la caja. Y tampoco podrá ser extraída ninguna toalla usada por la parte trasera de la caja.

25.- Los platillos -85- y -90- ejercen al doblarse una fuerza de resistencia a causa de



-20-

273358

5.- su capacidad suspensora, actuando así como amortiguadores. Este efecto amortiguador es transmitido a las piezas unidas a los platillos -85- y -90- hasta la leva -75- que se enfrenta con el efecto de avance - del rodillo de levas -72-, dificultando por lo tanto, el giro del rodillo de accionamiento -66- y del rodillo de medición -65-. En su presión, los platillos vacío -85- y -90- aminoran, por lo tanto, las revoluciones del rodillo de accionamiento -66- y también las del rodillo de medición, y esto, directamente en el momento en que los rodillos -65- y -66- quedan parados completamente al terminar un proceso de distribución. Este efecto aminora, por lo tanto, el fuerte golpe que se presenta en el momento de la parada en los conocidos dispositivos de distribución.

10.-  
15.-  
20.- Los platillos vacío -85- y -90- quedan juntas durante un espacio de tiempo, que queda determinado por la consiguiente graduación de la aguja -100- del dispositivo regulador del tiempo -86-. El dispositivo regulador del tiempo -86- mantiene sujeto el trinquete -74- con el tope -70b- situado en la placa de topes -70- y evita, que se puede girar el rodillo de medición para la distribución de un nuevo largo de toallas.

25.- Durante un único proceso de distribución se extraen aproximadamente 172 mm largos de



273358

toallas sin usar del rodillo de reservas -133- y aproximadamente la misma longitud de toallas utilizadas es arrollada por el rodillo bobinador -123-.

5.-

Después de haber transcurrido un periodo de tiempo, que depende en cada caso de la regulación de la aguja -100- del dispositivo regulador del tiempo -86-, el platillo vacío -85- es desprendido del platillo vacío -90-, de modo que la palanca -73- vista en la figura 1ª se gira en la posición reproducida en la figura 1ª.

10.-

15.-

Durante el escalón de comienzo del efecto del disparo, los platillos vacíos prensados -85- y -90- comienzan a adquirir su posición normal sin prensar, Para ello, se baja algo el término derecho de la palanca -73- para levantar el borde punteado inferior del trinquete -74- del borde de fondo del tope -70b- de la placa de topes -70-. En el momento de separarse los platillos -85- y -90-, el término derecho de la palanca -73- se cae libremente hacia abajo, de modo que el trinquete -74- queda levantado de la trayectoria del tope -70b- de la placa de topes -70-. La superficie inferior del platillo vacío -85- se coloca a la superficie superior del soporte -84-, limitando de ésta manera la dimensión del movimiento en sentido del reloj de la palanca -73-. El platillo vacío -85- acci-

20.-

25.-



273358

- 5.- na a causa de su capacidad suspensora como tope, de modo que la caída sobre la superficie superior del soporte -84- se procede casi silenciosamente. El trinquete -74- es retirado después por el tope -70b- de la placa de topes -70- o de cualquier otro tope, pudiéndose efectuar, por lo tanto, un nuevo proceso de distribución.
- 10.- En el siguiente proceso de distribución se repiten todos los procesos de trabajo indicados.
- 15.- Puesto que el rodillo de medición -65- efectúa exactamente  $1 \frac{1}{5}$  revoluciones en cada proceso de distribución, se precisan cinco procesos de distribución para colocar el rodillo de medición -65- en su posición inicial.
- 20.- Descrita convenientemente la naturaleza de la actual patente como asimismo la forma de poderla llevar a la práctica para convertirla en una realidad industrializable se hace constar que en la misma serán susceptibles de introducir todas aquellas modificaciones de detalle que las circunstancias y la práctica pudieran aconsejar,
- 25.- siempre y cuando que con las variantes que se introduzcan no se cambie, altere o modifique la esencialidad del objeto descrito.



5.- Se hace constar a los efectos oportunos que el objeto que constituye ésta Patente no se ha divulgado ni practicado en España, se viene llevando a efecto en CHICAGO (III., USA) por la firma AMERICAN LINEN SUPPLY CO.

NOTA

10.- Se declaran como de novedad para todo el territorio español, el contenido de las siguientes:

PREVINDICACIONES:

15.- 1ª.- Dispositivo regulador de las pausas de parada en un dispositivo distribuidor de toallas, que efectúa un retardo de tiempo entre las distribuciones de toallas seguidas y que muestra dos platillos elásticos vacíos a modo de ventosas enfrentadas uno de los cuales está dispuesto en una parte de una válvula que dispone de un paso de aire con asiento de válvula, pudiéndose mover a elección una aguja valvular en la citada pieza de la válvula, mediante una tuerca reguladora entre una posición cerrada y una posición abierta en relación con el asiento de la válvula, caracterizándose por la colocación graduable de una pinza sobre el término saliente de la aguja valvular de la parte de la válvula, sobre cuya pinza puede hacer efecto una tuerca de regulación y cuya pinza se coloca a un terminal de la parte de la válvula cuando la aguja de la válvula se encuentra en

20.-

25.-



273358

su posición cerrada.

- 5.- 2ª.- Dispositivo regulador de las pausas de parada en un dispositivo distribuidor de toallas, caracterizado porque la pinza a que se refiere la nota 1ª., tiene una pieza extendida lateralmente que penetra en forma deslizante en una ranura de un cuerpo fijo con el fin de evitar el giro de la aguja valvular en su movimiento axial.
- 10.- 3ª.- Dispositivo regulador de las pausas de parada en un dispositivo distribuidor de toallas, caracterizado por que la citada tuerca reguladora trabaja conjuntamente con un acoplamiento elástico para evitar un atascamiento de la aguja valvular en el asiento de la válvula por poder seguir girando la tuerca reguladora, después de haber alcanzado la aguja valvular su posición de cierre.
- 15.- 4ª.- Dispositivo regulador de las pausas de parada en un dispositivo distribuidor de toallas, según nota 3ª.- caracterizado porque el acoplamiento elastico se encuentra en contacto con los pasos de rosca de la tuerca reguladora al girar esta, hasta que la aguja valvular, no haya alcanzado su posición de cierre, mientras que haya sido superada la resistencia ocasionado por la aguja valvular, en dirección axial para la unión de fuerza, cuando la aguja valvular haya alcanzado su posición de cierre.
- 20.-
- 25.-



273358

5.- 5ª.- Dispositivo regulador de las pausas de parada en un dispositivo distribuidor de toallas, según reivindicación 4ª caracterizado por consistir el acoplamiento elástico en un muelle-resorte fijamente acoplado, anclado en un soporte.

10.- 6ª.- Dispositivo regulador de las pausas de parada en un dispositivo distribuidor de toallas, según reivindicación 5ª., caracterizado por ser el muelle-resorte de forma en "U" cuyos brazos están juntos a la tuerca reguladora.

15.- 7ª.- Dispositivo regulador de las pausas de parada en un dispositivo distribuidor de toallas, según reivindicaciones 2ª a 4ª., caracterizado porque la aguja valvular está empujada por un muelle-resorte en posición abierta.

20.- 8ª.- "DISPOSITIVO REGULADOR DE LAS PAUSAS DE PARADA EN UN DISPOSITIVO DISTRIBUIDOR DE TOALLAS"

Todo ello conforme se describe y reivindica en la memoria que antecede que consta de VEINTICINCO hojas, escritas a máquina por una sola de sus caras y dibujos que la ilustran.

Madrid, 30 de Diciembre 1.961

E. GONZALEZ VACAS

P. P.



33358

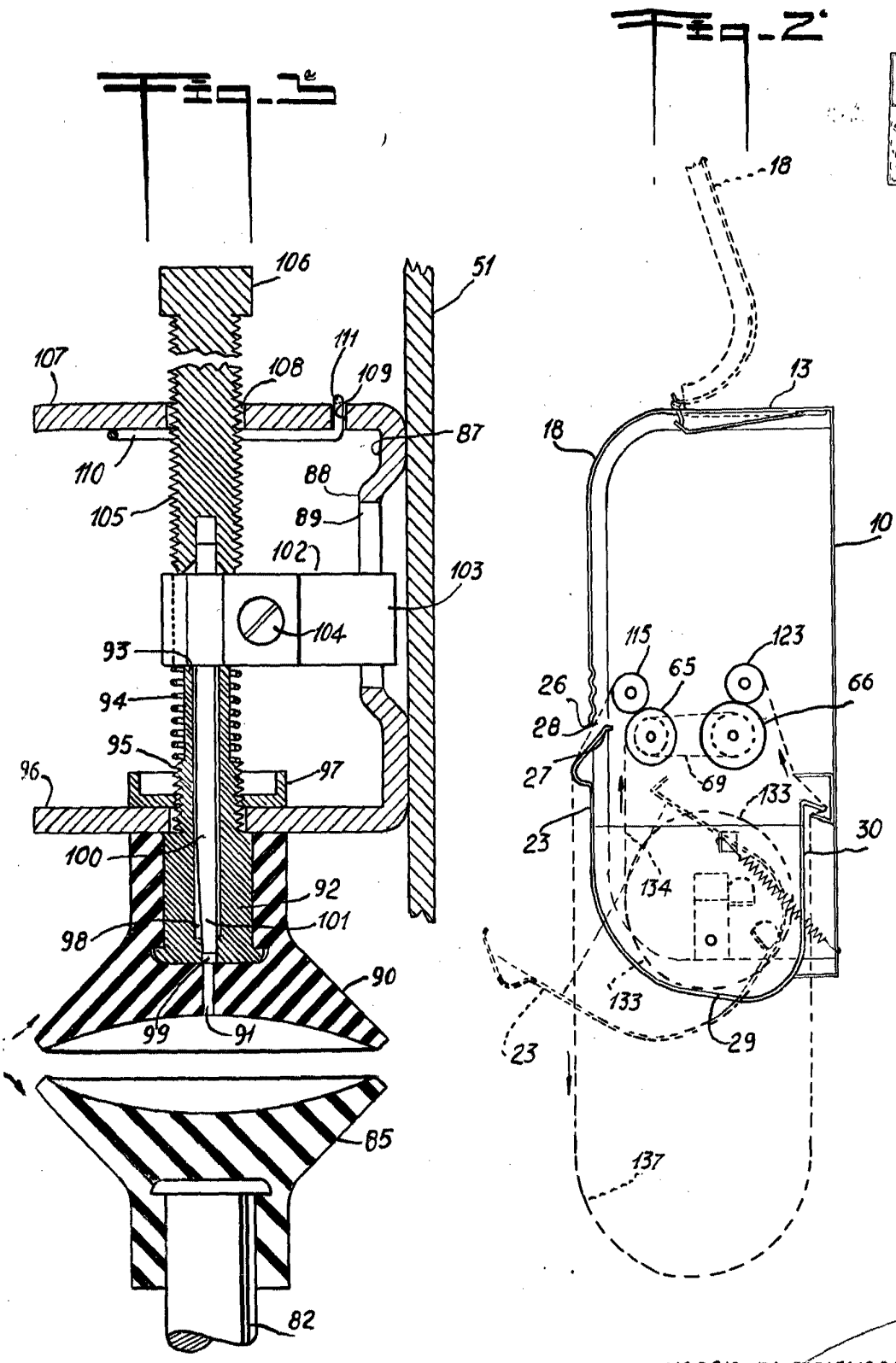

MADRID 30 DICIEMBRE 1961

P.A.

EGONZALEZ-VACAS