



ESPAÑA

(19) ES (21) (22)	(11) NÚMERO <b>272936</b>	(10) Y
	FECHA DE PRESENTACION <b>15 JUN 1983</b>	

MODELO DE UTILIDAD

1 NOV. 1983

(30) PRIORIDADES:	(32) FECHA	(33) PAIS
(31) NÚMERO		

(47) FECHA DE PUBLICIDAD	(81) CLASIFICACIÓN INTERNACIONAL
	G 11 B 5/74

(54) TÍTULO DE LA INVENCION	
"ESTUCHE PERFECCIONADO PARA CINTAS DE VIDEO"	

(71) SOLICITANTE (-ES)	
VIDEO CLUB CALABRIA, S.A.	

DOMICILIO DEL SOLICITANTE	
C/. Calabria, 126, bajos - BARCELONA	

(72) INVENTOR (-ES)	

(73) TITULAR (-ES)	
VIDEO CLUB CALABRIA, S.A.	

(74) REPRESENTANTE	
DA. MA. LUISA ISERN CUYAS, Agente Oficial de la Propiedad Industrial	

MEMORIA DESCRIPTIVA

El presente modelo de utilidad se refiere a un estuche perfeccionado para cintas de video.

5 En la invención se ha ideado un estuche especialmente destinado para cintas de video, cuyos estuches son conocidos habitualmente en el mercado con el nombre de "cassettes".

Los perfeccionamientos del estuche objeto de la presente invención consisten en dotarlo de medios  
10 especiales que advierten del fraude consistente en substituir la cinta original por una copia.

El estuche es pecialmente apto par aquellos  
establecimientos destinados al negocio de alquiler de  
cintas, permitiendo verificar de forma instantánea si el  
15 estuche que se retorna al establecimiento contiene la cinta original o bien ha sido substituida por una copia de inferior calidad.

Los medios que advierten del fraude se encuentran incorporados en el estuche o "cassette" y están  
20 constituidos por señales determinadas invisibles a la luz normal, pero que reaccionan con la luz ultravioleta.

Estas señales se encuentran localizadas en determinados órganos del "cassette" vinculados a la cinta y que forman parte integrante de la misma, de manera  
25 que la substitución o cambio de ésta con ánimo fraudulento presupone también el cambio de los mencionados órganos, los cuales, preferentemente, son los carretes.

Resulta evidente, que en caso de fraude, los nuevos carretes carecen de las señales antedichas, y en consecuencia no se produce reacción alguna a la luz ultravioleta, con lo cual se hace patente el engaño.

5                    Con el fin de facilitar la explicación, se acompaña a la presente memoria descriptiva de una lámina de dibujos en la que se ha representado un caso de realización que se cita a título de ejemplo.

En los dibujos:

10                    La figura única, muestra una vista en perspectiva de un estuche o cassette" convencional, designado en general por -1-, el cual presenta como característica principal el hecho de que los carretes -2-, de la cinta de video, incorporan unas señales -3-, realizadas con un  
15                    producto químico especial que reacciona con la luz ultravioleta, haciéndose visibles de forma fluorescente. Estas señales -3- permanecen invisibles a la luz normal.

                    Asi pues, en el dibujo del ejemplo, las aludidas señales -3-, se representan visibles tal como si  
20                    estuviesen sometidas a la luz ultravioleta.

                    El modelo, dentro de su esencialidad, puede ser llevado a la práctica en otras formas de realización que difieran en detalle de la indicada a título de ejemplo en la descripción y a las cuales alcanzará igualmente  
25                    la protección que se recaba.

                    Podrá pues construirse en cualquier forma y tamaño con los materiales mas adecuados por quedar todo ello comprendido en el espíritu de las siguientes reivindicaciones.

REIVINDICACIONES

Descrito el objeto del presente invento, se declaran nuevas y no divulgadas en España, las siguientes reivindicaciones.

5                   1.- Estuche perfeccionado para cintas de vídeo, caracterizado esencialmente por el hecho de comprender determinadas señales, preferentemente localizadas en los carretes de la cinta de video, cuyas señales estan realizadas con un producto químico especial invisible a la luz  
10 normal y que al reaccionar a la luz ultravioleta hace que dichas señales resulten ostensiblemente visibles de forma fluorescente.



                  2.- Estuche perfeccionado para cintas de vídeo.



15                   Según se describe y reivindica en la presente memoria descriptiva que consta de 4 hojas foliadas y escritas en máquina por una sola cara.



Madrid, a

P.a.



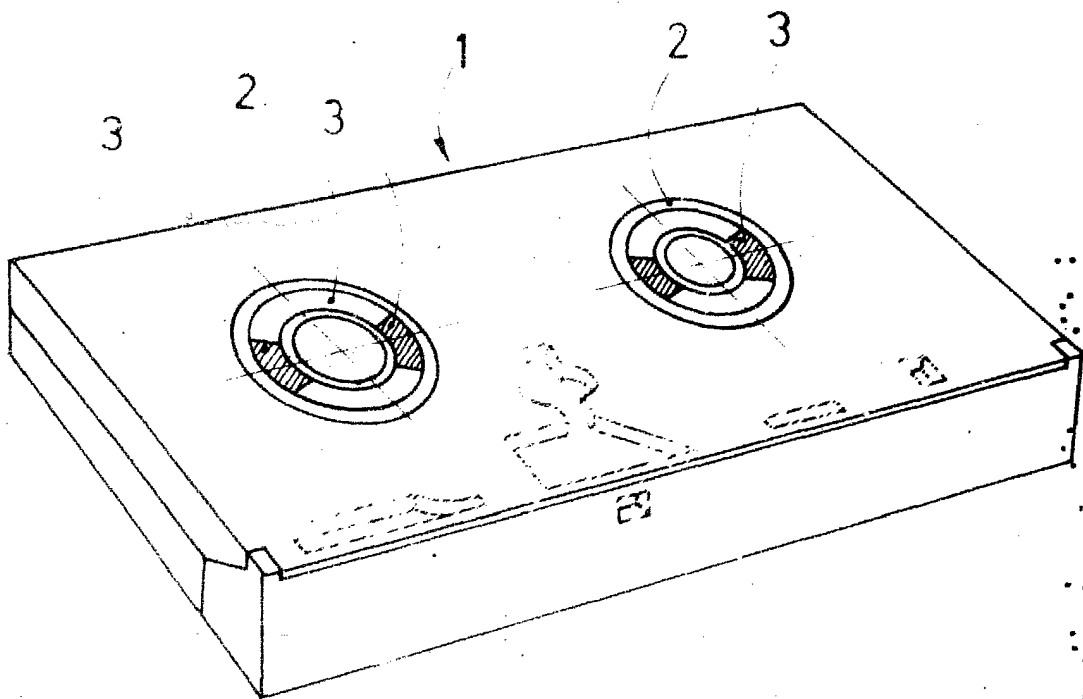

Madrid, a ...  
p.e

Below the text, there are several overlapping, hand-drawn scribbles and lines, possibly representing a signature or a stamp.