



ESPAÑA

19	ES	11	NUMERO	10	Y
		21	272040		
		22	FECHA DE PRESENTACION		
			10 JUN 1983		

MODELO DE UTILIDAD

1 NOV. 1983

30	PRIORIDADES:	32	FECHA	33	PAIS
31	NUMERO				

47	FECHA DE PUBLICIDAD	51	CLASIFICACION INTERNACIONAL
			BOOK 1/02

54	TITULO DE LA INVENCIÓN
	ESPEJO RETROVISOR MEJORADO.

71	SOLICITANTE (S)
	D. Carlos Martinez Grifoll.

	DOMICILIO DEL SOLICITANTE
	C/. San Baudilio, nº 17 SAN BAUDILIO DE LLOBREGAT (Barcelona)

72	INVENTOR (ES)
	el solicitante.

73	TITULAR (ES)
	el solicitante.

74	REPRESENTANTE
	D. ALEJANDRO RUIZ COLLAR 242-9

El presente registro de Modelo de Utilidad, que pretende reivindicarse, consiste en un espejo retrovisor cuya característica fundamental radica en el mecanismo de sujeción al coche, que partiendo de una barra atornillada al retrovisor, ésta se bifurca en tres (Fig.1) divergentes con juego de giro de apertura o cierre por medio del pasante (1), una de estas patas se remata en un gancho en forma de L (3) y las dos restantes (4) constan de una pieza triangular en su extremo (11) que actúan de sujeción al interior del lateral del coche (8). La pieza primeramente aludida, se sujeta al coche por debajo de la aleta (3), es decir, entre la aleta y la rueda (Fig. 1-3). De esta forma las tres piezas se sujetan al coche. La unión de las tres se produce por una cuarta pieza consistente en dos partes planas rectangulares (9) unidas por su parte exterior a las citadas barras, y por el centro unidas entre sí por una pequeña barra (6). A esta barra se engancha una quinta pieza consistente en un muelle (2) que parte de la barra inferior y se engancha precisamente a la pequeña barra (6). Véanse figuras 1 y 2. El objeto de este retrovisor es el de permitir quitarlo y ponerlo en el coche en pocos segundos, gracias a su sencillo sistema de acoplamiento y desmontaje. Simplemente al desenganchar el muelle o tensor (2), queda sin sujeción el tríptico aludido; por otra parte, al constar de un tornillo pasante (1) las tres barras se unen paralelas, formando un todo ligero, y de dimensiones mínimas que ocupe un espacio insignificante.

5.

10.

15.

20.

REIVINDICACIONES.

25. PRIMERA.- "ESPEJO RETROVISOR MEJORADO", caracterizado por estar dotado de una sujeción triple a partir de un punto de unión por medio de un pasante, estando la barra inferior rematada en un gancho en forma de L y las dos superiores rematadas en una pieza plana por su cara exterior y triangular por la cara que apoya en el coche.
30. SEGUNDA.- "ESPEJO RETROVISOR MEJORADO", según la reivindicación anterior, caracterizado porque de la barra inferior nace un muelle o tensor rematado en un gancho u horquilla.
35. TERCERA.- "ESPEJO RETROVISOR MEJORADO", según las reivindicaciones anteriores, caracterizado porque las barras superiores se unen por medio de una pieza plana a excepción del centro, cuyos extremos abrazan las citadas piezas y su centro, consistente en una barra, soporta el enganche de la horquilla citada en la reivindicación anterior.
40. CUARTA.- "ESPEJO RETROVISOR MEJORADO".
- Todo ello tal y como se describe en la presente memoria, que consta de dos hojas foliadas y mecanografiadas por una sola cara, y otra de plenos para su mejor comprensión.

Madrid, a

P.A.

ALFONSO MARTÍNEZ GARCÍA

10 JUN. 1983

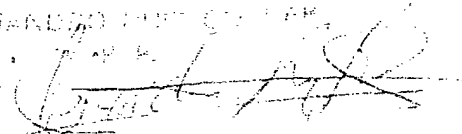

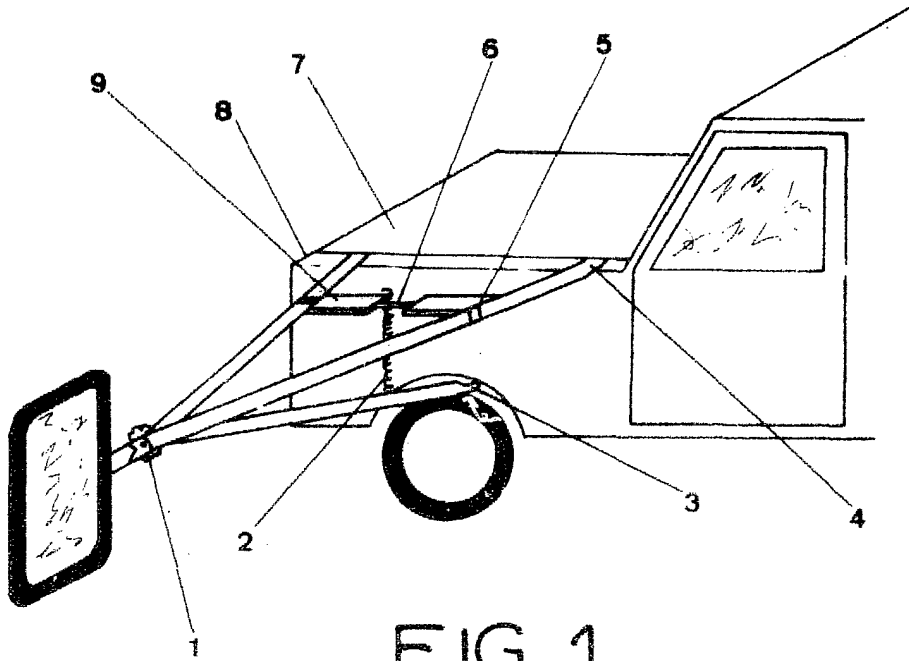

FIG. 1

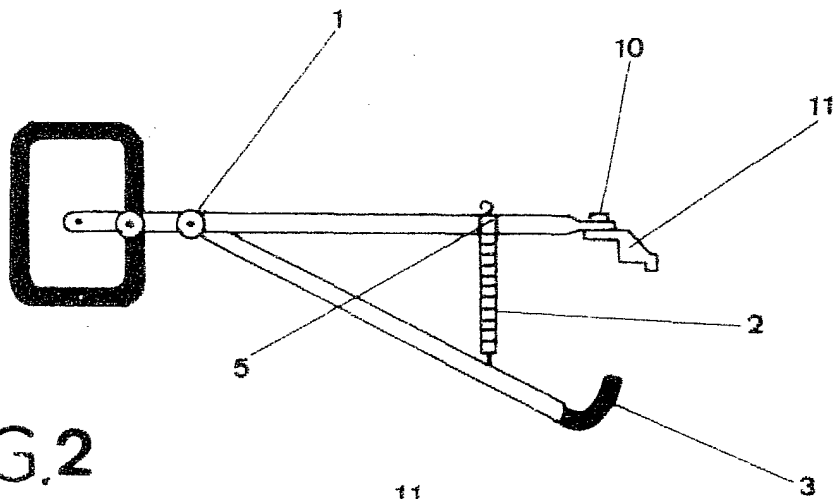

FIG. 2

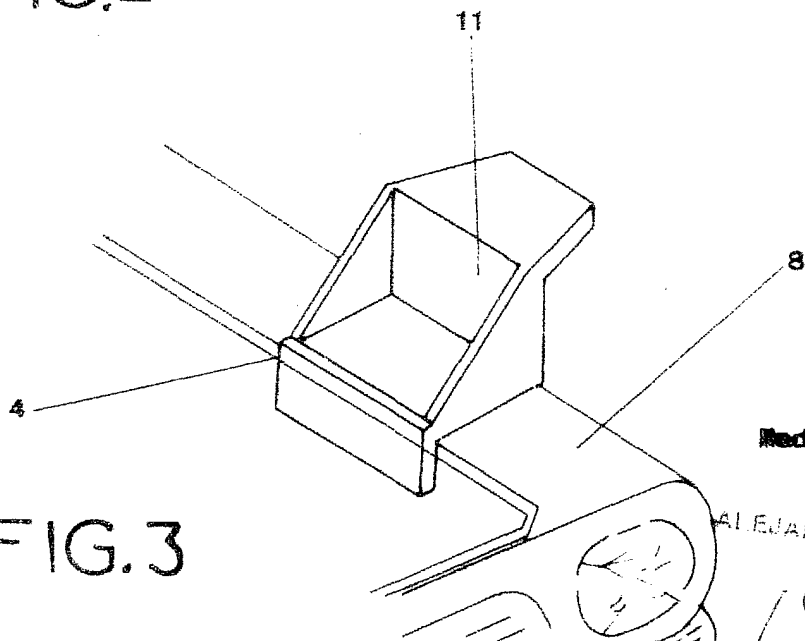

FIG. 3

Madrid, a 10 JUN 1993

P.A.
ALEJANDRE...

[Handwritten signature]