



ESPAÑA

10 ES	11 NUMERO	18 Y
	272663	
	22 FECHA DE PRESENTACION	
	20 MAYO 1983	

MODELO DE UTILIDAD

1 DIC. 1983

30 PRIORIDADES:	32 FECHA	33 PAIS
31 NUMERO		

47 FECHA DE PUBLICIDAD	51 CLASIFICACION INTERNACIONAL
	A01K 87104

54 TITULO DE LA INVENCION
"GUIA-CABOS PERFECCIONADO"

71 SOLICITANTE (S)
ELECTROMECHANICA TAU, S.A.

DOMICILIO DEL SOLICITANTE
BARCELONA - 14 - Robreño nº 60-62

72 INVENTOR (ES)
Don JOSE M. DOMINGUEZ MAISANAVA

73 TITULAR (ES)

74 REPRESENTANTE
Don JUAN ANTº MORGADES Y MANONELLES

El presente Modelo de Utilidad consiste conforme indica su enunciado en un "GUIA-CABOS PERFECCIONADO" cuyas nuevas características de construcción, conformación y diseño, cumple la misión para la que específicamente ha sido concebido con una seguridad y eficacia máxima.

Como es conocido la industria pesquera ha de irse modernizando y automatizando constantemente para contrarrestar los incrementos de los costes de explotación, es pues necesario el conseguir dispositivos que faciliten las maniobras de pesca.

En la actualidad uno de los mayores problemas existentes es que al producirse el enrollamiento del hilo en el motorcarrete previamente instalado en la embarcación, si no se enrolla de una manera uniforme, se presenta el grave inconveniente de que cuando quiera largarse el cabo, se producen desenrollamientos irregulares que en la mayoría de los casos finalizan en un enmarañamiento del mismo y originan frecuentemente nudos, las correspondientes pérdidas de tiempo para desenredar las espiras que en consecuencia repercuten en el rendimiento de la pesca.

Con el fin de solucionar todos estos grandes inconvenientes, se ha diseñado un guía-cabos que tenga por misión el conseguir el perfecto enrollamiento de tal cabo.

El guía-cabos objeto de este Modelo de Utilidad está constituido básicamente por un eje, el cual se solidarizará al motorcarrete de tal manera, que el eje ideal del mismo

así como el del eje del guía-cabos queden paralelos.

Este eje del guía-cabos está dotado en su superficie exterior de una rosca derecha e izquierda, sin solución de continuidad. A su vez y adaptado a este eje del guía-cabos se encuentra una pieza soporte a la que se le ha practicado un taladro cuyo diametro es ligeramente superior al del eje del guía-cabos. En esta pieza soporte y en su cara mas superior, se le ha practicado otro taladro pasante, de tal manera que el mismo desemboque en el taladro antes mencionado. De esta manera se consigue que este taladro pasante permita el alojamiento de una pieza de anclaje, la cual presenta dos protuberancias a modo de semituerca las cuales quedan encajadas en el hilo de la rosca efectuada en el eje del guía-cabos, para que así al producirse el accionamiento de giro del eje del guía-cabos será forzoso que la pieza soporte y gracias precisamente a la pieza de anclaje adoptará un movimiento de traslacion que debido precisamente al diseño del hilo de la rosca efectuada en el eje del guía-cabos, hará que la pieza soporte se desplace longitudinalmente sobre el eje del guía-cabos para que cuando alcance su posición mas extrema la pieza soporte, vuelva a su posición inicial, provocando así un movimiento de desplazamiento alternativo, a lo largo de toda la longitud de la rosca efectuada en la cara lateral del eje del guía-cabos.

A su vez tal pieza soporte esta dotada de una varilla la cual está doblada sobre si misma, siendo su finalidad la de conducir el cabo propiamente dicho, para que éste incida de

manera correcta en el carrete donde se va enrollando el mismo.

La varilla citada tiene la particularidad de que cuando se quiera largar el cabo, basta con desplazarla para que
5 quede el cabo totalmente libre y pueda ser lanzado fácilmente ya que en tal momento el guia-cabos no actuará en tal operación.

Evidentemente el giro del eje del guia-cabos ha de estar sincronizado con el movimiento del moto-carrete para lo
10 cual se ha dispuesto la instalacion polea que transmitirá el movimiento del moto-carrete al eje del guia-cabos.

Otros detalles y características del actual Modelo se irán poniendo de manifiesto en el transcurso de la descripción que a continuación se da, en que se hace referencia a
15 los dibujos que a esta Memoria se acompaña en la que de manera un tanto esquemática, se representan los detalles preferidos. Estos detalles se dan a título de ejemplo, haciendo referencia a un caso posible de realización práctica, pero no queda limitado a los detalles que allí se exponen;
20 por tanto esta descripción debe ser considerada desde un punto de vista ilustrativo y sin limitaciones de ninguna clase.

La figura nº 1 es una vista en alzado seccionada del guia-cabos perfeccionado.

25 la figura nº 2 es una vista en planta en la que se observa el guia-cabos objeto de este Modelo de Utilidad.

Las figuras nº 3 y 4 son sendos detalles de los que se observa al eje del guia-cabos con la pieza de retención.

En la figura nº 1 puede observarse que el guía-cabos objeto de este Modelo de Utilidad está constituido por un eje (10) el cual está posicionado de tal manera que su eje ideal quede situado paralelamente al eje idel del motocarrete, en aquel eje (10) y en su cara lateral se le ha practicado una rosca derecha e izquierda, sin solución de continuidad.

A su vez el guia-cabos de que se esta tratando, presenta una pieza soporte (11) a la cual se le ha practicado un taladro de tal manera que su diametro interior sea ligeramente superior al del eje (10) con lo cual gracias a la existencia de otro taladro (12) que finaliza precisamente en el que alojará al eje (10) permite el que se pueda colocar a la pieza de retencion (13) la cual finaliza en dos protuberancias (14) a modo de semi-tuerca que quedan introducidas en la rosca del eje (10).

Evidentemente con ello se consigue que cuando el eje (10) sea activado y gire, al quedar las protuberancias (14) insertados en los hilos de rosca, hara desplazar a lo largo de toda la rosca del eje (10) a la pieza soporte (11) de tal manera que cuando llegue a uno de sus extremos, volverá gracias precisamente al diseño a derecha e izquierda de su rosca, a desplazarse tal pieza soporte en el sentido contrario y asi alternativamente, consiguiendose de esta manera un desplazamiento en forma de vaivén.

rosca, a desplazarse tal pieza soporte en el sentido contrario y así alternativamente, consiguiéndose de esta manera un desplazamiento en forma de vaivén.

5 En consecuencia el movimiento del eje (10) ha de estar sincronizado mediante un convencional sistema de polea con el movimiento del motocarrete, con lo cual se consigue que cuando tal motocarrete se desplace a una mayor velocidad, el soporte (11) también se desplazara con mayor rapidez a lo largo de la anchura de la rosca efectuada en el eje (10) y consecuentemente de esta manera, siempre se conseguirá 10 obtener una correcta y uniforme colocación del cabo en el tambor del motocarrete, aunque varia la velocidad de giro del mismo.

A su vez y en el soporte (11) y en su cara frontal se le 15 ha dotado de una varilla (14) la cual presenta una doblez (15) que la conforma como una letra "U" mayuscula cuya rama más corta que finaliza quedando en una posición paralela a la (14).

20 Con ello se permite y alcanza que el cabo al pasar por la zona delimitada por la varilla (14) y gracias al desplazamiento del soporte (11) al girar el eje (10), sea conducido perfectamente enrollandose de manera correcta a lo ancho del tambor del motocarrete.

25 A su vez y cuando el cabo vuelva a ser largado, operación ésta que se realiza desconectando al motocarrete y pasando al desenrollamiento el cual se produce ya sea con caída libre con lastre para pesca de fondo o bien como con-

secuencia de la velocidad del barco, en la pesca de superficie debido al rozamiento del cabo y anzuelos en la mar, sumado todo ello a la acción del oleaje y para que no entorpezca la varilla (14) tal operación, basta con que (14) sea desplazada, gracias a la articulación (16) con la cual está dotada, ya que evidentemente en esta operación de largar cabo, el guia-cabos preconizado ha de estar desactivado y no tiene ya ninguna función específica.

Se comprenderá después de observados los dibujos y la explicación que hemos efectuado de ellos que el Modelo que motiva la presente Memoria proporciona una construcción sencilla y efectiva que puede ser llevada a la práctica con gran facilidad, constituyendo, sin duda alguna, un resultado industrial.

Se hace constar, a los efectos oportunos, que en el objeto que constituye el presente Modelo podrán introducirse todas aquellas variaciones y modificaciones de detalle que las circunstancias y la práctica pudieran aconsejar, siempre y cuando con las variantes que se introduzcan, no se altere o modifique la esencia que queda resumida en las siguientes REIVINDICACIONES.

--

--

--

REIVINDICACIONES

1a - "GUIA-CABOS PERFECCIONADO" caracterizado por estar constituido por un eje (10) que se le posicionará de tal manera que su eje ideal quede situado paralelamente al eje ideal del motocarrete al que se le quiera aplicar tal guia-cabos, eje (10) que en su cara lateral se le ha practicado una rosca derecha e izquierda sin solucion de continuidad, eje que quedara introducido en un taladro pasante realizado en la pieza soporte (11) de tal manera que su diámetro interior sea ligeramente superior al exterior del eje (10) y gracias a la existencia de otro taladro (12) efectuado en la cara superior de la pieza soporte (11) que desemboca en el taladro que aloja el eje (10) permite la colocación de la pieza de retencion (13) cuya base inferior finaliza en dos protuberancias (14) que quedaran introducidas en la rosca del eje (10).

2a - "GUIA-CABOS PERFECCIONADO", según la anterior reivindicacion, caracterizado porque cuando se produzca el giro del eje (10) por quedar las protuberancias (14) insertadas en los hilos de la rosca se desplazara la pieza soporte (11) de tal manera que cuando llegue a uno de sus extremos volvera gracias al diseno de la rosca a desplazarse tal pieza soporte (11) en sentido contrario consiguiéndose ello gracias a que la pieza de retencion puede adoptar un ligero giro sobre su eje ideal para que las protuberancias (14) se adapten al perfil del hilo de la rosca, pieza soporte (11) que está dotada a su vez de una varilla (14) que pre-

5 senta una doblez (15) que la conforma como una letra "U" con una rama mas corta, varilla (14) que es susceptible de tomar el desplazamiento de giro respecto al eje de unión de la pieza soporte (11) con lo cual se consigue poder despla-
 zar tal varilla (14) cuando se desee largar el cabo enro-
 llado en el motocarrete.

3a - "GUIA-CABOS PERFECCIONADO"

10 Todo tal y conforme se describe en la presente Memoria la cual consta de nueve hojas mecanografiadas por una sola cara y dos planos que la ilustran.

20 MAYO 1983

MADRID,
 ELECTROMECANICA TAU, S.A.
 P.A.

[Handwritten signature]

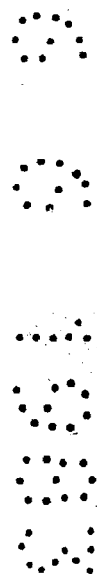

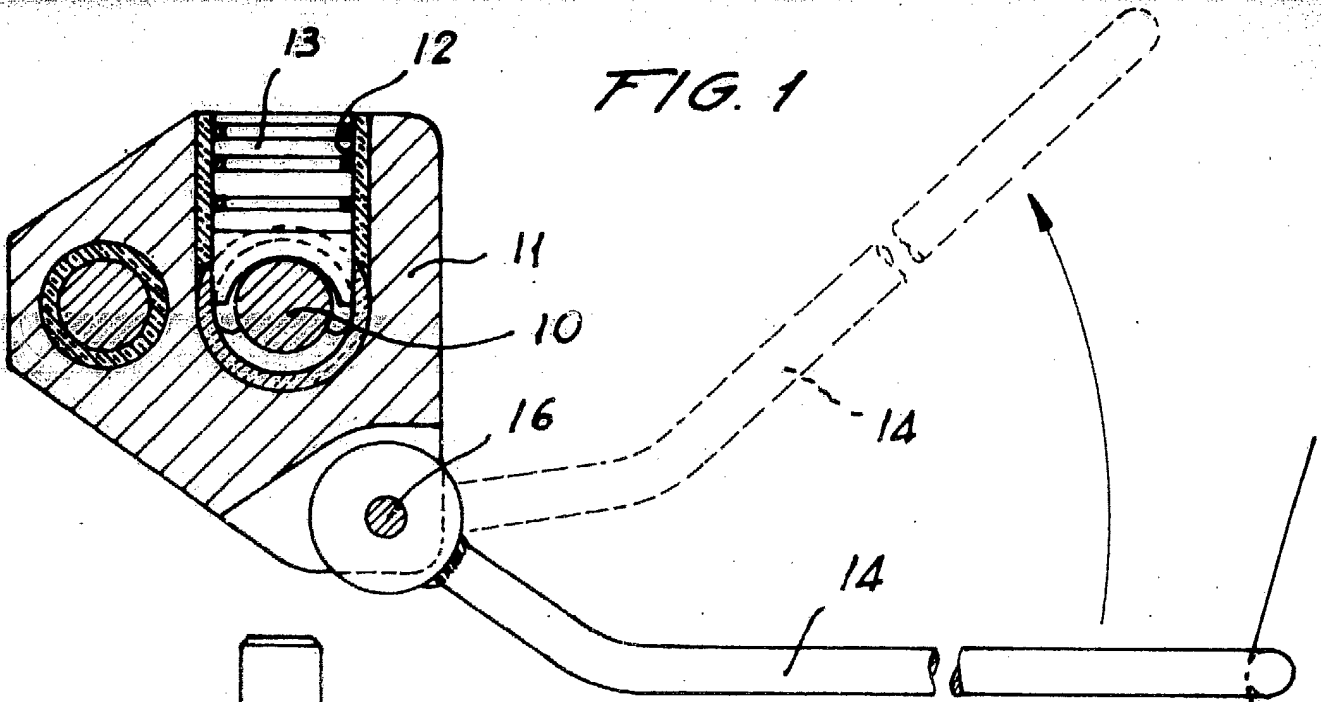

FIG. 1

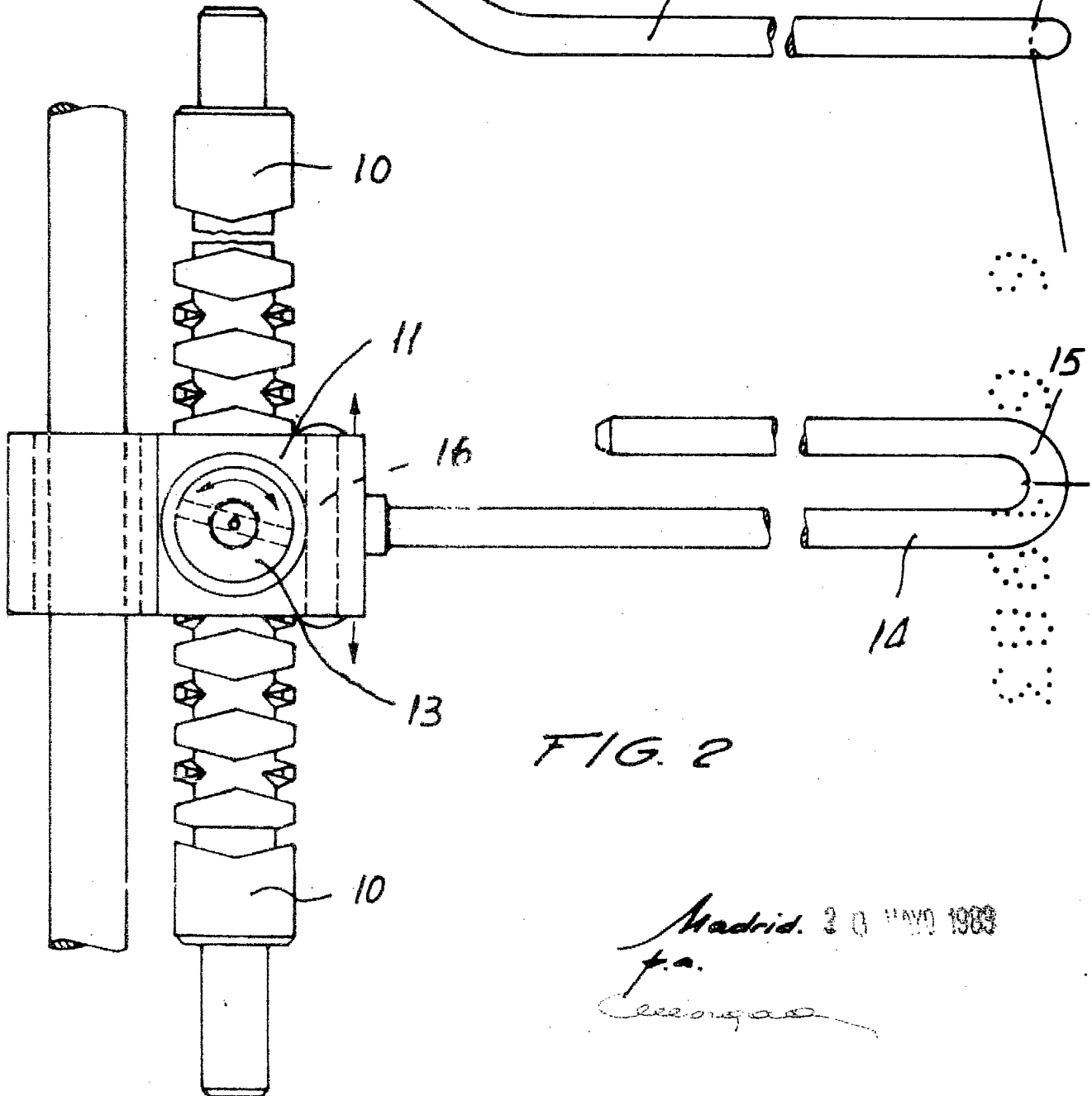

FIG. 2

Madrid. 20 MAYO 1969
f.a.
Cecilia

FIG. 3

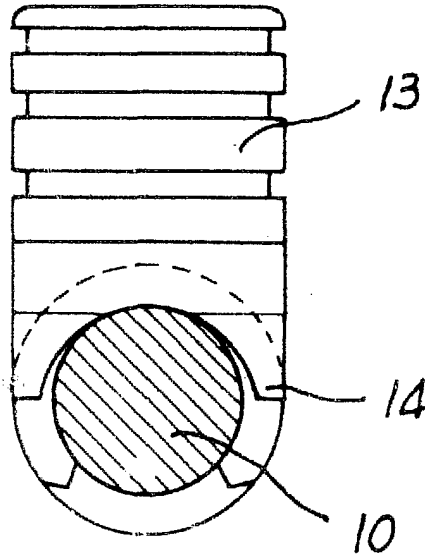
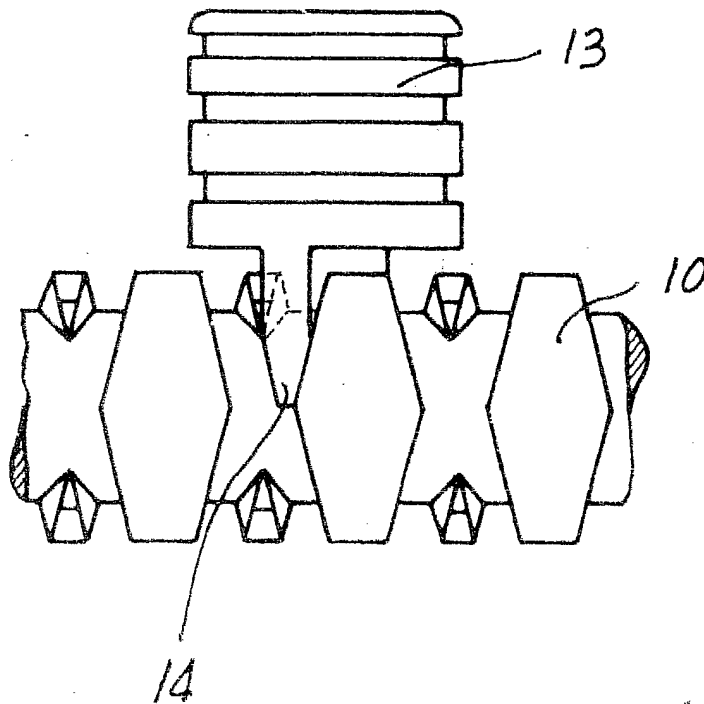

FIG. 4



Madrid. 20 MAYO 1983
p.e.