



272355

2-DIC-31

272355

MEMORIA DESCRIPTIVA
que se acompaña
a la solicitud de
una PATENTE DE INTRODUCCION por diez años en
España, a favor de DON VICENTE GARCIA LOZANO,
residente en BARCELONA, Santa Agueda, 41,
por:
"PERFECCIONAMIENTOS INTRODUCIDOS EN LA FABRI-
CACION DE COMPRESAS HIGIENICAS"

- o - o - o -

- 1 -

272255



- 2 -

5. El presente registro de Patente de Introducción con-
cierno, como su enunciado indica a unos perfeccionamien-
tos introducidos en la fabricación de compresas higiéni-
cas, especialmente para uso de tocador, de acuerdo con
la descripción detallada que de los mismos se realiza.

Las compresas según los principios de la Patente, se
presentan asociadas en una sola estructura.

10. Dichas compresas unidas en una sola banda, son sus-
ceptibles de fácil separación en su fase de aplicación pa-
ra la limpieza cutánea o cualquier otro uso.

Para la debida ilustración sirve de anexo a la pre-
sente memoria descriptiva una hoja de planos en la que, a
título de ejemplo, se representan todas y cada una de las
partes que forman el conjunto.

15. La citada hoja de dibujos

La figura primera, muestra una vista en planta de
una banda formada por una pluralidad de compresas propia-
mente dichas.

En esta figura se aprecian las siguientes referencias:

20. 1.- Banda constitutiva del conjunto.

Esta banda está formada por un soporte básico, cons-
tituido por una lámina comprimida, a base de pasta celuló-
sica o material similar de ligera compacidad.

25. Dicho soporte va guarnecido por ambas superficies, por
capas de algodón o cualquier otro material textil similar,
que se presenta muy desfibrada para conseguirse la máxima
ligereza sin pérdida de sus propiedades absorbentes.

30. 2.- Zonas laterales que han sido sometidas a un proce-
so de presión, para asociar los tres planos superpuestos, es
decir el central y las coberturas mencionadas.

272355



- 3 -

3.- Perforaciones de forma y dimensiones convenientes, previstas en sentido transversal y con separación regular, que establecen la fácil separación de cada compresa individual del propio conjunto.

5. Estos cortes practicados mecánicamente para su mayor precisión y ritmo de producción, están ejecutados sobre las tres capas planificadas descritas.

10. La línea de presión -2-, garantiza la perfecta cohesión de estas capas y los cortes -3-, la fácil separación de las secciones individuales, con cuyo efecto, el conjunto presenta unas inmejorables condiciones, tanto de fabricación, como de conservación, distribución y empleo personal.

15. La figura segunda, representa una vista lateral del conjunto de compresas.

En esta figura, se identifica perfectamente la colocación del soporte central -4- y de las capas externas -5- de algodón o similar.

20. La figura tercera, indica una vista en perspectiva, de un extremo de la banda -1- anteriormente mencionada y que presentan separadas parcialmente las capas exteriores para identificación del soporte base interior.

25. Una ventaja fundamental de éste objeto, es que no necesita de la aplicación de ninguna clase de pegamento para fijar entre sí las capas aludidas, sino que estas se mantienen eventual o permanentemente por fino desfibrado que dejadas.

30. La figura cuarta, representa una vista en perspectiva de una banda, alojada parcialmente en un envase de características especiales.

272855



- 4 -

5. Dicho envase -6- está constituido por una caja de material conveniente, que aloja en su interior a una banda citada la que previamente ha sido plegada escalonadamente según se muestra en esta figura 3ª, con lo cual se permite la introducción en cada caja de una abundante dotación de compresas.

Dicha caja para su mejor interpretación se presenta parcialmente seccionada y que permite la identificación de la forma en que van colocadas las compresas en su interior.

10. La última compresa figura separada, lo que se logra fácilmente por un ligero esfuerzo de tracción digital.

La mencionada caja debe presentar su boca en un extremo de forma que se sitúe para cerrar el envase en la forma mas conveniente, dejando una ventana lateral para el corte de las compresas sobre el borde de la ventana.

15. Descrita suficientemente la naturaleza de la presente Patente, se hace constar expresamente que cualquier modificación de detalle que se introduzca en la misma, se considerará incluida dentro de esta protección, en tanto que no altere o modifique esencialmente su finalidad característica.

20. Por último se declaran de novedad en España, las reivindicaciones consignadas en la siguiente

NOTA

25. 1ª.- PERFECCIONAMIENTOS INTRODUCIDOS EN LA FABRICACION DE COMPRESAS HIGIENICAS, caracterizados esencialmente porque se determina la confección de un soporte planificado, muy flexible base de pasta celulósica, sobre cuyas superficies superior é inferior se acondiciona con caracter eventual o permanente, unas capas de algodón muy desfibrado y que por presión ligera se asocia el conjunto de la banda, realizándose otra fase de presión paralelamente en ambos

30.

272655



- 5 -

- bordes, que asegura la cohesión de la disposición guateada, practicándose mecánicamente unos cortes convenientes, en sentido transversal de la propia banda, los que quedan situados con separación regular y dan origen a la formación de compresas individuales asociadas en una unidad estructural, y cuyos cortes permiten la fácil separación de cada compresa, por simple esfuerzo digital de tracción, siendo susceptibles estas bandas de ser plegadas escalonada y ordenadamente sobre si mismas, para alojamiento en el correspondiente envase de contención y distribución fraccionada.
- 5.
- 10.

2º.-"PERFECCIONAMIENTOS INTRODUCIDOS EN LA FABRICACION DE COMPRESAS HIGIENICAS".

- Todo ello conforme queda descrito en la presente Memoria que consta de cinco (5) páginas mecanografiadas y dibujos que se acompañan.
- 15.

Madrid,

VICENTE GARCIA LOZANO.

p. a.

JOSE MARIA DEL CORRAL



FIGURA-1^a



FIGURA-2^a

272655



FIGURA-3^a

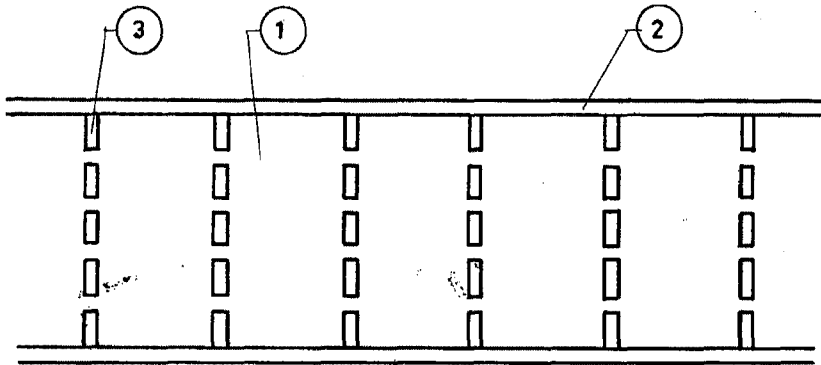

FIGURA-4^a

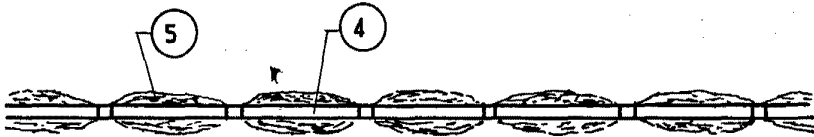

ESCALA VARIABLE

Madrid, 2 de Diciembre de 1901

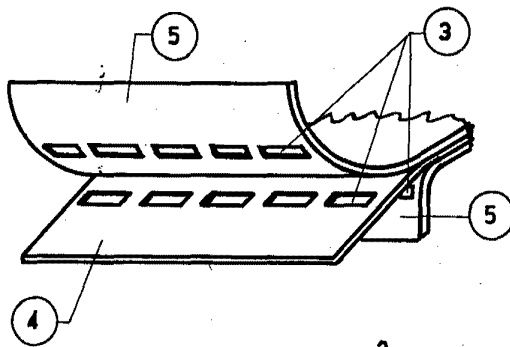
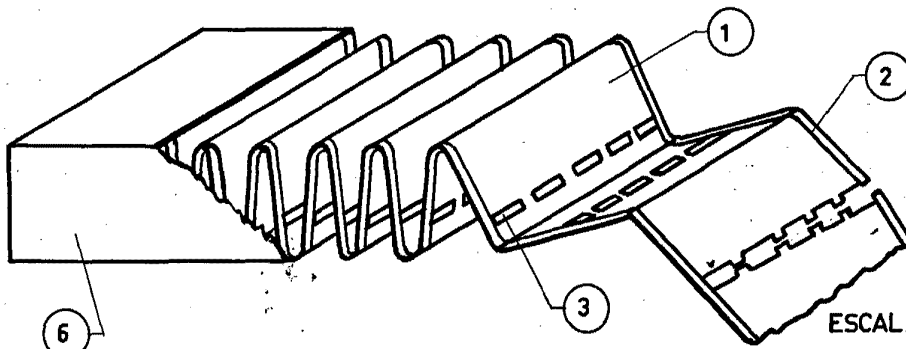
AGENCIA OFICIAL

[Handwritten signature]