

19 ES 21 22	11 NUMERO 272425	10 Y
	22 FECHA DE PRESENTACION 25 MAYO 1983	



ESPAÑA

MODELO DE UTILIDAD

16 NOV. 1983

30 PRIORIDADES: 31 NUMERO	32 FECHA	33 PAIS
------------------------------	----------	---------

47 FECHA DE PUBLICIDAD	51 CLASIFICACION INTERNACIONAL G 0 9 1 5 2 7 0 2
------------------------	---

54 TITULO DE LA INVENCIÓN "CARTELERA INFORMATIVA"	
--	--

71 SOLICITANTE (S) D. CESAR SALES PITARCH	
--	--

DOMICILIO DEL SOLICITANTE C/. Juan Bravo, 21, entlo, 3ª BARCELONA - 14	
---	--

72 INVENTOR (ES)	
------------------	--

73 TITULAR (ES) D. CESAR SALES PITARCH	
---	--

74 REPRESENTANTE Da. Ma. LUISA ISERN CUYAS, Agente Oficial de la Propiedad Industrial	
--	--

MEMORIA DESCRIPTIVA

El presente modelo de utilidad se refiere a una cartelera informativa.

5 Mas concretamente, en la invención se ha ideado una cartelera informativa especialmente destinada para su instalación en polígonos o zonas industriales, y cuya función es la de proporcionar al visitante la situación exacta de las diversas industrias integrantes del polígono o zona, efectuándose dicha
10 información en forma gráfica y clara, y con relación al punto donde se encuentra situado el observador.

De lo expuesto se evidencian las notables ventajas que aporta la cartelera objeto de la invención, de las cuales la principal es la de evitar pérdidas innecesarias de tiempo invertido en la localización de las industrias, y que en el caso concreto de vehículos industriales, tales como camiones de transporte, representan además un notable perjuicio económico.

20 En líneas generales, la cartelera que se preconiza, presenta como características esenciales el hecho de comprender un plano a escala del polígono o zona, y una relación de las industrias ubicadas en la misma.

25 Los rótulos de dichas industrias presentan una referencia numérica, alfabética o convencional de cualquier tipo, que se repite en aquel lugar del plano dando se encuentran ubicadas.

En el plano existe otra referencia que corresponde al lugar concreto del emplazamiento de la cartelera y que facilita la orientación del usuario.

5 Con el fin de facilitar la explicación se acompaña a la presente memoria descriptiva de una lámina de dibujos en la que se ha representado un caso que se cita a título de ejemplo.

En los dibujos:

10 La figura única, corresponde a una vista de la cartelera informativa, designada en general por -1-, y que comprende un plano -2- del polígono o zona industrial, y una relación de todas las industrias ubicadas en dicha zona.

15 Los rótulos -3- que componen dicha relación de las diversas industrias, presentan una referencia -4- que se repite en aquel lugar del plano -4'-, que corresponde al emplazamiento real de la industria.

20 Una referencia o señalización en general -5- indica el lugar exacto donde se encuentra situada la cartelera informativa -1-.

25 El modelo dentro de su esencialidad, puede ser llevado a la practica en otras formas de realización que difieran en detalle de la indicada a título de ejemplo en la descripción y a las cuales alcanzará igualmente la protección que se recaba.

Podrá pues construirse en cualquier forma y tamaño con los materiales más adecuados por quedar todo ello comprendido en el espíritu de las siguientes reivin-

dicaciones.

= . =

5

REIVINDICACIONES

Descrito el objeto del presente invento, se declaran nuevas y no divulgadas en España, las siguientes reivindicaciones.

10

1.- Carterlera informativa, especialmente destinada para su instalación en polígonos o zonas industriales, caracterizada esencialmente por el hecho de comprender un plano general a escala del polígono o zona, y exteriormente a éste una relación clara de las industrias que se encuentran ubicadas en dicho polígono o zona, presentando cada uno de los rótulos componentes de la referida lista o relación de industrias, una referencia convencional que se repite en aquel lugar del plano donde realmente se encuentran emplazadas dichas industrias, existiendo también en dicho plano una señalización correspondiente al lugar exacto donde se encuentra situada la cartelera.

15

20

2.- Cartelera informativa.

25

Según se describe y reivindica en la presente memoria descriptiva que consta de 4 hojas foliadas y escritas a máquina por una sola cara.

Madrid, a

25 MAYO 1983

p.a.



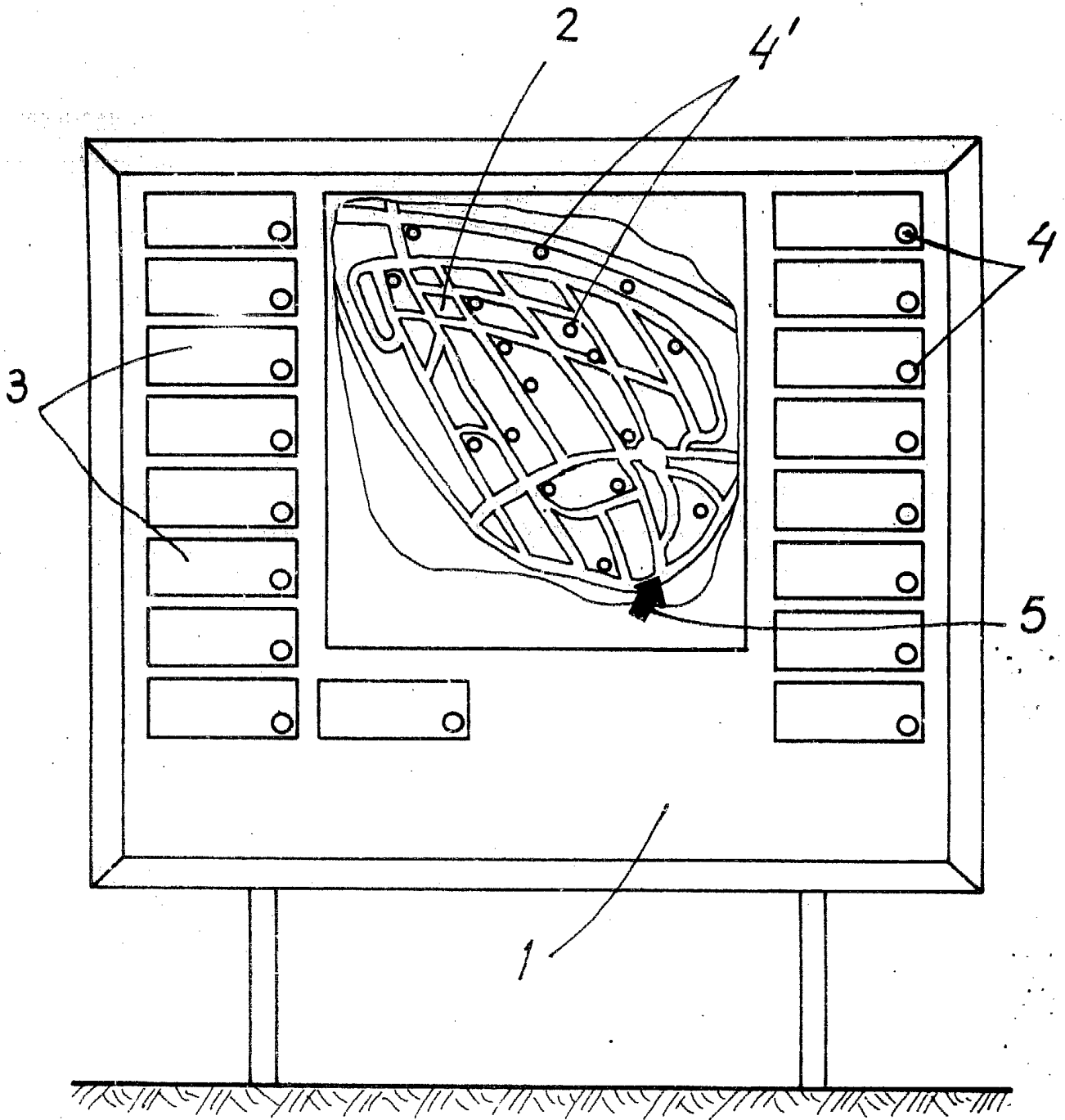

Madrid, a 25 MAYO 1983
p. a.

A large, stylized handwritten signature or scribble, possibly reading 'DON CESAR SALES PITARCH', is written over the date and initials.