

10 ES 11 12 13	NUMERO 272400	10 Y
	FECHA DE PRESENTACION	



ESPAÑA

MODELO DE UTILIDAD

16 NOV. 1983

30 PRIORIDADES 31 NUMERO	32 FECHA	33 PAIS
-----------------------------	----------	---------

47 FECHA DE PUBLICIDAD	51 CLASIFICACION INTERNACIONAL <i>F 2301100</i>
------------------------	--

52 TITULO DE LA INVENCIÓN

**██████████ MODULO MULTIPLICADOR DE POTENCIAS
POR CIRCULACION DE AIRE EN CIRCUITOS CERRADOS**

71 SOLICITANTE (S)

DELFIN LOBERA DELGADO

DOMICILIO DEL SOLICITANTE

C/ Bravo Murillo nº120 (Madrid 20)

72 INVENTOR (ES)

DELFIN LOBERA DELGADO

73 TITULAR (ES)

DELFIN LOBERA DELGADO

74 REPRESENTANTE

PATENTE DE INVENCION

por 20 años por

" PROCEDIMIENTO Y MODULO MULTIPLICADOR DE POTENCIAS POR CIRCULACION DE AIRE EN CIRCUITOS CERRADOS ", a favor de D. Delfín Lobera Delgado, de nacionalidad española y domiciliado en Madrid, C/ Bravo Murillo nº120

M E M O R I A D E S C R I P T I V A
 =====

Para este procedimiento se ha estudiado un módulo que tiene en su interior una serie de turbinas en todo su espacio y en tres circuitos cerrados independientes.

- 5.- El aire contenido en su interior, lo recirculamos mediante turbos ventiladores aprovechando toda su potencia dinámica en aspiración e impulsión, que a la vez es ejercida a través de las aspas de las turbinas en las dos direcciones, y transmitida de una turbina a otra en todo el recorrido del circuito.

El mencionado módulo se ha estudiado en base a cincuenta turbinas y seis turbos ventiladores, en tres circuitos independientes como reflejo.

- 15.- Los turbos ventiladores van montados en los costados del módulo y en sentido inverso, al objeto de aprovechar toda su potencia en aspiración como en impulsión, ya que en cada circuito van dos turbos que trabajan unidos, o sea, que la impulsión de uno es aspirada por el otro o viceversa.

20.-

Los turbos ventiladores centrales, -
ejercen su fuerza dinámica sobre tres líneas
de turbinas, mientras el superior e inferior
lo ejercen sobre dos, puesto que las turbinas
unas giran a la derecha y otras a la izquier -
da.

25.-

Los turbos ventiladores, que si giran
en el mismo sentido, sin embargo van montados
en sentido inverso. de forma que mientras los -
del lado izquierdo impulsan por arriba, los del
lado derecho impulsan por abajo.

30.-

De ese modo, las turbinas reciben la -
fuerza dinámica en dos direcciones, osea arriba
y abajo, y así la fuerza dinámica es doble, ya
que , a la vez que un turbo ventilador impulsa
el otro opuesto , esta aspirando, por lo tanto,-

35.-

su fuerza de aspiración como de impulsión es --
aprovechada en su totalidad, al mismo rendimien-
to y en todo su conjunto, por cuanto hay unos se-
paradores de turbinas, cuya función es impedir --

40.-

que el aire pueda pasar de un circuito a otro. No
hay que olvidar, además que al mismo tiempo sirven
de atado a los paramentos laterales, puesto que --
van transversales de un paramento a otro.

45.-

Se ha tenido en cuenta el montaje de las
turbinas de sus lados laterales, para lo cual, se
ha optado por introducir una parte de sus extremos
en los paramentos laterales, y así , impedir que --
circulase el aire por detrás de los mismos.

50.- Los turbos ventiladores van provistos de oídos, que aspiran por ambos lados, -- osea a derechas e izquierdas.

55.- Según este sistema, el aire puede convertirse en fuente de energía especialmente barata, potente e inagotable y de múltiples -- aplicaciones.

60.- Una vez que en principio nos es conocida la finalidad de la patente de invención que nos ocupa, pasaremos a describirla, con ayuda de planos y figuras adjuntas, no limitativas, y que muestran a título de ejemplo, algunas de las variadas realizaciones a que en la práctica se puede llegar.

=====

65.- En plano 1 se representa un alzado de sección del procedimiento y módulo. En el plano 2 un alzado en sección de perspectiva. En figura 1, planta. En figura 2 una turbina montada. En figura 3 una turbina de dieciseis aspas. En figura 4 un separador de turbinas y a la vez arriostamiento de paramentos laterales. En figura 5, sección de un turbo ventilador.

70.- El plano 1 muestra un módulo con cincuenta turbinas y seis turbos ventiladores, en tres circuitos independientes, lo que se muestra, siguiendo el marcado de la dirección de las flechas.

75.- En cada circuito se reflejan dos turbos ventiladores que actúan simultáneamente, puesto que

la impulsión de uno, lo aspira el otro y viceversa, osea que están montados invertidamente, uno impulsa por arriba, mientras que el del lado opuesto lo hace por abajo.

80.- Tambien se aprecián en el interior del módulo cuarenta y cinco separadores de turbinas que tienen unas funciones primordiales, no sólo como separadores, sino como cierre, y como atado de paramentos

85.- En plano 2 se representa una perspectiva en alzado, donde se pueden apreciar con detalle todos sus componentes, sobre todo en los separadores de los fondos, cuya forma es distinta en su unión, con respecto a los turbos ventiladores.

90.- En la hoja tercera se muestran esquemáticamente los dibujos con los números indicativos de sus partes componentes.

95.- La figura 1 representa la planta del mencionado módulo. En figura dos se representa el montaje esquemático de una turbina en el interior del módulo, representada por paramentos laterales 10, aspas de turbinas 2, circulo unido con aspas 4, tapas laterales 1, vacio separación de aspas 11, aspas 2, eje 5, macizo fundido con ejes y tapas de costados 3.

La figura 5 representa esquemáticamente un turbo ventilador, cámara de aspiración 9, oídos 7, eje 5, radetes 6, implusión 8, separador de impulsión con aspiración 12.

Los ejemplos expuestos, son algunas de las variadas ejecuciones prácticas posibles, sin que adiciones o modificaciones accesorias que complementen el sistema, modifiquen la esencialidad de la invención descrita.

=====



N O T A
=====

La patente de invención descrita, recaerá sobre las siguientes reivindicaciones :

- 115.- 1º- "Módulo multiplicador de potencias por circulación de aire en circuitos cerrados " , caracterizado por cuanto en dicho módulo actúan una serie de turbinas en su interior, por recirculación de aire en circuito cerrado, impulsado y aspirado por turbos ventiladores.
- 120.- 2º- " Módulo multiplicador de potencias " , según la anterior reivindicación, caracterizado por cuanto, - el módulo estará constituido por un rectángulo vertical en el que actúa un dispositivo de turbinas, que giran unas en sentido contrario a las otras.
- 125.- 3º- " Módulo multiplicador de potencias " , según la segunda reivindicación, caracterizado por cuanto, el módulo en su interior, tiene unido a sus muros laterales unos separadores entre una y otra turbina, que actúan como cierres de circuitos y como arriostramiento de paramentos laterales.
- 130.- 4º- " Módulo multiplicador de potencias " , caracterizado por cuanto el exterior del módulo, en ambos ejes de turbos ventiladores y turbinas, van unas poleas -- que por medio de correas trapezoidales, van encadenadas unas a otras, para así poder transmitir una potencia común .
- 135.-

DEFIN LOBERA DELGADO

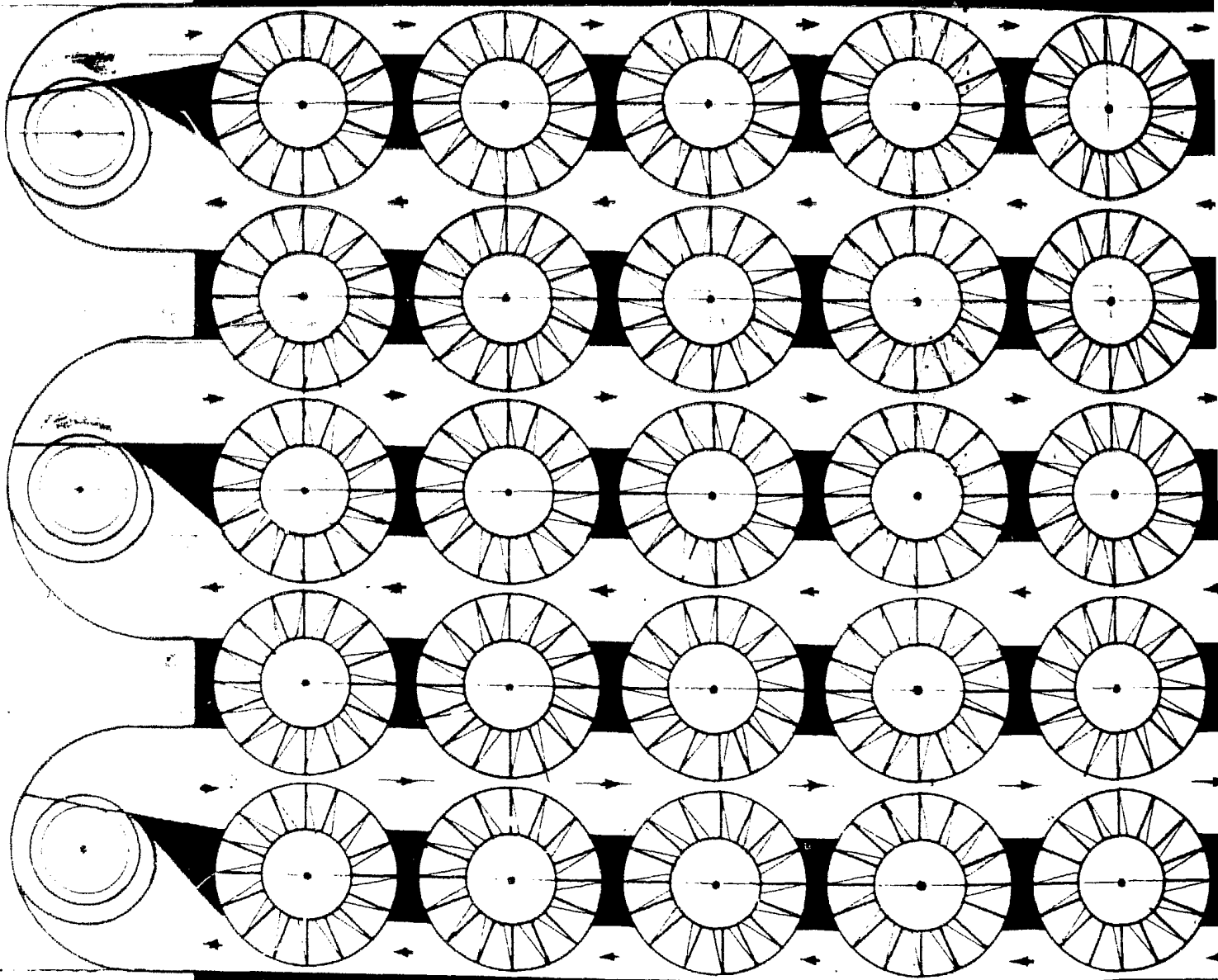

HOJA PRIMERA

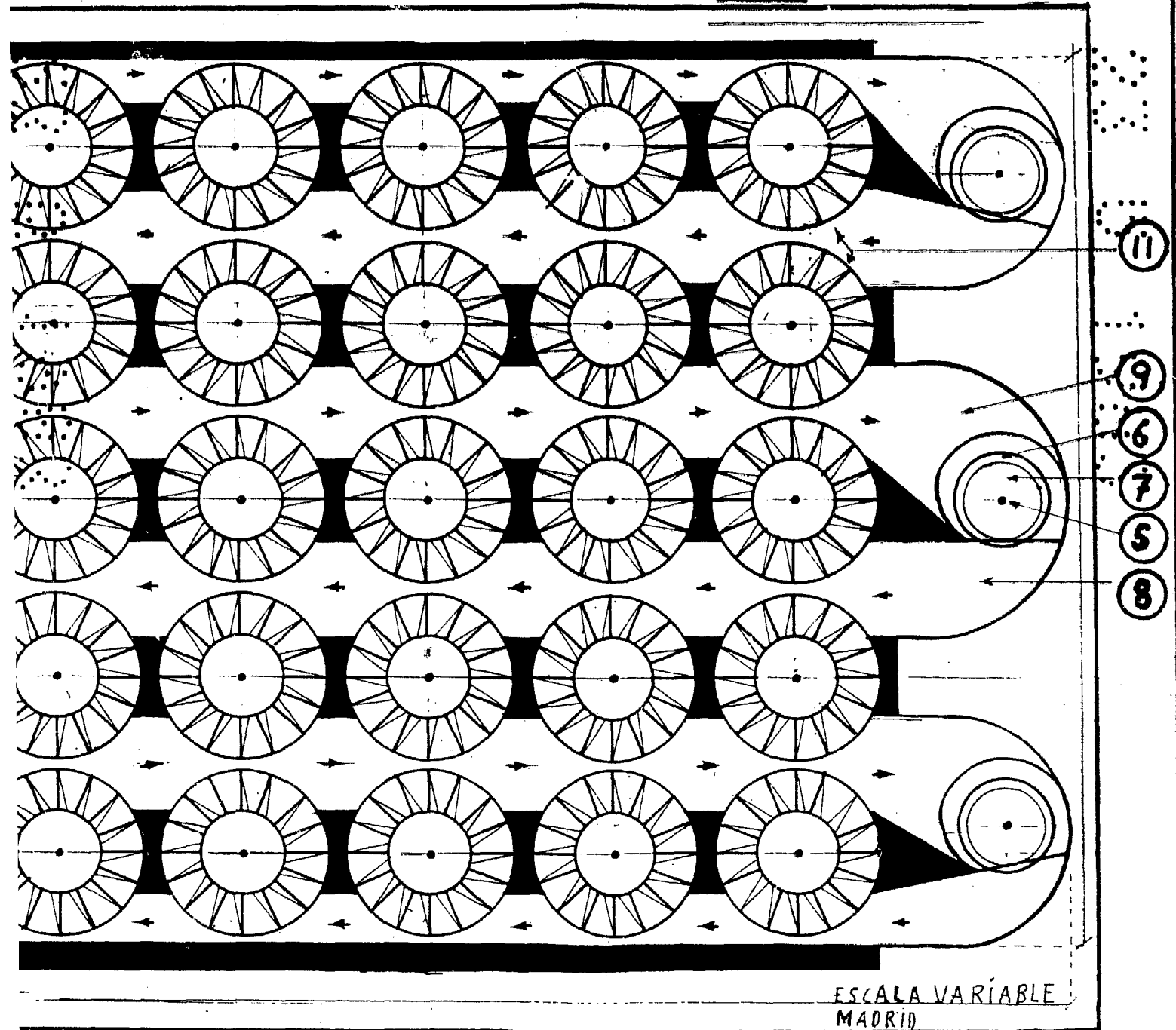

ESCALA VARIABLE
MADRID

Elipio Llorens

PLANO. N° 1

DELFIN LOBERA DELGADO

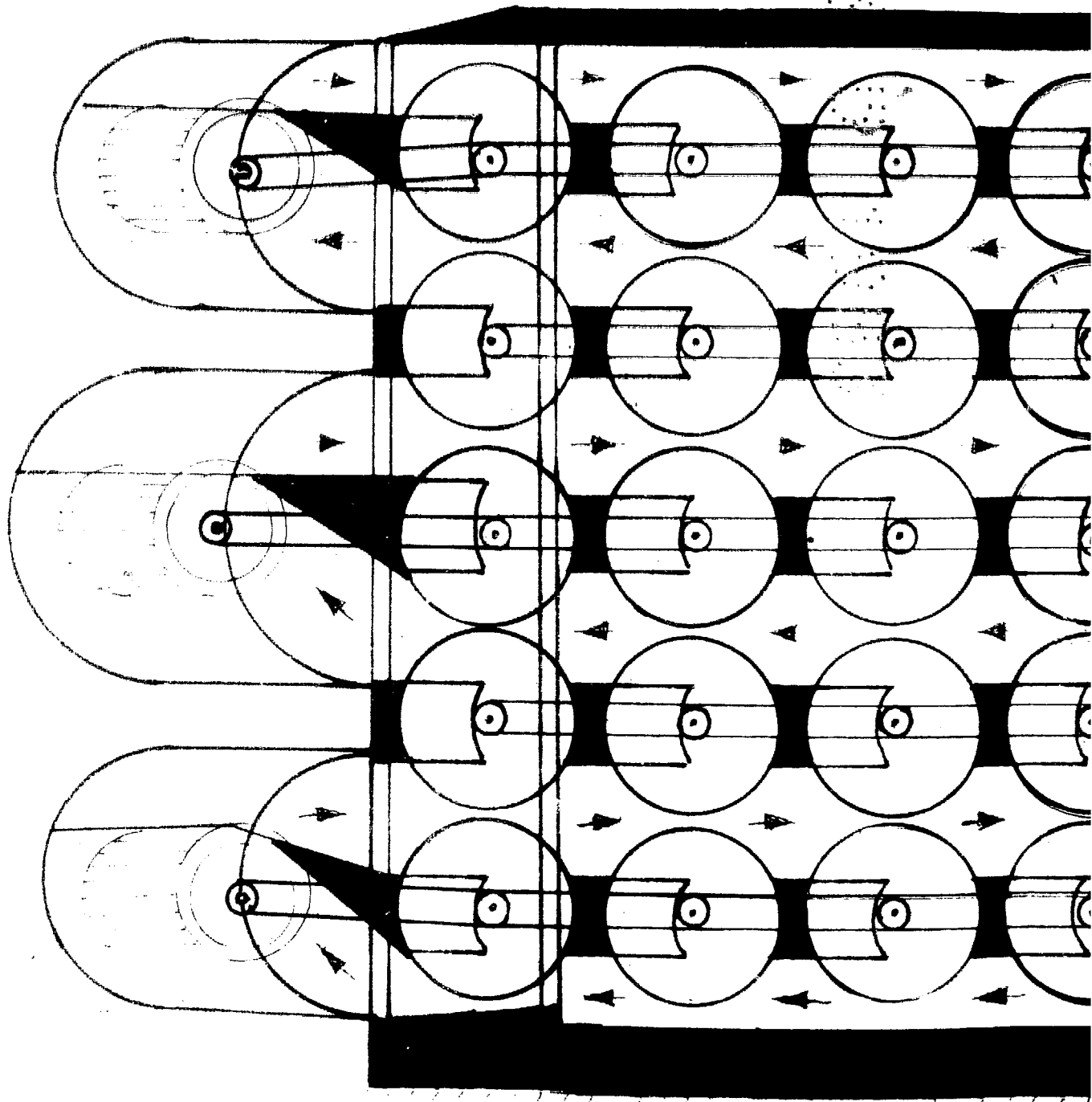

ADO

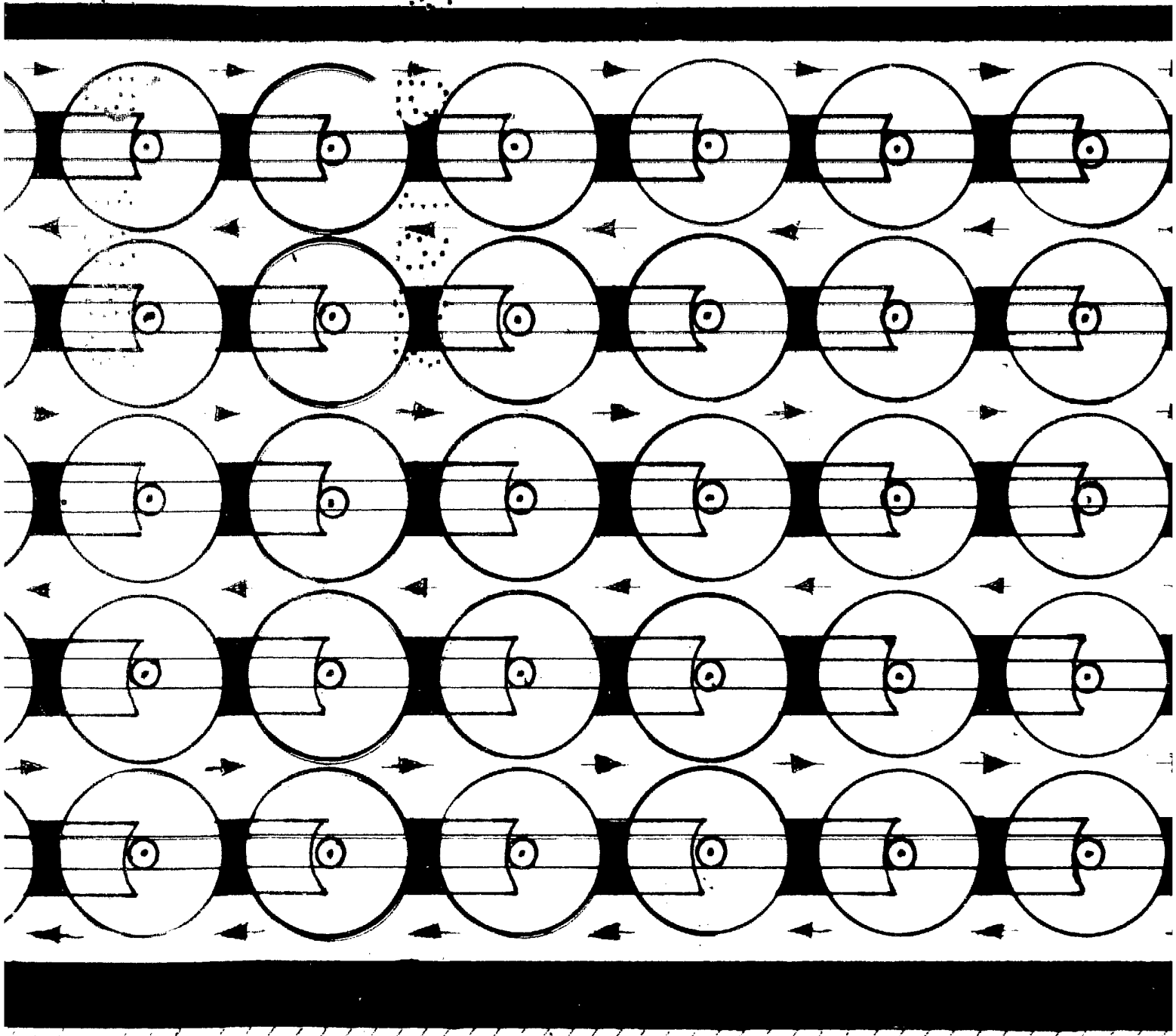

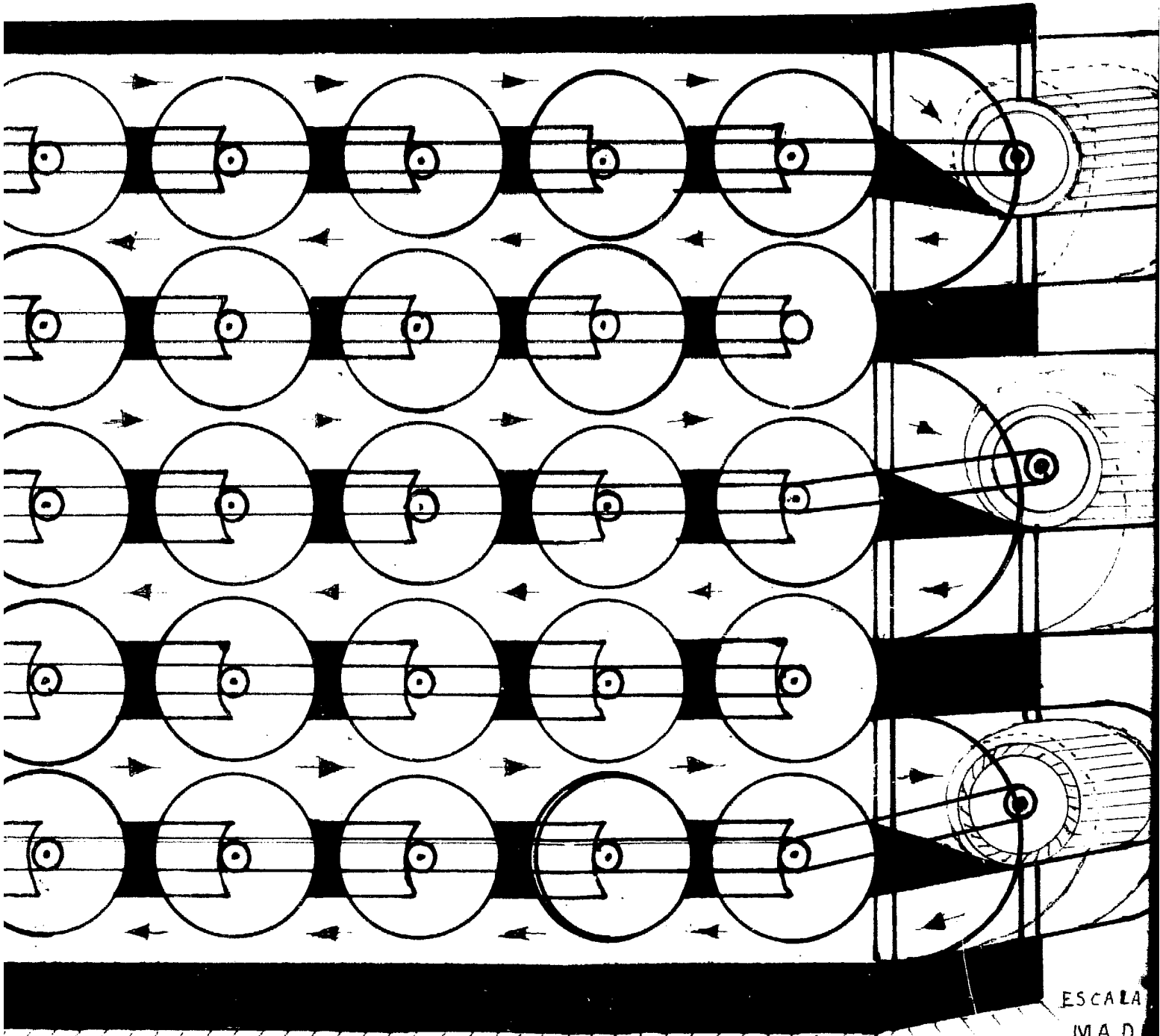

ESCALA
MAD

DELEIN LOBERA DELGADO

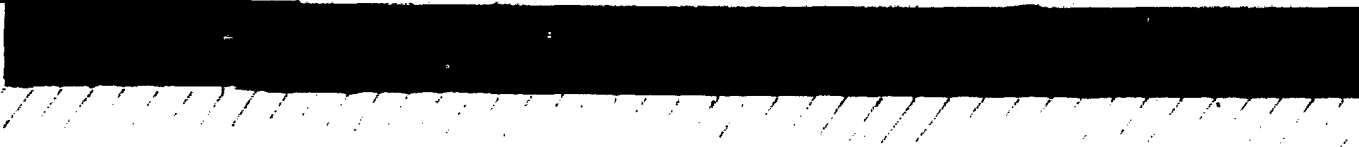
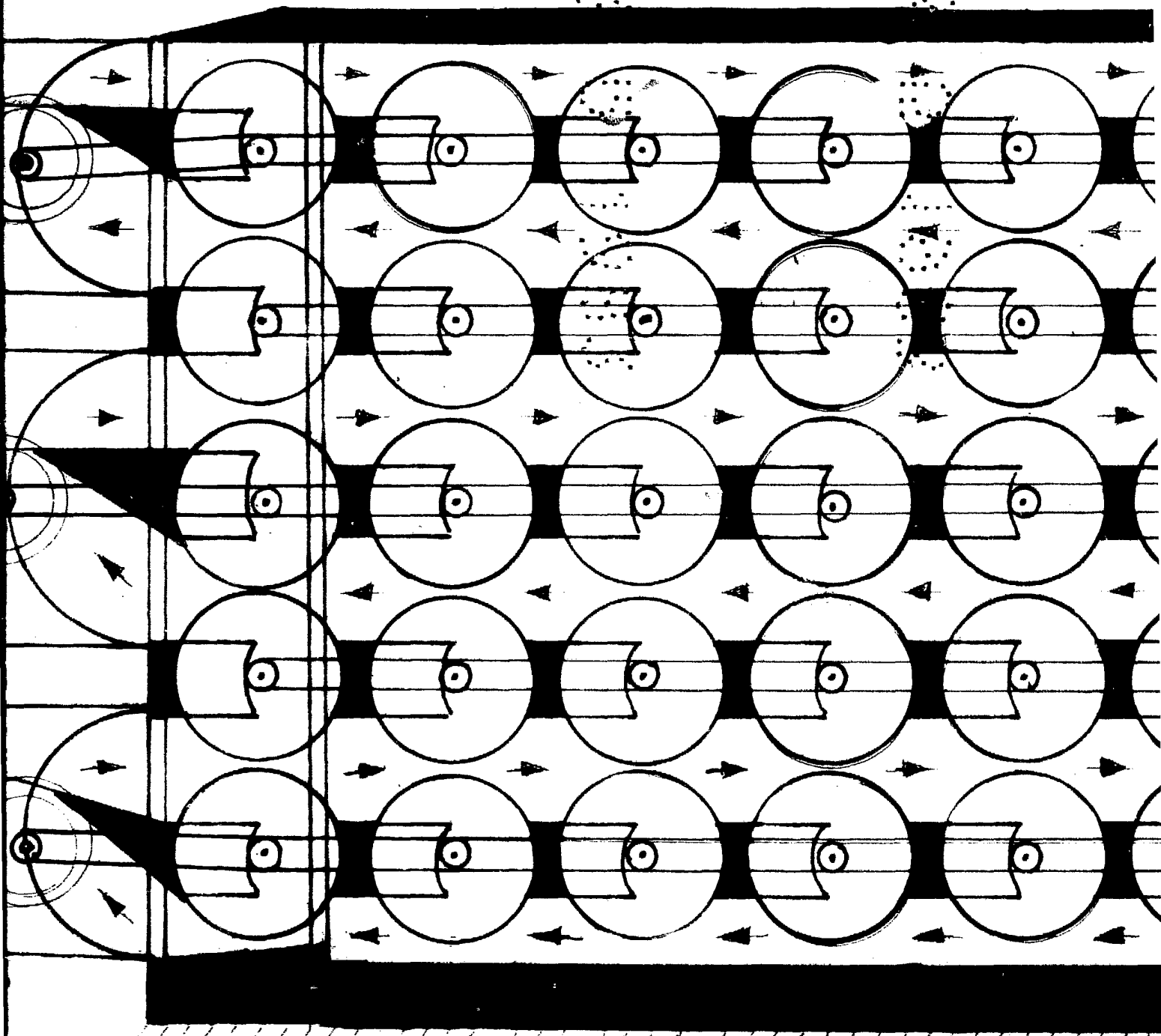

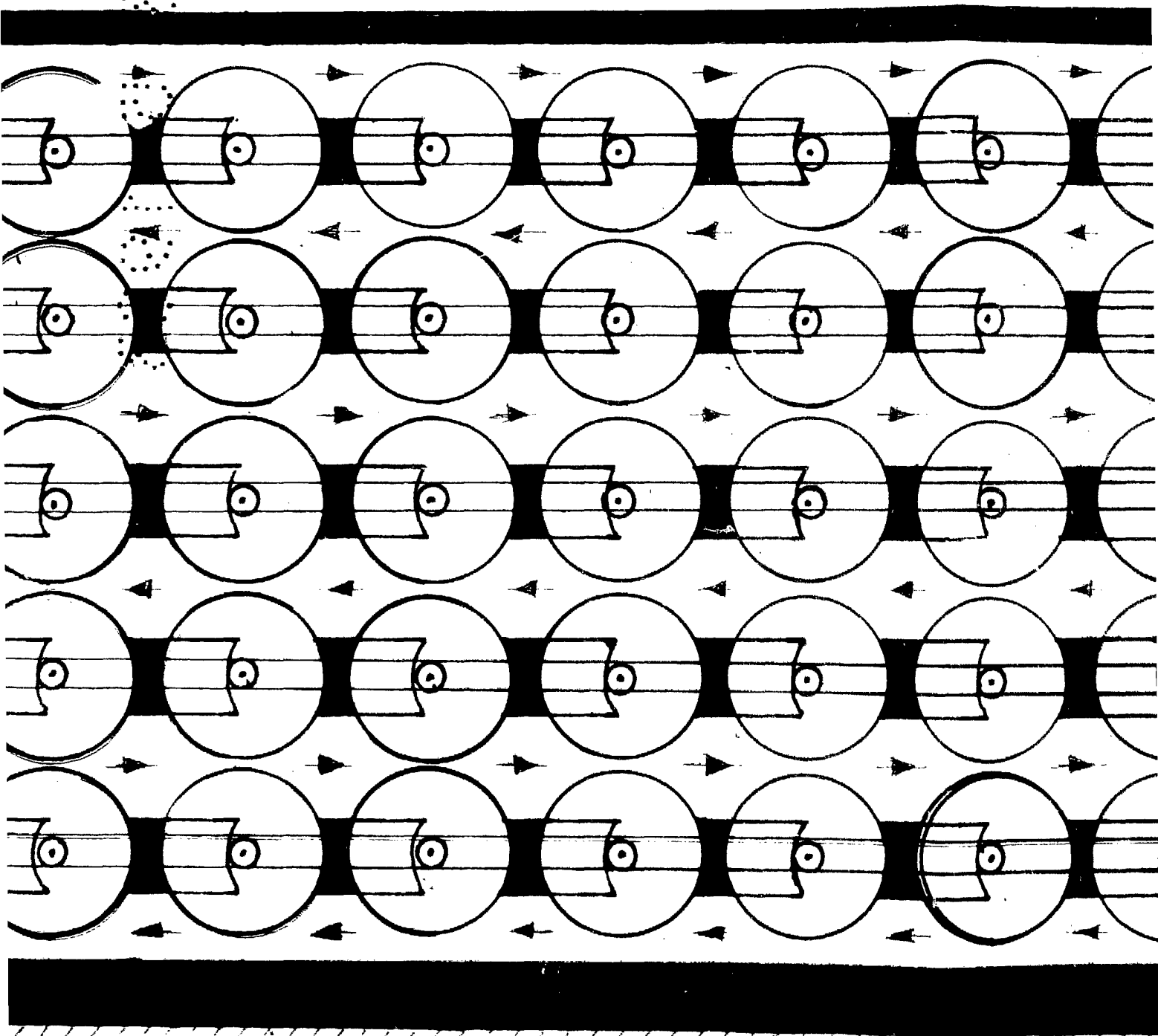

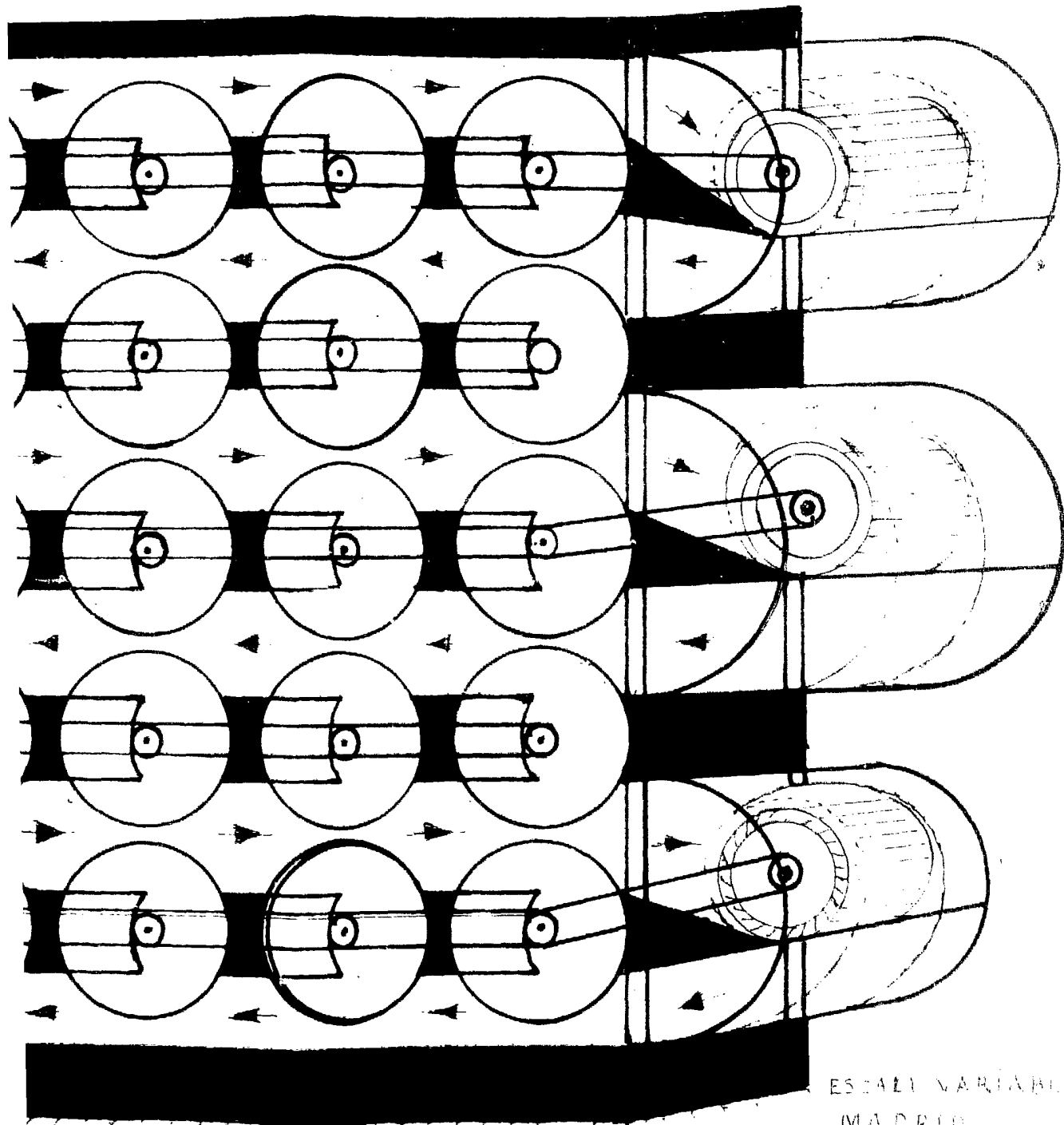

ESCALA VARIABLE
MADRID

DELFIN LOBERA DELGADO.

HOJA TERCERA

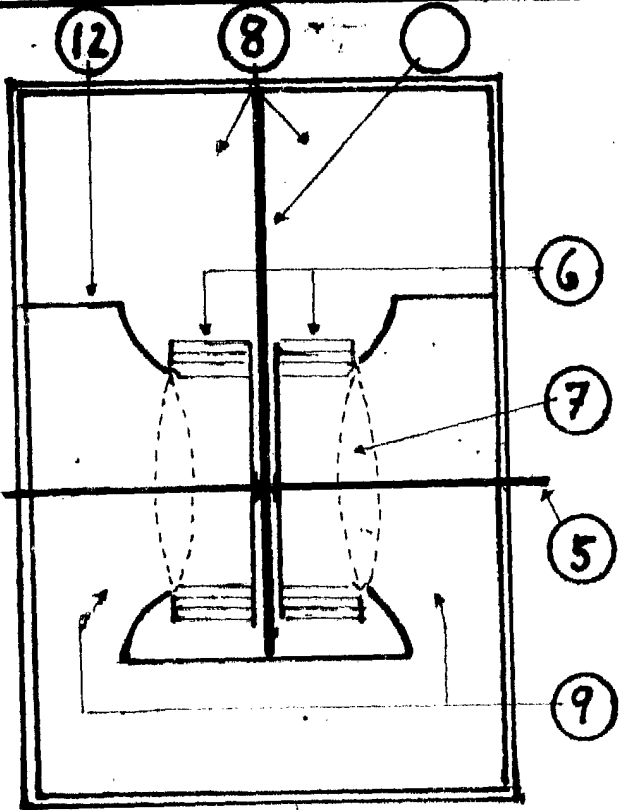

FIG. 5

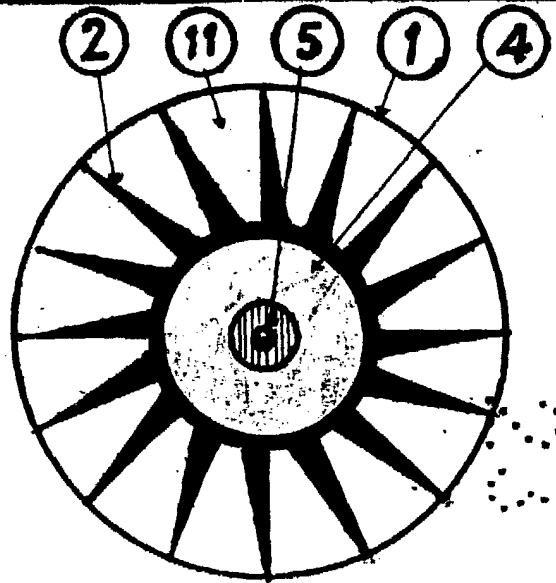

FIG. 3

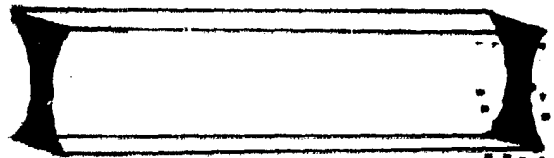

FIG. 4

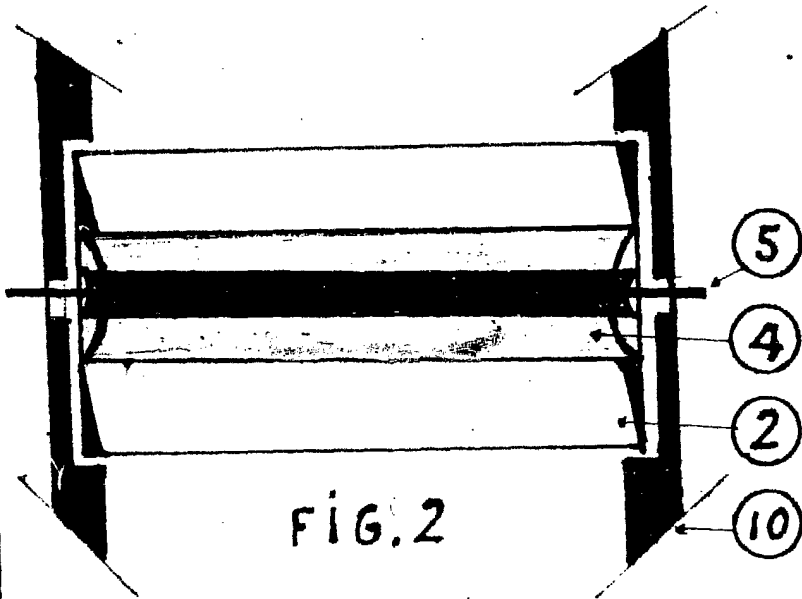

FIG. 2

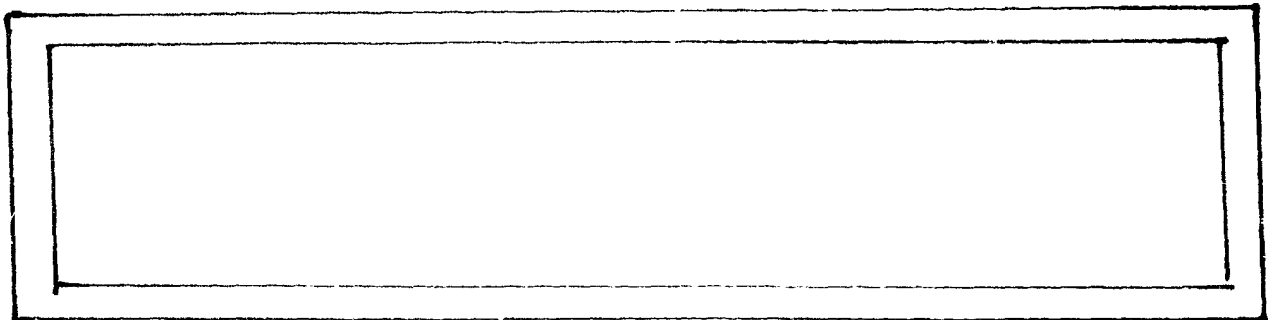

FIG. 1

ESCALA VARIABLEE
MADRID

[Handwritten signature and date]
 1925