

REGISTRO DE LA PROPIEDAD INDUSTRIAL



ESPAÑA

10 ES	11	NUMERO	272381	10 Y
	21			
	22	FECHA DE PRESENTACION	24 NOV 1983	

MODELO DE UTILIDAD 16 NOV. 1983

30 PRIORIDADES:	32 FECHA	33 PAIS
31 NUMERO		

47 FECHA DE PUBLICIDAD	51 CLASIFICACION INTERNACIONAL
	E06B11/12

54 TITULO DE LA INVENCIÓN
"MARCO PERFECCIONADO PARA PUERTAS"

71 SOLICITANTE (S)
D. FERNANDO CORTES SANCHEZ

DOMICILIO DEL SOLICITANTE
C/. Graus, nº 24 principal. ZARAGOZA

72 INVENTOR (ES)

73 TITULAR (ES)
D. FERNANDO CORTES SANCHEZ

74 REPRESENTANTE
D. JAIME ISERN CUYAS, Agente Oficial de la Propiedad Industrial.

MEMORIA DESCRIPTIVA

El presente modelo de utilidad se refiere a un marco perfeccionado para puertas.

5. Más concretamente, en la invención se ha ideado un marco especialmente destinado para puertas de cajas contra incendios del tipo que se instalan en fachadas, y en cuyas cajas se colocan mangueras y llaves de paso.

10. El marco que se preconiza presenta unas notables ventajas con respecto a los conocidos actualmente en el mercado y destinados para fines análogos, aportando además las precisas condiciones por las que se consigue reducir su precio de coste puesto que se constituye por estampación en una sola pieza, con lo cual se evitan soldaduras, repasados y mano de obra.

15. Con el fin de facilitar la explicación, se acompaña a la presente memoria descriptiva de una lámina de dibujos en la que se ha representado un caso de realización que se cita a título de ejemplo.

En los dibujos:

20. La figura 1, muestra una vista frontal del marco, según el modelo.

La figura 2, corresponde a una vista parcial desarrollada de un vértice del marco.

25. La figura 3, es un detalle en vista en planta del montaje de soportes y bisagras.

Haciendo referencia a las figuras, se aprecia en su realización un marco perfeccionado, constituido en una sola pieza -1-, cuyo desarrollo se aprecia en la figura 2, en la que las líneas de trazo y, punto -5- corresponden al plegado posterior.

El marco -1-, incorpora bisagras -2- para la apertura de la puerta. Asimismo, en dicho marco se prevén soportes -3-, para fijación del cristal -6-.

En uno de los laterales del marco -1- se encuentra localizada la cerradura del bombillo -4-.

El modelo, dentro de su esencialidad, puede ser llevado a la práctica en otras formas de realización que difieran en detalle de la indicada a título de ejemplo, en la descripción y a las cuales alcanzará igualmente la protección que se recaba. Podrá, pues, construirse en cualquier forma y tamaño con los materiales más adecuados por quedar todo ello comprendido en el espíritu de las reivindicaciones.

= . =

REIVINDICACIONES

Descrito el objeto del presente invento, se declaran como no divulgadas ni practicadas en España, las siguientes reivindicaciones.

1.- Marco perfeccionado para puertas, caracterizado esencialmente por el hecho de estar constituido a partir de un cuerpo monopieza metálico estampado, que presenta una forma

general rectangular en cuyos vértices exteriores existen entrantes en ángulo recto, la prolongación de cuyos lados determina la línea para el plegado a escuadra de la pieza a fin de constituir un marco de sección en "L", que incorpora las bisagras, soportes para los cristales y cerradura.

5.

2.- Marco perfeccionado para puertas.

Según se describe y reivindica en la presente memoria descriptiva que consta de 4 hojas foliadas y escritas a máquina por una sola cara.

10.

Madrid, a

21 de Mayo 1983

p.a.

JAIMÉ ISERN CUYAS

p. p.



FIGURA.1.



3
4
1
2

FIGURA.2.

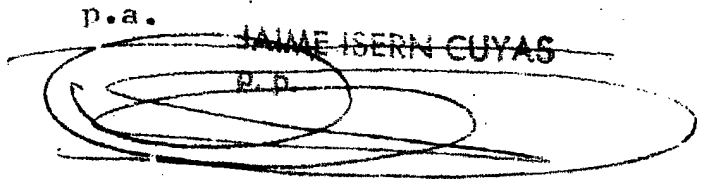
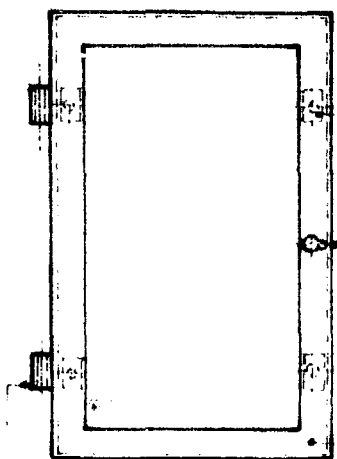

FIGURA.3.



Madrid, a. 29/1/57

p.a. JAIME ISERN CUYAS
p.p.

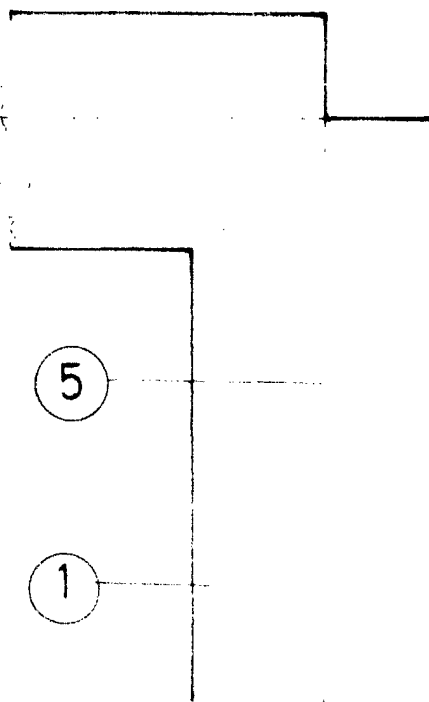
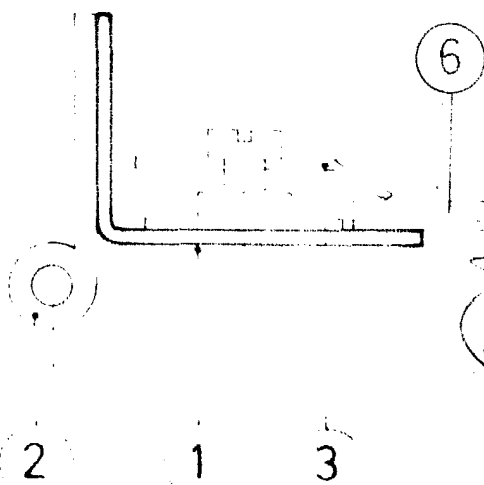