



ESPAÑA

(16) ES	(17) NUMERO	(18) Y
(21)	272.366	
(22)	FECHA DE PRESENTACION	
	20-5-1983	

MODELO DE UTILIDAD

1 ABR. 1984

(30) PRIORIDADES:	(32) FECHA	(33) PAIS
(31) NUMERO		

(47) FECHA DE PUBLICIDAD	(51) CLASIFICACION INTERNACIONAL
	F02.D 33/00

(54) TITULO DE LA INVENCION
DISPOSITIVO ECONOMIZADOR DE GASOLINA PARA MOTORES DE COMBUSTION INTERNA.

(71) SOLICITANTE (S)
D. JOSE LUIS BAUTISTA FERRER y D. BERNARDO BAUTISTA FERRER.

DOMICILIO DEL SOLICITANTE
Avda. de Sagunto, n° 71 - TERUEL -

(72) INVENTOR (ES)

(73) TITULAR (ES)

(74) REPRESENTANTE
D. JOSE MIGUEL GOMEZ-ACEBO Y POMBO.

El presente Modelo de Utilidad se refiere a un dispositivo economizador de gasolina para motores de combustión interna, de fácil instalación, y de constitución y funcionamiento sencillos.

5 El dispositivo de la invención está concebido para introducir una cantidad adicional de aire en el colector de admisión del motor, con lo que se consigue una considerable reducción en el consumo de gasolina, que puede estimarse entre un 28 y un 30%. Al mismo tiempo, con el dispositivo de la invención se evita el paso de residuos de gasolina al aceite del cárter.

10 Por otro lado, se logra una combustión más perfecta, lo cual evita la contaminación ambiental y no produce el quemado del tubo de escape.

15 El dispositivo de la invención está constituido por un racor que lleva montada una electroválvula, cuya activación o desactivación se controla mediante un interruptor que se sitúa en el cuadro de mandos del vehículo.

20 El extremo o boca de entrada de este racor lleva montado un filtro de aire. En el extremo o boca de salida el racor lleva montado un tubo que se conecta al colector de admisión del motor.

25 El racor y la electroválvula van alojados en una caja soporte que sirve para el montaje del conjunto en el habitáculo del motor.

El racor lleva además fijado en el extremo o boca de entrada un casquillo de retención, situado por fuera de la caja, cuyo casquillo lleva montado un soporte para la fijación del filtro.

30 También el racor va dotado, en su boca o extremo de entrada, de un tornillo regulador del caudal de paso de ai

re.

La constitución descrita se comprenderá mejor con la siguiente descripción, hecha con referencia a los dibujos adjuntos, donde se muestra una posible forma de ejecución, dada a título de ejemplo no limitativo.

5

En los dibujos:

La figura 1 es un alzado lateral del dispositivo de la invención.

La figura 2 es una vista en planta, parcialmente seccionada, del mismo dispositivo.

10

Con el fin de facilitar la localización de los distintos elementos que componen el conjunto, seguidamente se hace una relación detallada de los mismos con indicación de la referencia que los identifica en los dibujos.

15

- 1.- Cable de conexión de la electroválvula.
- 2.- Electroválvula.
- 3.- Tuerca de fijación de la electroválvula.
- 4.- Arandelas separadoras.
- 5.- Tornillo de regulación de la entrada de
- 20 aire.
- 6.- Soporte del filtro.
- 7.- Filtro de aire.
- 8.- Horquilla de sujeción del filtro.
- 9.- Tuerca de retención.
- 25 10.- Tornillo de sujeción.
- 11.- Racor.
- 12.- Conducto de conexión al colector de admisión del motor.
- 13.- Caja soporte.
- 30 C.- Interruptor de la electroválvula.

20

25

30

A. - Toma de corriente de la bobina.

Según puede apreciarse, el dispositivo de la invención comprende un racor 11 en el que va montada la electroválvula 2, controlada por el interruptor C, a través del cable 1 que toma corriente de la bobina A.

El racor 11 lleva montado en su extremo de entrada un tornillo 5 para regular el paso de aire. En este extremo o boca de entrada va además dispuesto el filtro 7 que se fija mediante la horquilla 8, tuerca 9 y tornillo 10 al soporte 6, solidario de la tuerca 14.

En el extremo de salida, el racor 11 lleva montado un conducto 12 que se conecta al colector de admisión del motor.

Mediante las arandelas 4 y la tuerca 14 se consigue la fijación del racor 11 a la caja soporte 13, la cual se monta en el habitáculo del motor. El conducto 12 sale lateralmente por una de las paredes de la caja 13. A través de una abertura practicada en otra de las paredes sale el cable 1 que llegará hasta el interruptor situado en el cuadro de mandos del vehículo.

El filtro 7 se fija al soporte 6 mediante la horquilla 8, tuerca 9 y tornillo 10.

Con el motor en marcha y al relentí, se actúa sobre el interruptor que acciona la electroválvula, abriendo el paso de aire del exterior que entra a través del filtro 7, llegando a través del conducto 12 al colector de admisión. La cantidad de aire que penetra por el conducto 12 puede regularse mediante el tornillo 5.

Descrita suficientemente la naturaleza del inventor, así como la manera de realizarlo en la práctica, debe hacerse constar que las disposiciones anteriormente indicadas son

susceptibles de modificaciones de detalle en cuanto no alteren su principio fundamental.

REIVINDICACIONES

5 1.- Dispositivo economizador de gasolina para motores de combustión interna, caracterizado porque comprende un racor que lleva montada una electroválvula, controlable mediante un interruptor situado en el cuadro de mandos del vehículo, un tornillo regulador de paso de aire, un filtro de aire en el extremo o boca de entrada, y un conducto en el extremo o boca de salida, el cual se conecta al colector de admisión del motor, estando dicho racor y la electroválvula alojados en una caja soporte.

10 2.- Dispositivo según la reivindicación 1, caracterizado porque el racor lleva fijado en el extremo o boca de entrada un casquillo roscado de retención, situado por fuera de la caja, cuyo casquillo lleva montado un soporte para la fijación del filtro.

15 3.- Dispositivo economizador de gasolina para motores de combustión interna, tal y como queda sustancialmente descrito en la presente Memoria e ilustrado en los dibujos adjuntos.

20 Esta Memoria consta de 5 hojas escritas a máquina por una sola cara.

Madrid,

20 DIC. 1983

D. JOSE LUIS BAUTISTA FERRER y
D. BERNARDO BAUTISTA FERRER.

J. M. GOMEZ ACEBO Y POMEY
A. P. Firmado: J. Suarez Diaz



272366

FIG. 1

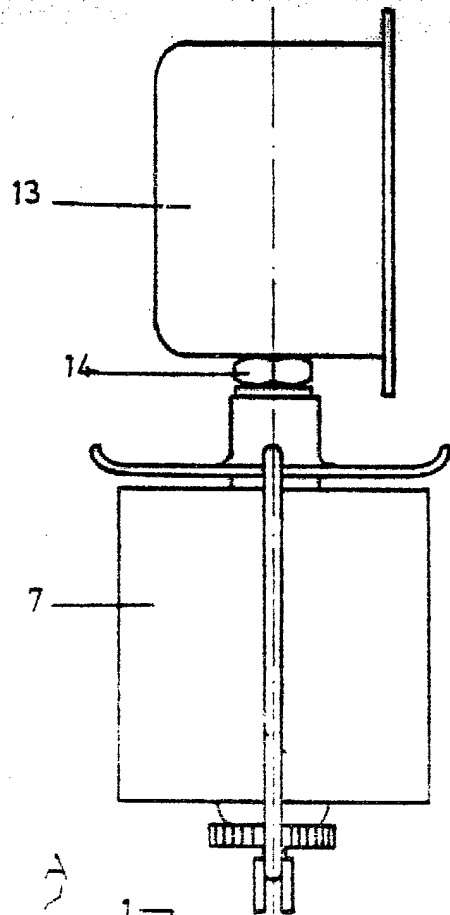
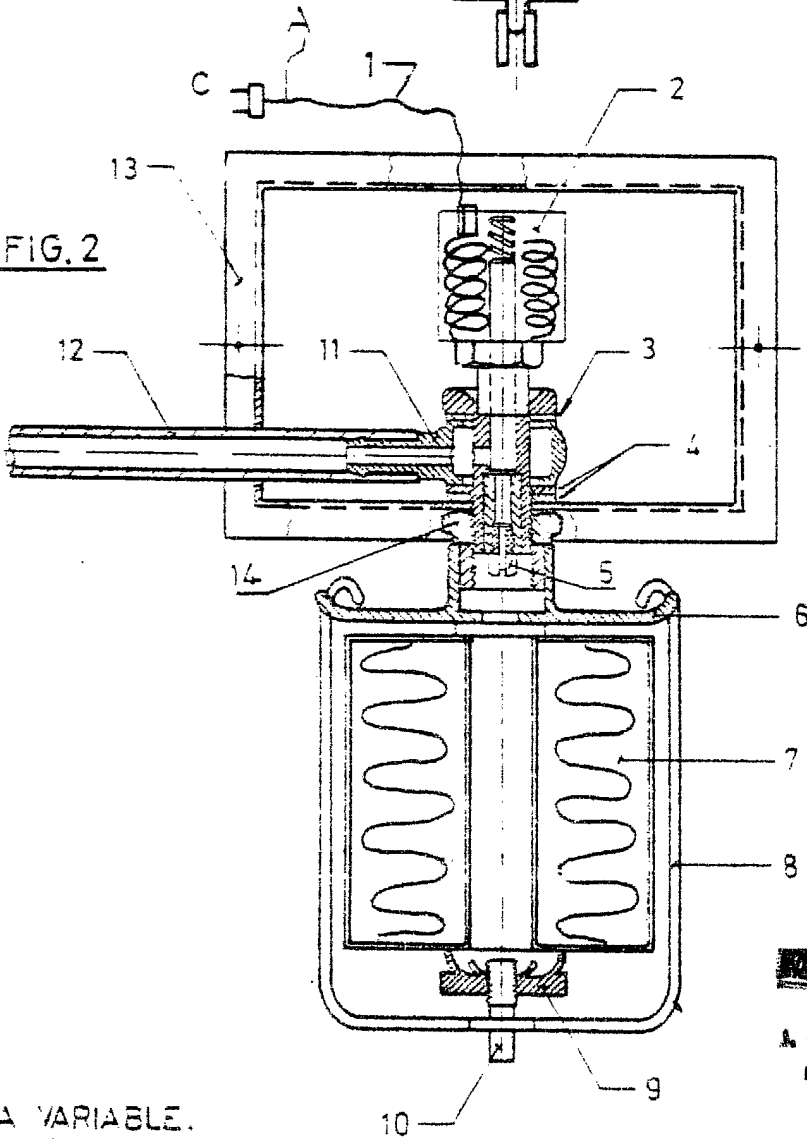

FIG. 2



20 DIC. 1983

Madrid

A. M. GÓMEZ ACERO Y PARRAS
R. S. FERRER J. SUAREZ DIAZ

ESCALA VARIABLE.