



ESPAÑA

19 ES 21 22	11 272347 19 Y
	FECHA DE PRESENTACION 19-5-83

MODELO DE UTILIDAD 16 NOV. 1983

30 PRIORIDADES: 31 NUMERO	32 FECHA	33 PAIS
------------------------------	----------	---------

47 FECHA DE PUBLICIDAD	51 CLASIFICACION INTERNACIONAL B65G 51/04
------------------------	--

54 TITULO DE LA INVENCIÓN " APARATO TRANSMISOR DE DOCUMENTOS "

71 SOLICITANTE (S) CORITEC, S.A.

DOMICILIO DEL SOLICITANTE BARCELONA.- Avd. Diagonal, 674 planta 7
--

72 INVENTOR (ES) DON JOSE CORRONS HEIM

73 TITULAR (ES) CORITEC, S.A.

74 REPRESENTANTE DON JOSE PONS TORRES
--

La presente solicitud de Modelo de Utilidad se refiere, como su título indica a un APARATO TRASMI-
SOR DE DOCUMENTOS de diseño completamente nuevo tanto en -
España como en el extranjero que presenta importantes ven-
5 tajas sobre cuantos procedimientos para lograr análogos fi-
nes se han venido utilizando hasta la fecha, tanto por su
rápidez y eficacia como por ahorro de mano de obra que pro-
porciona.

Cualquier empresa u oficina moderna, inde-
pendientemente de cual sea la actividad a que se dedique -
10 se caracteriza por el manejo de gran cantidad de documentos
que deben ser continuamente enviados de unas secciones a -
otras. Aparte de la posibilidad de extravíos que todo movi-
miento conlleva, resulta evidente que tales traslados re---
15 quieren personal que los realice, personal que sólo estará
activo cuando exista material que trasladar. Pero el flujo
de documentos de unas secciones a otras, está lejos de ser
constante, de lo que resulta que el personal encargado se -
ve en unas ocasiones desbordado por el trabajo, y obligado
20 a permanecer improductivo en otras. Aún contando con un ser-
vicio interior numeroso, es inevitable que el tiempo trans-
currido desde que un documento abandona la sección de ori--
gen hasta que llega a la de destino es elevado, lo cual re-
percute negativamente en la productividad general de la em-
25 presa.

30 Resulta por tanto de mayor interés el empleo de un sistema de envío de documentos que sea rápido - este disponible en todo momento y no requiera mano de obra. Debe permitir además el acceso a todas las secciones de la empresa, con objeto de que desde cualquiera de ellas pueda recibirse o enviarse documentación.

35 Todos estos objetivos son ampliamente cubiertos por el sistema objeto de la presente solicitud, que consiste en el empleo de una red de tuberías por las que se establece una corriente de aire que permite que, impulsados por ella, circulen por la red de tuberías una serie de cartuchos en cuyo interior se colocan los documentos a enviar. En cada sección de la empresa, existe un cajetín - para el envío y recepción de los cartuchos, así como el correspondiente cuadro de control para los envíos. En el interior de la red de tubería se hace vacío merced a una serie de bombas de extracción de aire dispuestas en los extremos, en número variable.

45 Para mayor claridad, se adjunta hoja de planos en la que se muestra con suficiente detalle una de las posibles realizaciones prácticas del sistema, a título de mero ejemplo y por consiguiente sin carácter limitativo alguno.

50 La Figura 1 muestra en forma esquemática una de las posibles redes de distribución, en la que son -

visibles las estaciones de envío y recepción(1), así como las bombas de vacío(2). En los puntos en que hay desviaciones (3) existen válvulas que fuerzan a cualquier cartucho porta-documentos que llegue a ellos tomar una de las direcciones posibles, de acuerdo con la instrucción de destino indicada al hacer el envío.

La Figura 2 muestra una de las estaciones de llegada-recogida de cartuchos porta-documentos. La puerta (4) permite el acceso al interior para la recogida. Otras de las posibles realizaciones prácticas de las estaciones se muestran en la Figura 7.

Las estaciones se encuentran intercaladas en la tubería (Figura 3). La Figura 4 representa la porción de tubería correspondiente al interior de una de dichas estaciones. Si un envío efectuado desde otra estación tiene a ésta como destino, el electroimán (5) se dispara y el tope(6) hace que, al llegar el cartucho porta-documentos, resbale sobre la rampa(7) y salga de la tubería por el hueco (8), cayendo al interior de la estación de donde es recogido a través de la puerta (4).

La botonadura (9) situada en cada estación, permite indicar la estación de destino del envío. Al pulsar el botón correspondiente las válvulas que hay en todas las encrucijadas existentes entre ambas estaciones se sitúan en posición adecuada para permitir el paso del cartucho de una a otra, y además el electroimán de la estación de destino se dispara y se coloca en posición, de modo que cualquier -

cartucho que llegue será expulsado fuera del tubo y quedará en la estación de destino.

80 La Figura 5 muestra uno de dichos cartuchos provisto de tapadera (10) en sus extremos y de abrazadera (11) de material flexible que les permite acomodarse al diámetro del tubo de modo que sean arrastrados por la corriente de aire que existe en éste.

85 En las estaciones existen además microreceptores de llegada de modo que al recibirse un envío se paran las bombas de vacío de modo que puede abrirse la puerta (4) y extraerse el cartucho. Del mismo modo, al introducir un -- cartucho en la tubería y pulsar el botón correspondiente a la estación de destino, las bombas de vacío se ponen automa- 90 ticamente en marcha, y el vacío formado arrastra el cartucho.

Las estaciones pueden tener también la disposi- 95 ción que se indica en la Figura 6. La entrada de envíos se realiza a través de la ventana (12), y el vacío existente en el interior arrastra inmediatamente al cartucho, pues con esta disposición las bombas de vacío están trabajando - continuamente. Del mismo modo en la estación de llegada, - al ser extraído el cartucho de la tubería de vacío merced al electroimán (5) y el tope (6), el cartucho cae direc- 100 tamente al cajetín (13) donde es recogido. La estación dispone también de botonadura y pilotos de control (9) - avisadores de la disponibilidad del sistema y de la lle--

gada de cartuchos a la estación.

Este modelo es realizable en diversas formas y con los materiales adecuados, siendo susceptible de experimentar modificaciones de detalle siempre y cuando no se alteren sus características esenciales, y para conocimiento general se hace mención a que las medidas existentes son hasta el momento de 63, 80, 90 y 110 mm. de diametro exterior.

- N O T A -

Los puntos de innovación que constituyen el objeto de la presente solicitud de Modelo de Utilidad en España por veinte años son los siguientes:

R E I V I N D I C A C I O N E S

1a) APARATO TRANSMISOR DE DOCUMENTOS, caracterizado por consistir en una serie de tuberías en las que se hace el vacío mediante la acción de una o varias bombas de vacío y por las que merced, a la depresión creada por las bombas circulan una serie de cartuchos que ajustan a las paredes de los tubos y en cuyo interior se coloca la documentación a enviar.

2a) APARATO TRANSMISOR DE DOCUMENTOS, caracterizado según anterior reivindicación porque a lo largo de la red de tubos existen una serie de estaciones de recepción y envío de cartuchos. A la altura de cada estación existe en el tubo una abertura lateral y una electroválvula que al dispararse hace que cualquier cartucho que circule por ese tubo

sea expulsado por el hueco al cajetín de la estación donde puede ser recogido.

130

3a) APARATO TRANSMISOR DE DOCUMENTOS, según anteriores reivindicaciones, caracterizado porque cada estación dispone de una serie de pulsadores para seleccionar la estación de destino de los cartuchos que se envíen desde --- ella. Al pulsar el botón correspondiente la electroválvula -
135 de la estación de destino se dispara, de modo que al llegar el cartucho es expulsado fuera de la tubería.

135

4a) APARATO TRANSMISOR DE DOCUMENTOS, según anteriores reivindicaciones, caracterizado porque en las ramificaciones de la red de tuberías existen electroválvulas -
140 que obligan a cualquier cartucho que llegue a ellas a tomar una de las posibles direcciones. Estas válvulas se disparan automáticamente al seleccionar la estación de destino, de modo que el cartucho toma en cada encrucijada la dirección correspondiente a su destino.

140

5a) APARATO TRANSMISOR DE DOCUMENTOS, según anteriores reivindicaciones, caracterizado por la existencia en las estaciones de indicadores ópticos avisadores de la --
145 llegada de envíos y del estado de ocupación o disponibilidad del aparato.

145

150

6a) APARATO TRANSMISOR DE DOCUMENTOS.

Tal y como se ha descrito en la memoria que antecede y para los fines en ella especificados.

Consta la presente memoria descriptiva de siete hojas escritas a máquina por una sola de sus caras.

Madrid 19 de Mayo de 1.983.

~~JOSE PONS TORRES~~

~~P. E.~~

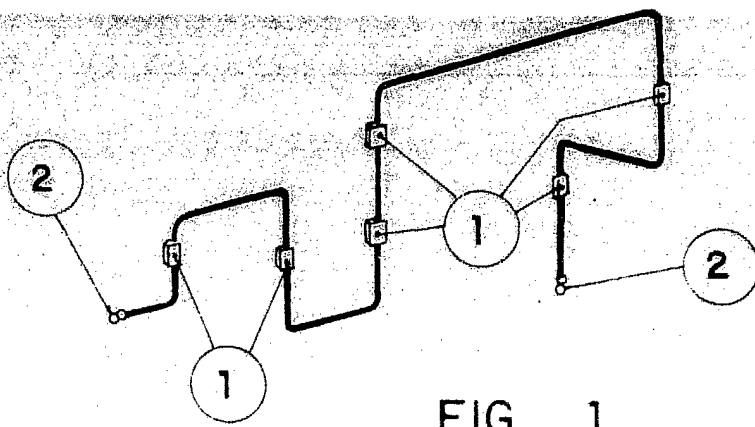

FIG. 1

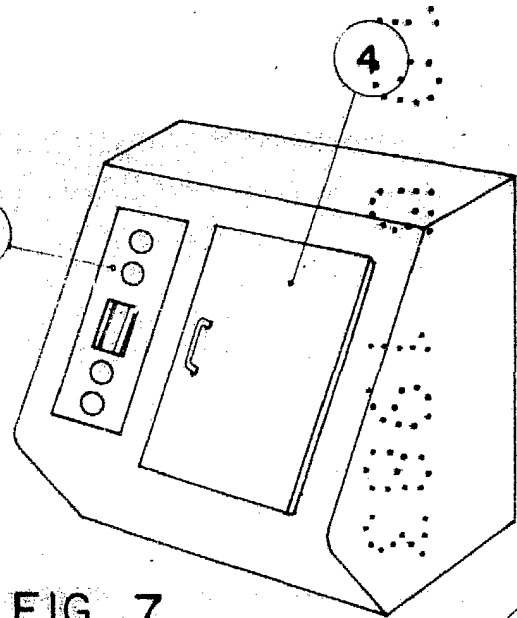

FIG. 7

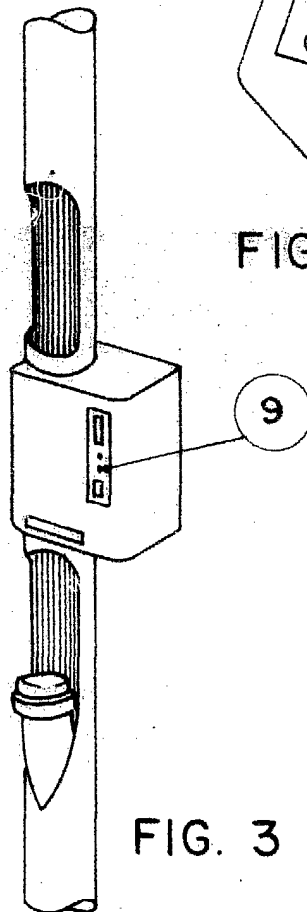
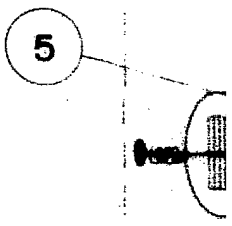

FIG. 3



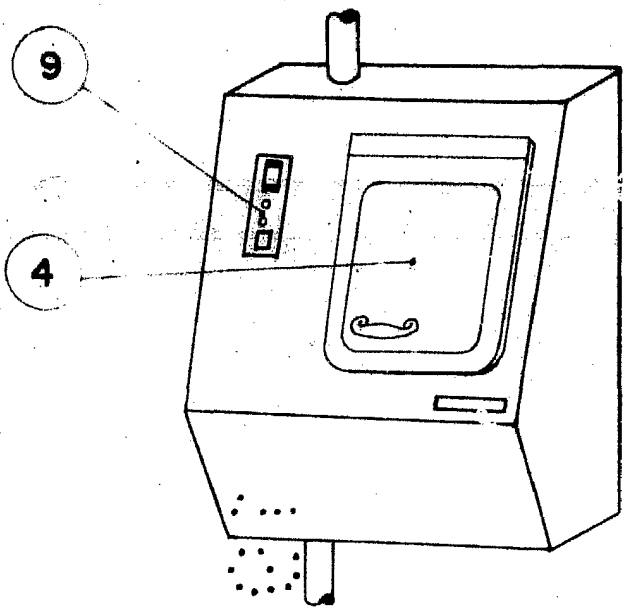

FIG. 2

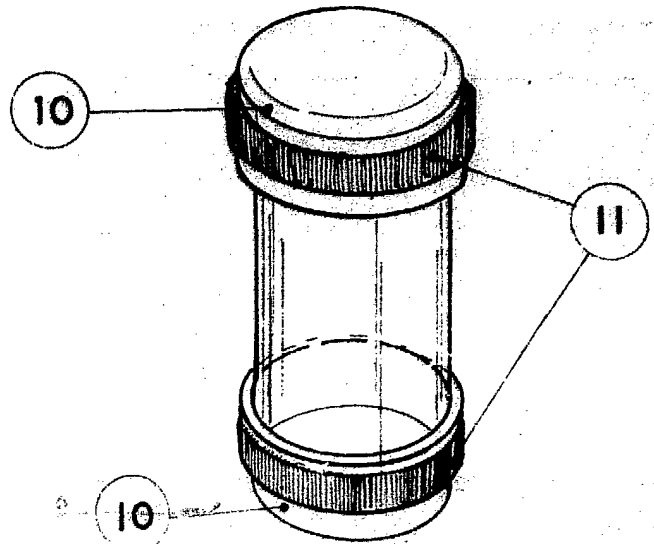

FIG. 5

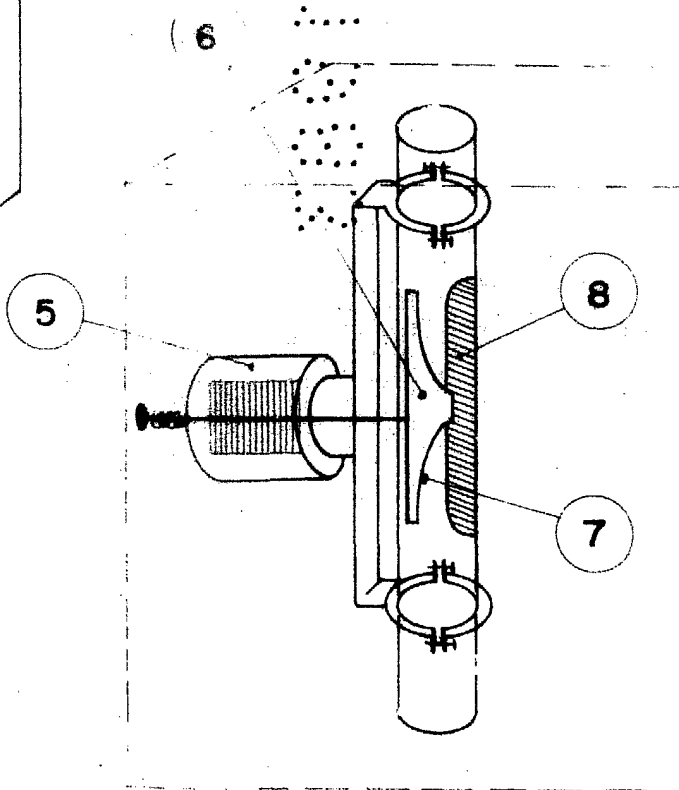

FIG. 4

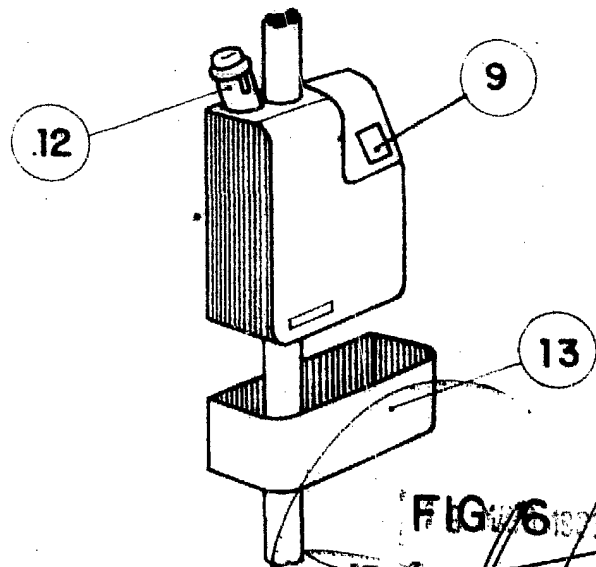

FIG. 6

JOSÉ RONS TORRES
 ESCALA VARIABLE