



ESPAÑA

18	ES	11	NUMERO	272255	19	Y
		21				
		22	FECHA DE PROMESA	16 MAYO 1983		

16 NOV. 1983

MODELO DE UTILIDAD

50	PRIORIDADES:	31	NUMERO	32	FECHA	33	PAIS
----	--------------	----	--------	----	-------	----	------

47	FECHA DE PUBLICIDAD	51	CLASIFICACION INTERNACIONAL
			B62D 1/04

54	TITULO DE LA INVENCIÓN
	DISPOSITIVO ESTANCO AL AGUA PARA LA SECCION DEL VOLANTE DE LA DIRECCION EN UN AUTOMOVIL

71	SOLICITANTE (S)
	SUZUKI MOTOR COMPANY LIMITED

	DOMICILIO DEL SOLICITANTE
	300, Takatsuka, Kamimura, Hamana-gun, Shizuoka. Pref. Japón.

72	INVENTOR (ES)
----	---------------

73	TITULAR (ES)
----	--------------

74	REPRESENTANTE
	D. JOSE MIGUEL GOMEZ-ACEBO Y PCMBO.

La presente invención se refiere a un dispositivo estanco al agua para la sección del volante de la dirección de un automóvil.

5 Según resultará evidente por la figura 1, que es una vista de costado de un automóvil descapotable, una parte que comprende el volante de la dirección A en el vehículo queda ex-
 puesta a la lluvia. Según se ilustra en la figura 2, la parte inferior de una parte saliente B del volante de la dirección A está cubierta con una cubierta de la columna de la dirección C
 10 donde va incorporado un conmutador para la lámpara del intermi-
 tente de la dirección y otros componentes correspondientes. Para evitar que la superficie inferior de la parte saliente B del volante de la dirección A haga tope contra la superficie superior de la cubierta de la columna de la dirección C, cuando se gira el volante A, existe una cierta holgura D entre estos
 15 elementos. Debido a la existencia de la holgura D el agua de la lluvia tiende a introducirse en el interior de la cubierta de la columna de la dirección C, haciendo que se deterioren los contactos del conmutador y otros componentes por aparición de herrumbre y corrosión. Por consiguiente, se producen ave-
 20 rías inesperadas.

Por lo tanto, la presente invención se ha desarrolla-
 do teniendo presente el problema anterior. La presente inven-
 ción tiene por objeto proporcionar un dispositivo estanco al
 25 agua para la sección del volante de la dirección de un automó-
 vil particularmente un automóvil descapotable, que asegura que no se introduzca el agua de lluvia en el interior de la cubier-
 ta de la columna de la dirección, con lo que se elimina comple-
 tamente el inconveniente propio de la sección tradicional del
 30 volante de la dirección.

Para conseguir el objeto anterior se propone, según la presente invención, un dispositivo estanco al agua para la sección del volante de la dirección de un automóvil, que se caracteriza porque una acanaladura circular se rebaja en la superficie inferior de una parte saliente del volante y una proyección circular correspondiente se proyecta sobre la superficie superior de la tapa de la columna de la dirección, que se sitúa por debajo de la parte saliente, por lo que la proyección circular se adapta en la acanaladura circular.

Los objetos anteriores y otros objetos, características y ventajas de la presente invención, resultarán evidentes por la descripción que sigue, tomando como referencia los dibujos adjuntos.

Los dibujos adjuntos se describen brevemente a continuación.

La figura 1 es una vista de costado de un automóvil descapotable, donde la sección del volante de la dirección tradicional está identificada por una línea de puntos y rayas en el dibujo.

La figura 2 es una vista de costado a mayor escala de la sección del volante de la dirección tradicional identificada con una flecha X en la figura 1; y

La figura 3 es una vista de costado, parcialmente en sección, de una sección del volante de la dirección construida según una modalidad preferible de la presente invención, ilustrada a mayor escala.

A continuación se describe la invención con mayor detalle tomando como referencia la figura 3.

En el dibujo, el número de referencia 1 indica un volante de la dirección y el número de referencia 2 indica una

parte saliente situada por debajo del volante de la dirección 1. El número de referencia 3 indica una acanaladura circular rebajada en la superficie inferior de la parte saliente 2. Además, el número de referencia 4 indica la cubierta de la columna de la dirección y el número de referencia 5 indica una proyección circular proyectada sobre la superficie superior de la cubierta de la columna de la dirección 4 en relación coaxial con respecto a la acanaladura circular 3. Según resultará evidente por el dibujo, el volante de la dirección 1 se monta sobre la cubierta de la columna de la dirección 4 adaptando la proyección circular 5 en la acanaladura circular correspondiente 3. El número de referencia 6 indica un conmutador que va incorporado en la cubierta de la columna de la dirección 4 con el fin de conectar o desconectar la lámpara indicadora de la dirección o intermitente y el número de referencia 7 indica el árbol de la dirección.

El volante de la dirección 1 actúa cuando se le hace girar, mientras que la proyección circular 5 adaptada en la acanaladura circular 3 no estorba la rotación del volante 1. Cuando cae agua de lluvia sobre la pared lateral de la parte saliente 2 del volante de la dirección 1, y penetra en la holgura entre la superficie inferior de la parte saliente 2 y la superficie superior de la cubierta de la columna de la dirección 4 no fluye sobre la proyección circular 5, porque la superficie superior de la proyección circular 5 está adaptada en la superficie inferior del rebajo circular 3. Por lo tanto, el agua de lluvia fluye descendiendo por la proyección circular 5 y cae sobre la pared lateral de la cubierta de la columna de la dirección 4. Debido al hecho de que el agua de lluvia no puede introducirse en el interior de la cubierta de la

columna de la dirección en la forma descrita anteriormente, se tiene la seguridad de que el conmutador 6 y los demás componentes quedan protegidos con seguridad contra la influencia del agua de lluvia.

5 Según se comprenderá fácilmente por la descripción anterior, la invención presente consiste en que una acanaladura circular se rebaja en la superficie inferior de una parte saliente del volante de la dirección y una proyección circular correspondiente se proyecta sobre las superficies superior de la cubierta de la columna de la dirección, de tal manera que 10 la superficie superior de la proyección circular se adapta en la superficie inferior de la acanaladura circular. Debido a la estructura descrita anteriormente, el agua que penetra por la holgura entre la parte saliente del volante de la dirección 15 y la cubierta de la columna de la dirección no fluye por la proyección circular y, por lo tanto, desciende a lo largo de la superficie de la pared lateral de la cubierta de la columna de la dirección sin penetrar en el interior de esta última. Por consiguiente, el conmutador y los componentes correspondientes quedan protegidos con seguridad contra la influencia 20 del agua de lluvia.

25 Descrita suficientemente la naturaleza del invento, así como la manera de realizarlo en la práctica, debe hacerse constar que las disposiciones anteriormente indicadas, son susceptibles de modificaciones de detalle, en cuanto no alteren su principio fundamental.

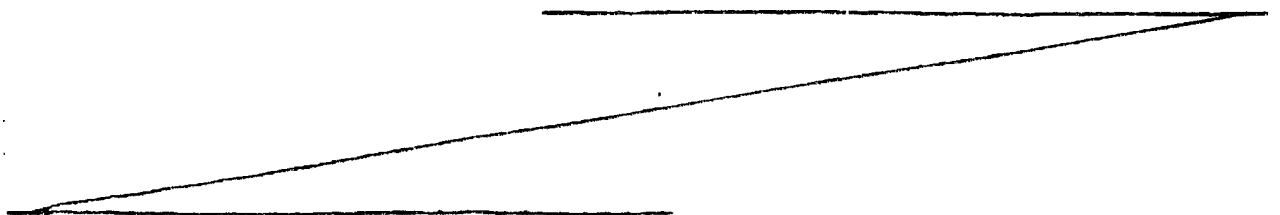

REIVINDICACIONES

5 1. - Dispositivo estanco al agua para la sección del volante de la dirección en un automóvil, caracterizado porque una acanaladura circular se rebaja en la superficie inferior de una parte saliente del volante de la dirección y una proyección circular correspondiente se proyecta en la superficie superior de la cubierta de la columna de la dirección, que se sitúa por debajo de la parte saliente, por lo que la proyección circular se adapta en la acanaladura circular de tal manera que la superficie superior de la primera queda adaptada en la superficie inferior de la última.

10 2. - Dispositivo estanco al agua para la sección del volante de la dirección en un automóvil, tal y como queda sustancialmente descrito en la presente memoria e ilustrado en los adjuntos dibujos.

15 Esta memoria consta de 5 hojas, escritas a máquina por una sola cara.

16 MAYO 1983

Madrid

SUZUKI MOTOR COMPANY LIMITED

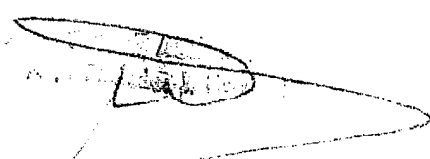

FIG. 1

ESQUEMA
VARIANTE

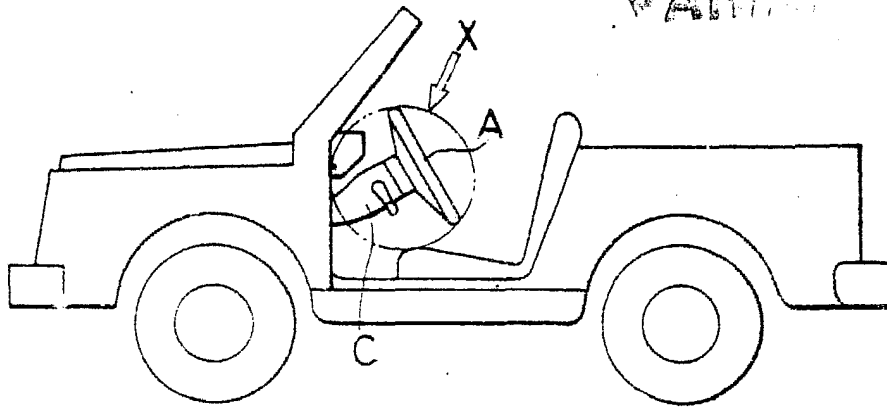

FIG. 2

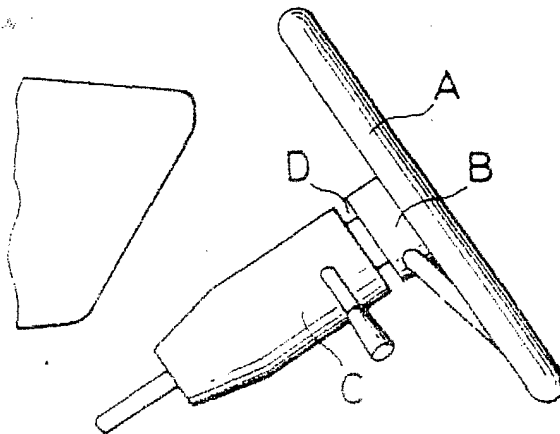
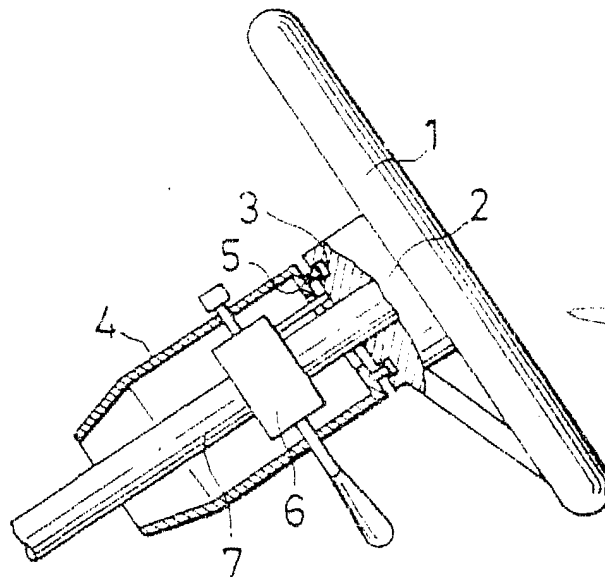

FIG. 3



16 MAYO 1983

Madrid

L. E. CORTES
Por B. Fernández de Sotomayor