

279052

272252

22 NO



PATENTE DE INVENCION

Por VEINTE años

en España, a favor de Don Estenislao LLOR  
BOIX, de nacionalidad española, residente  
en MADRID, calle Montalbán nº 10; cuya pa-  
tente se refiere a:

"PROCEDIMIENTO PARA REPRODUCIR DIBUJOS Y  
GRABADOS Y DISPOSITIVO PARA SU REALIZACION"

.....

MEMORIA DESCRIPTIVA

5.- Se refiere, el invento a un nuevo pro-  
cedimiento para reproducir dibujos y graha-  
dos utilizando papel sensible a la luz, bién  
sea por exposición directa a una fuente lu-  
minosa o bién sometiendo el original y lá ho-  
ja sensible a una máquina reproductora.

El invento al propio tiempo prevé el  
empleo de un dispositivo especial para lá

22 NOV



-2-

272252

mejor realización del procedimiento, el cual así como el dispositivo comentado se describen ampliamente en el transcurso de ésta memoria.

- 5.- Un objeto del invento es el de evitar las innumerables deficiencias en la reproducción de originales para sacar - copias exactas de los mismos tales como el adherido de los mismos a la pantalla como consecuencia del calor originado por la lámpara reproductora , desviación de los mismos por la rotación continua - del mecanismo de arrastre; arrugado del original ó del papel sensibilizado y cualquier otro defecto, como la introducción
- 10.- falsa de cualquiera de los dos, doblado de puntas y en general cuantos inconvenientes hasta el presente se han conocido ó que pudieran originarse en su aplicación práctica.
- 15.-
- 20.- El invento resuelve estos inconvenientes, mediante el empleo de un dispositivo constituido esencialmente por una carpeta de dimensiones variables, forma ó color integradas por dos láminas superpuestas, unidas por uno de sus bordes por pegado, cosido ó por una cinta adhesiva. La cubierta de la carpeta ha de ser transparen-
- 25.-

22 NOV



272252

te de material plástico o similar y la otra podrá ser una lámina de cartulina, papel opáco ó transparente según se desée.

5.-

De acuerdo con el invento, ésta carpeta se destina para alojar el original y el papel sensible destinado a la reproducción, cuyas láminas, se introducen conjuntamente en la máquina reproductora, asegurando dicha carpeta de inmovilidad absoluta del conjunto y la lámina transparente el fácil paso de la luz generada por una lámpara de incandescencia.

10.-

15.-

Otro objeto de la presente Patente prevé la posibilidad de adoptar éste tipo de carpetas en todos los órdenes y tamaños colores o calidades de material dentro de los cuales podrá introducirse originales que por muy pequeñas que sean, podrán oscilar por ejemplo entre los 5x5 mm. a los 2 x 10 metros; en el caso, de que el original no coincidiese con éste tamaño podría adoptarse siempre el inmediatamente superior ó cualquiera otro de mayores dimensiones.

20.-

25.-

Otro objeto del invento recae en la lámina transparente de la carpeta comentada, la cual será obtenida a partir de materiales plásticos transparentes, tela ó similar siempre y cuando que cumpla con las características de transparencia y cuya disposición podrá ser completamente plana o enro-

22 NOV



-4-

272252

llada en, incluso formando algunas curvas, asimismo podrán obtenerse en materiales duros tales como cristal, luna, u otro cualquiera cuando el dispositivo de iluminación no cuente con arrastre del original sobre luna curva.

5.-

Otro objeto del presente invento es aportar la disposición de la lámina base formada por dos materiales distintos en forma de base reforzada y sin transparencia y la cara transparente prevista al objeto de que pueda pasar la luminosidad a todo aquello que se precise reproducir una copia exacta del original, permaneciendo el resto completamente cerrado al paso de la luz.

10.-

15.-

El objeto esencial del procedimiento y dispositivo que se preconizan es como base principal ahorrar papel sensible y evitar las pérdidas producidas por desajuste del original al moverse durante el funcionamiento de la máquina copiadora e incluso que facilite mucha mayor seguridad y rapidez al reproducido de los mismos ya que en una sola operación podrán obtenerse varias reproducciones acopladas a un mismo soporte de carpeta.

20.-

25.-

Otros detalles y características relacionadas con la idea del invento, se irán po-

272252

22 NO



5.-

niendo de manifiesto en el transcurso de la descripción siguiente, al hacer referencia a la lámina de dibujos que a ésta memoria se acompaña, en la que, de manera un tanto esquemática y exclusivamente por vía de ejemplo, se representan los conjuntos y detalles más característicos de la idea del invento, al hacer referencia a un posible caso de realización práctica.

10.-

En estos dibujos se emplean marcas de referencias semejantes para señalar las diversas partes que integran el objeto que constituye la patente, las cuales corresponden a las diferentes vistas representadas.

15.-

En los dibujos:

La figura 1ª., muestra esquemáticamente una máquina reproductora de copias con la disposición, asimismo esquemática, del soporte que preconiza el invento.

20.-

La figura 2ª., es una sección de un soporte conteniendo el original a reproducir y el papel sensibilizado, así como un ejemplo de unión de la lámina transparente y la cubierta posterior.

25.-

La figura 3ª., es un detalle en perspectiva del soporte o carpera en cuyo interior se aprecia un original dispuesto para su reproducción.



-6- 272202

- Comentando estos dibujos se hace la aclaración de que mediante el número -1- se representa un detalle esquemático del mecanismo de arrastre de una máquina reproductora así como la disposición de un soporte previsto para la reproducción de originales, disponiéndose de forma que la lámina transparente -2- de material plástico o similar queda directamente enfrentada con la lámpara, y la cartulina -3- en el plano opuesto, estando alojados entre ambas el original u originales -5- superpuesto al papel sensibilizado -6- quedando el conjunto alojado en el soporte cuyas láminas están unidas por una borde por cualquiera de los medios indicados por ejemplo por una tira -4-.
- La reproducción perfecta del original, documento escrito o similar -5- se efectuará de modo que una vez introducido el conjunto para su reproducción (del modo indicado en la figura 1<sup>a</sup>) los rodillos -8- a los que imprime movimiento de rotación continua, un elemento motriz, transporta mediante la superficie -7- de correas sin fin el conjunto mencionado haciéndolo deslizar sobre la luna -9- enfrentándose a la lámpara -10-.

272252



5.-

En el dispositivo soporte que recomienda el invento se ha previsto la posibilidad de producirle una extensión o solapa que rebasa las proporciones de la cubierta transparente, por lo menos en uno de sus lados, cuya extensión permite separar las dos láminas que integran el soporte para colocar entre ellas el original a reproducir y la hoja o lámina de material sensibilizado.

10.-

Descrita convenientemente la naturaleza de la actual Patente, como asimismo la forma de poderla llevar a la práctica para convertirla en una realidad industrializable se hace constar que en la misma serán susceptibles de introducir todas aquellas modificaciones de detalle que las circunstancias y la práctica pudieran aconsejar, siempre y cuando que con las variantes que se introduzcan no se cambie, altere o modifique la esencialidad del objeto descrito.

15.-

20.-

NOTA

Se declaran como de novedad y propiedad para todo el territorio español, el contenido de las siguientes:

REIVINDICACIONES:

25.-

1ª).- Procedimiento para reproducir dibujos y grabados y dispositivo para su realización, que esencialmente consiste en superponer el original a reproducir sobre una lámina de papel sensibilizado e inmovilizar dicho

272252



5.-

original y lámina sensible disponiendo ambas en un soporte flexible que contiene una cubierta transparente capaz para permitir el paso de los rayos de luz a su través asegurando su actuación sobre el original y lámina sensible.

19.-

2ª).- Procedimiento para reproducir dibujos y grabados y dispositivo para su realización, caracterizado por el hecho de constituir el soporte flexible a que se refiere la nota primera, mediante una lámina opaca inferior y una cubierta transparente estando ambas unidas entre sí, por lo menos, por uno de sus bordes formando ambos un conjunto flexible para su correcta adaptación sobre la superficie externa de la luna que cubre los tubos luminosos de una máquina reproductora.

15.-

3ª).- "PROCEDIMIENTO PARA REPRODUCIR DI  
BUJOS Y GRABADOS Y DISPOSITIVO PARA SU REALI  
ZACION"

20.-

Todo ello conforme se describe y reivindica en la memoria que antecede que consta de OCHO hojas, escritas a máquina por una sóla de sus caras y dibujos que la ilustran.

Madrid, 22 de Noviembre 1.961

FIRMAO: E. González Vaca

272-52

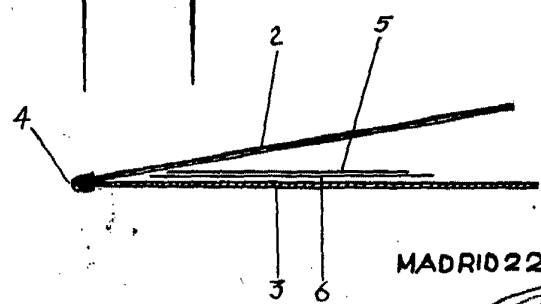
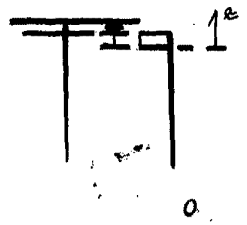
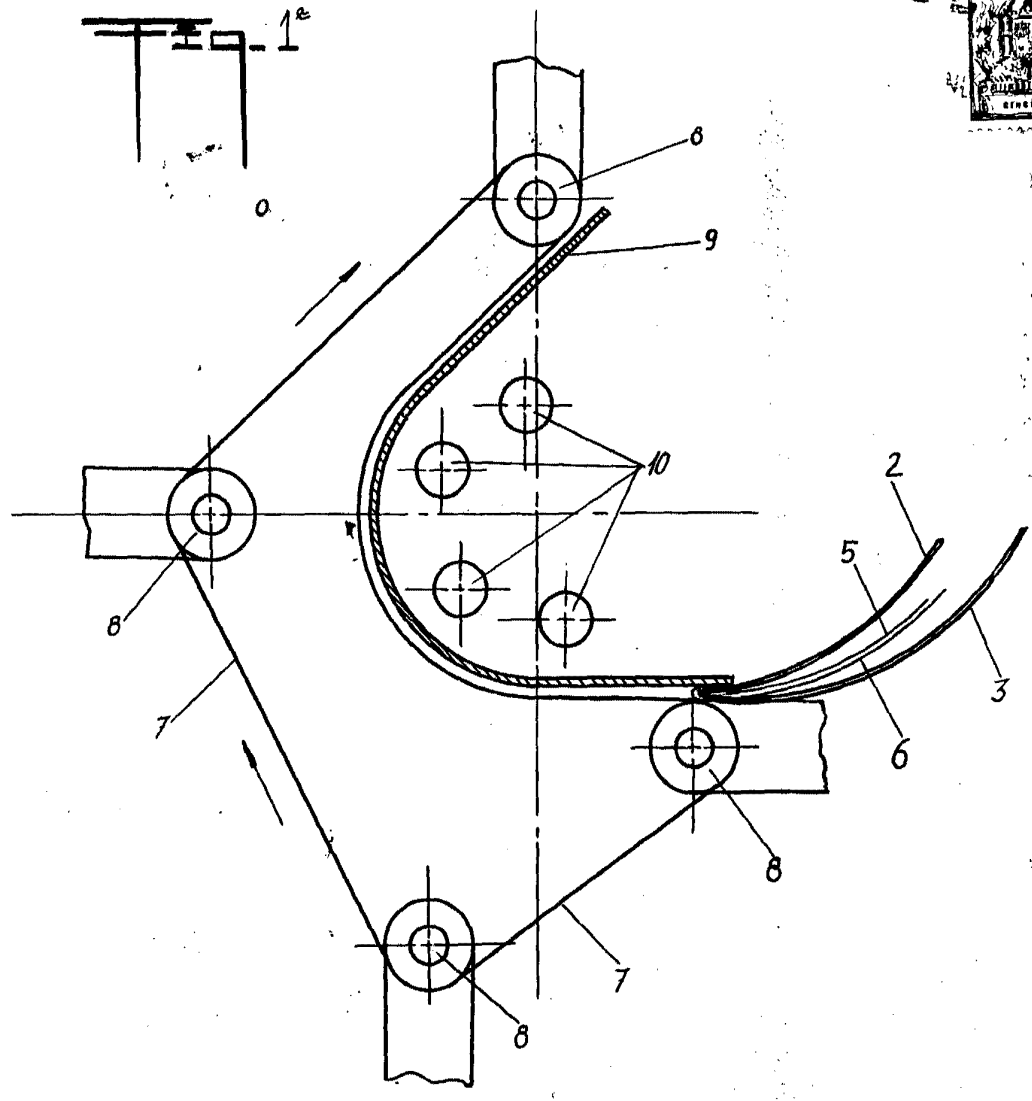

MADRID 22 NOVIEMBRE 1.961.-

P.A.

*E. Gonzalez-Vacas*  
E. GONZALEZ-VACAS.-

ESCALA VARIABLE.-

216232  
22/11/61

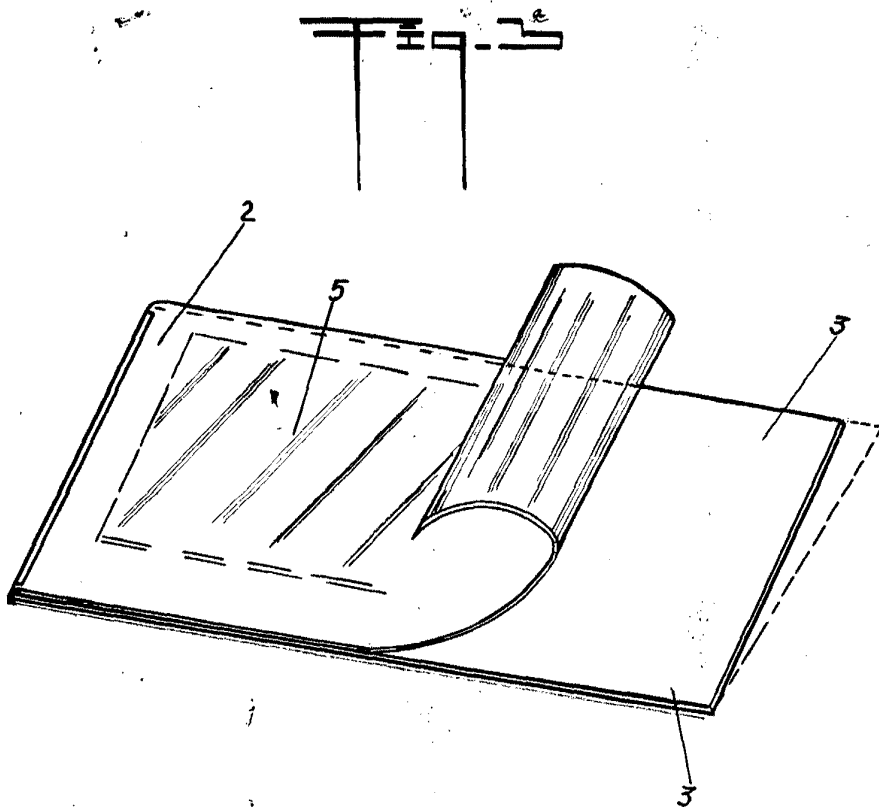

MADRID 22 NOVIEMBRE 1961-

P.A.

E. GONZALEZ-VACAS-

ESCALA VARIABLE.-