

⑩ ES	⑪	NUMERO	272099	⑩ Y
	⑫	FECHA DE PRESENTACION		



ESPAÑA

**MODELO DE UTILIDAD**

16 OCT. 1983



③① PRIORIDADES:	③② FECHA	③③ PAIS	..... ..... ..... .....
③① NUMERO			

④⑦ FECHA DE PUBLICIDAD	⑤① CLASIFICACION INTERNACIONAL
	A47K 3/00 // B62D 53/06

⑤④ TITULO DE LA INVENCIÓN

"DUCHAS MOVILES DE CAMPAÑA".

⑦① SOLICITANTE (S)

D. Antonio ARPA ROMERO.-

DOMICILIO DEL SOLICITANTE

ZARAGOZA, c/. Cortes de Aragón, 8.-

⑦② INVENTOR (ES)

El propio solicitante.-

⑦③ TITULAR (ES)

El propio solicitante.-

⑦④ REPRESENTANTE

D. Agustin Diaz.-

Se refiere la presente Memoria Descriptiva que se une a solicitud de registro como Modelo de Utilidad a "Duchas móviles de campaña", cuyas características de novedad le confieren la cualidad de aportar a los fines que se persiguen, ventajas, más que suficientes para aspirar en derecho al registro que se solicita.

Constituye el objeto industrial que se preconiza, un equipo especialmente aplicable en campaña y con extensión a necesidades inherentes a concentraciones en mayor o menor grado masivas, tales como campamentos juveniles o desplazamientos de agrupaciones de otro orden, que viene a cubrir una laguna existente en este tipo de servicios aportando gran facilidad en el transporte que, además de su facilidad, lleva implícita rapidez, con lo que el montaje y desmontaje absorben tiempos despreciables y facilitan sobremanera el acoplamiento de los dispositivos sobre la parte móvil del transporte, para su desplazamiento a otro lugar, en un espacio de tiempo, tan breve, como dependa del camino a recorrer pero independiente el equipo que se preconiza.

Le acompaña el poderse desarrollar con costos razonables y el poderse incorporar a equipos de otra naturaleza que precisen de las aportaciones propias y características de las duchas móviles objeto del presente expediente.

Sustancialmente consiste en un bastidor o chasis remolque de uno o dos ejes, que incorpora en forma inamovible dispositivos característicos para el servicio que prestan así como de los complementos imprescindibles desplegados con carácter reversible y desmontables igualmente con reversibilidad.

Mejor se comprenderá el detalle de la descripción, si la apoyamos en los dibujos que a este efecto se acompañan y que constituyendo una manera de llevar el invento a la práctica, carecen de carácter limitativo en sus detalles, toda vez que se citan solamente, a tí-

5. tulo de ejemplo.

La figura 1ª, representa en perspectiva un equipo completo en posición de transporte.

La figura 2ª, muestra igualmente, en una perspectiva favorable, de un equipo al que se ha desprovisto de las cubiertas laterales mostrando su contenido interno.

La figura 3ª, representa, en el mismo ángulo de perspectiva, un equipo con el bastidor y cubierta de tienda de campaña, instalados.

La figura 4ª, muestra un detalle del desplazamiento de los brazos de duchas y bastidores de la tienda, inicialmente desplazados, hacia su posición de trabajo.

La figura 5ª, muestra en perspectiva una vista exterior de la ducha instalada.

Como se ha apuntado consta de un bastidor o chasis -1- figuras 1ª, 2ª y 3ª que mediante unos arquillos extensibles comporta el toldo -2- figura 1ª, gozando de su condición de móvil en virtud de la incorporación de las ruedas -3- figuras 1ª, 2ª y 3ª remolcable mediante un enganche -4- figura 1ª, con un freno de inercia interpuesto -5-.

Este chasis en posición de trabajo se apoya en el suelo mediante los mozos, tal que -6-.

25. Sobre su toldo recibe plegada la cubierta -7- cuyo despliegamiento



constituirá, el techo de la tienda de campaña, que incluye las duchas, a cuyo efecto al extender la cubierta, se monta sobre los pies derechos -8- figura 3ª y se fija por los vientos -9- figuras 3ª y 5ª. Completan el bastidor de montaje de la tienda de campaña, los brazos 5. -10- figura 4ª que se extienden en forma telescópica igualmente que las cañerías -11- de salida del agua, que han de alimentar a las duchas propiamente dichas -12- idealmente en número de -10- o más. Para el suministro de agua caliente el remolque lleva plegado un algibe de unos tres mil litros, en lona o material adecuado, y los accesorios para su conexión.

10. Procedente del algibe o de red, el agua es contenida en la caldera -13- figuras 2ª y 3ª dotada de una bomba aceleradora y un grupo de hidropresión -14- eléctrico, a cuyo efecto lleva arbitrado la correspondiente instalación eléctrica, y equipado de un acumulador -15- de agua caliente mediante un calefactor -16- figura 3ª contando con una salida de gases -17- figuras 2ª, 3ª y 5ª.

Suficientemente descrito el invento, así como una manera de llevarlo a la práctica, se hace constar que el mismo, acepta modificaciones de detalle, siempre que éstas no afecten a su fundamento.

20. N O T A

En resumen: El MODELO DE UTILIDAD, recaerá sobre las particularidades características de las siguientes:

R E I V I N D I C A C I O N E S

- 1.- Duchas móviles de campaña, caracterizada porque sobre un chasis de remolque de uno o dos ejes, incorpora en forma inamovible una caldera dotada con bomba de aceleración, equipada con grupo de hidropresión eléctrico y un acumulador de agua caliente y porque a este efecto presenta un calefactor de gases licuados y/o gas-oil, y una chimenea de salida de gases coronado, por equipo de tiro.
- 5.
- 2.- Duchas móviles de campaña, caracterizada porque sobre el chasis de remolque según reivindicación anterior, acopla con carácter extensible y retráctil una cubierta de tienda de campaña y los correspondientes arquillos de apoyo, acoplados telescópicamente, y de los que cuelgan igualmente con carácter extensible las tuberías de conducción de agua a un conjunto de alcachofas de ducha, idealmente en número de diez puntos y eventualmente en número diferente de diez.
- 10.
- 3.- Duchas móviles de campaña, caracterizada porque para suministro de agua según reivindicaciones anteriores, acarrea con carácter desmontable un algibe plegable con una capacidad aproximada de tres mil litros así como los accesorios para su conexión a la caldera según reivindicación primera y porque presenta instalado accesible para accionamiento manual, un equipo de interruptores eléctricos para gobierno de los dispositivos de esta naturaleza.
- 15.
- 20.
- 4.- "DUCHAS MOVILES DE CAMPAÑA".
- Todo tal y como queda descrito y reivindicado en la presente Memoria que consta de cinco hojas mecanografiadas por una sola de sus caras y se ilustra con los dibujos que a la misma se acompañan.
- 25.

Madrid, a 9 de Mayo de 1953.

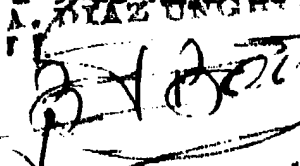
A. DIAZ UNGER  
  
Por el Encargado de Negocios

**FIG. 1**

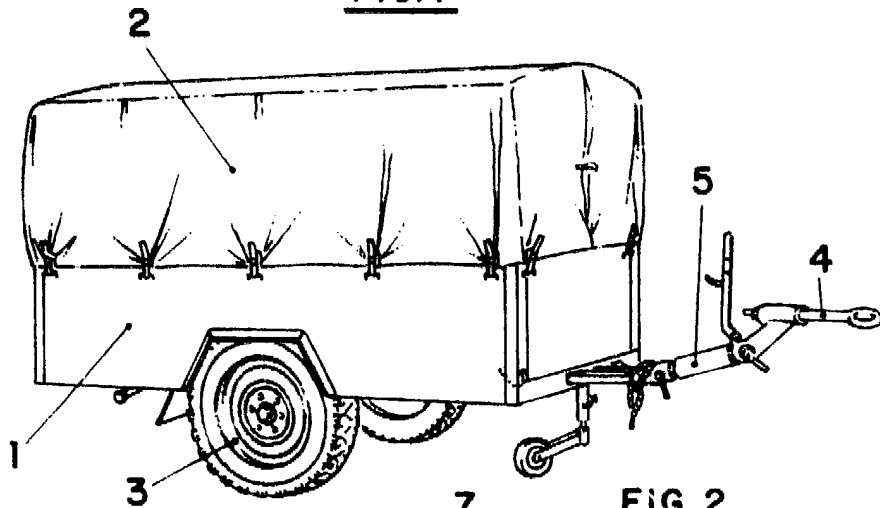

**FIG. 2**

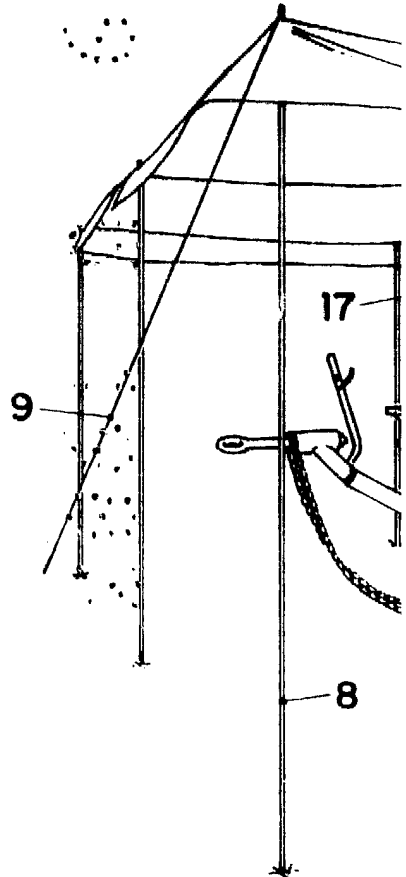
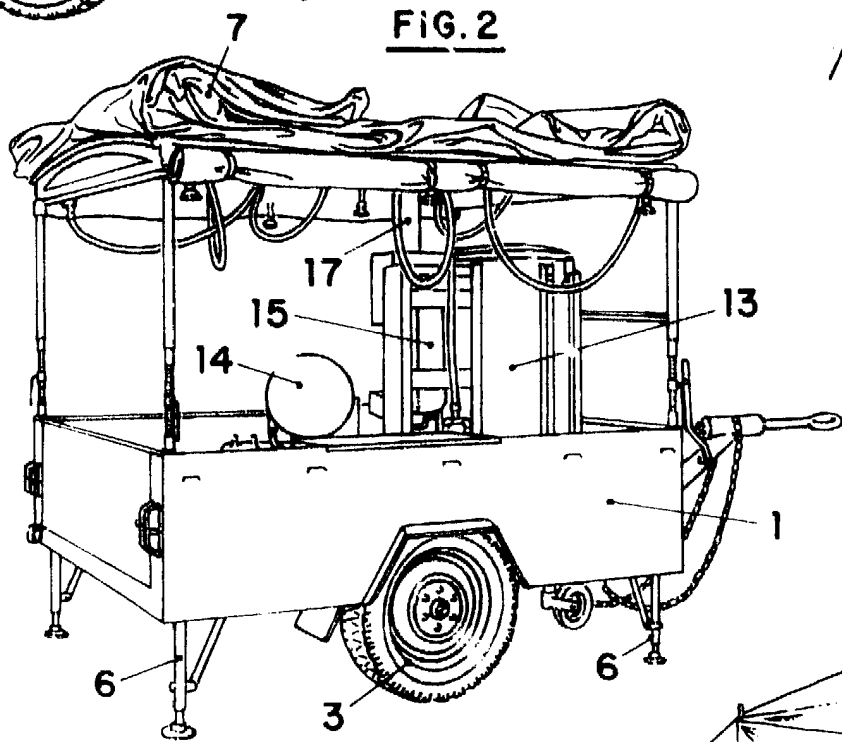

**FIG. 4**

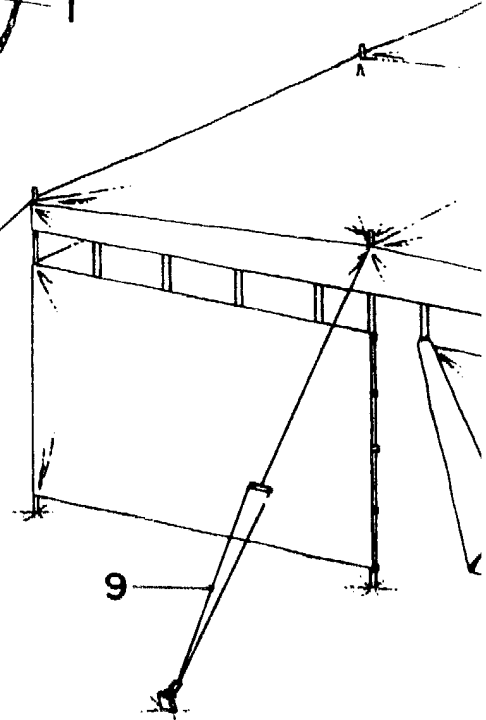
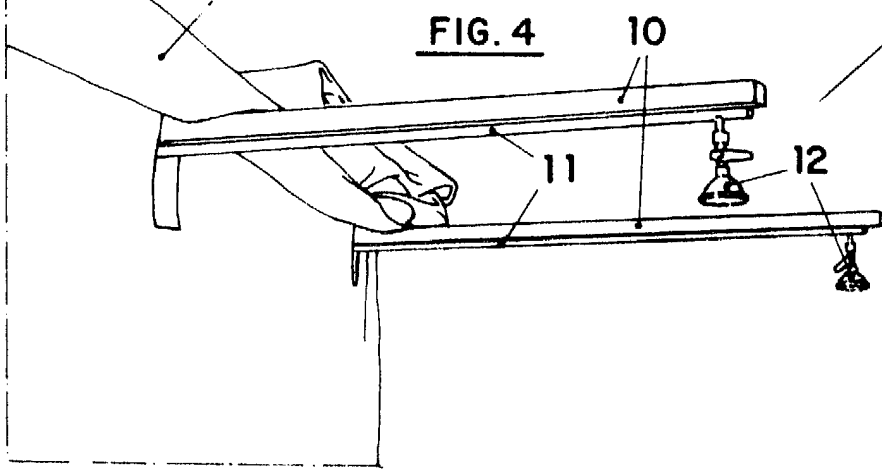

FIG. 3

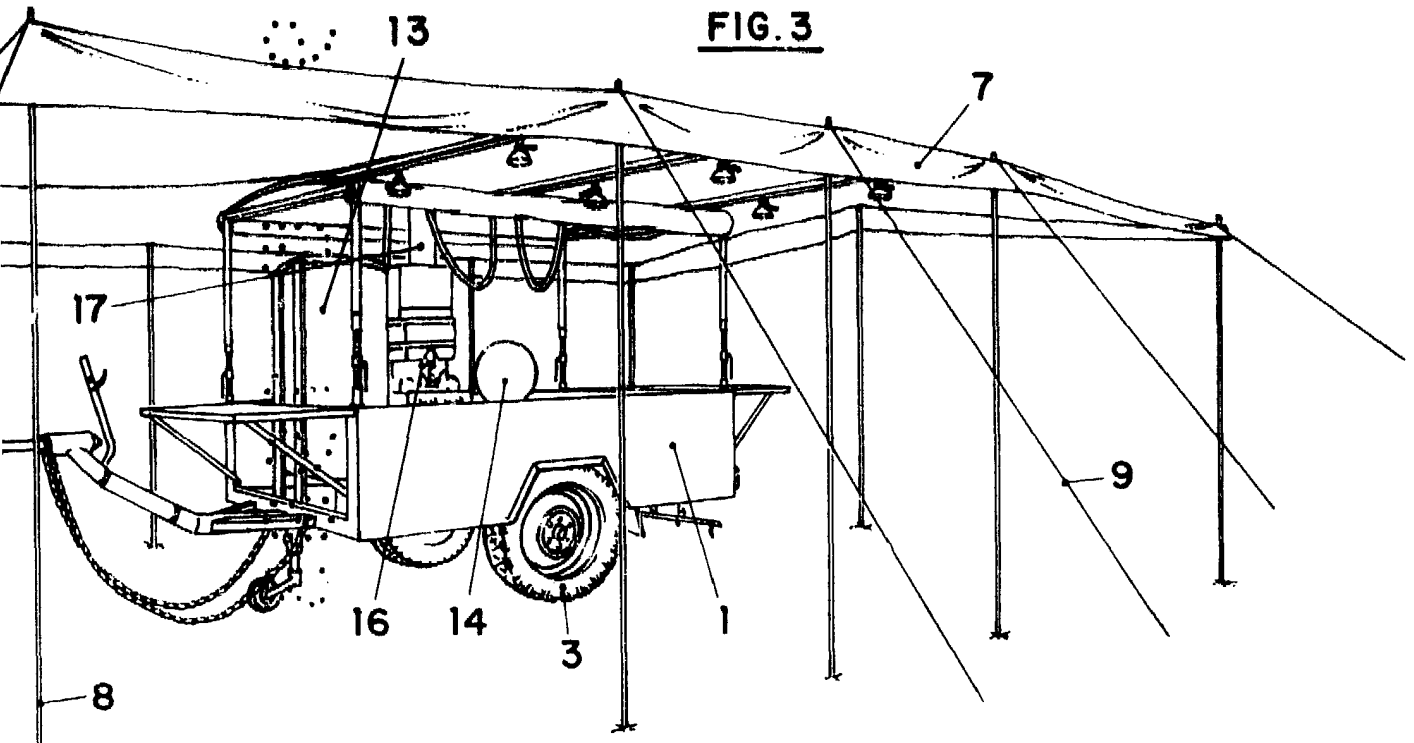
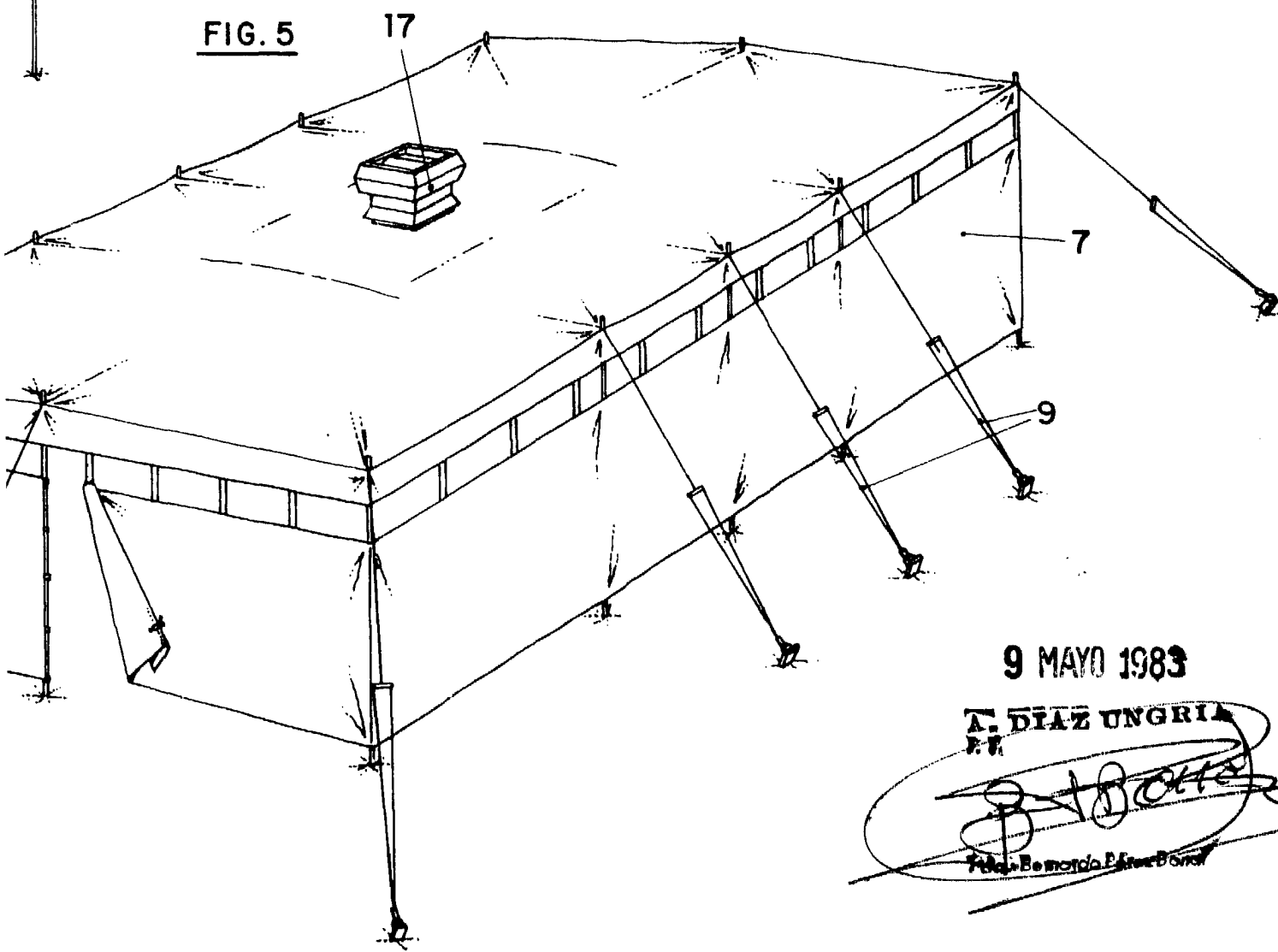

FIG. 5



9 MAYO 1983

A. DIAZ UNGRIA  
E.F.

*[Handwritten signature]*  
Fdo. Bernardo Esteve Bonal