

272033⁵



cesaria el cambio de utillaje según la longitud de los cabellos a cortar. Girando el plato y con una nueva disposición del cambio de velocidades, se ha conseguido reducir el número de platos precisos.

15 * Con este dispositivo era posible la extracción de un hilo con cuatro platos, para alcances de 25 - 215 mm.

El objeto de esta invención es evitar el cambio parcial de los platos, obteniéndose esta última solución con un sólo plato para la extracción citada, de las longitudes deseadas de hilo y cabellos.

20

Para llegar a este fin, la invención está caracterizada por el hecho de que en una máquina de coser punto a cadeneta para la extracción de hilos, se prevé un mecanismo rotativo que pasa por delante de la entrada de las agujas. Este mecanismo está previsto de un número de ganchos correspondientes a la más corta longitud de hilos, de los cuales, parte o la totalidad están sujetos de tal forma que pueden ser empleados alternativamente con arreglo a la operación precisa.

25

Un nuevo dispositivo, muy ventajoso, existe en el mecanismo, con dos platos superpuestos y que giran independientemente, los cuales van provistos de hendiduras para la guía de las agujas, y ranuras de extracción, siendo las correderas intermediarias de los dos platos, en la primera posición, previstas de manera que se encuentren ambas parcialmente cerradas, y en la segunda posición estas correderas causen una subdivisión de hendiduras.

30

35

En otra realización, las correderas se encuentran fijadas de tal forma, bajo el plato madre, sobre un anillo sujeto, que pueden ser alteradas para parcialidad de las entradas.

40

-3- 272033

15 NOV 1961



En lugar del mecanismo en forma de disco, puede proveerse también una cadena sinfin con ganchos articulados.

45 Para mejor ilustración de la presente memoria de acompañan unas hojas de dibujos que muestran un ejemplo de realización de la invención sin carácter limitativo. En dichos dibujos,

50 La fig. 1 es una vista en planta de un corte del mecanismo con platos opuestamente girables, en la posición original.

La fig. 2 es una vista en planta del mismo corte, con el plato inferior girado.

La fig. 3 es otro mecanismo con hendiduras móviles mostrando en línea de rayas dos posiciones de operación.

55 La fig. 4 es una vista en planta total de una cadena.

60 El mecanismo, según las figs. 1 y 2 consiste en dos platos superpuestos, un plato madre (1) y un plato auxiliar (2) de igual tamaño. Ambos platos presentan unas hendiduras (3) para la guía de las agujas, de igual longitud y de hueco más o menos uniforme. El plato auxiliar (2) es notablemente más delgado que el plato madre (1) y se halla montado debajo de éste, ajustable radialmente. El plato madre tiene ocho ranuras cortadoras cada una; el plato auxiliar tiene también ocho ranuras cortadoras cada una, referenciados en los dibujos adjuntos con (4-4') y (5-5') respectivamente. Las ranuras (5) del plato auxiliar tienen mayores dimensiones que las ranuras marcadas con (4), y las ranuras (5') están algo desplazadas con relación a las aberturas de las ranuras (4'). Los soportes intermedios del plato (2) señalados con (6) tienen forma angular y corren con su costilla vertical (7) en las hendiduras (3).

65

70

272033

15 NOV 1951



75

Como demuestra la fig. 1, estos soportes angulares (6-7) del plato auxiliar (2), visto en dirección de la flecha indicadora (F) tienen su asiento en la cara posterior de las piezas intermediarias del plato (1). En la fig. 2, sin embargo, el plato auxiliar está girado en relación al plato (1) y los soportes (6-7) cierran exactamente las ranuras cortadoras (4') de tal forma que en este caso quedan diez y seis hendiduras en lugar de las ocho hendiduras de la fig. 1.

80

Para evitar un ajustamiento secundario después de cambiar la posición existe otro asiento al borde posterior de la ranura (4') donde se ajusta la costilla angular (7). Las hendiduras (3) del plato (1) por esta razón son más anchas en el radio de la trayectoria de las costillas (6-7) (que denominaremos radio a) que en la posición b de las hendiduras. Naturalmente se pueda conseguir estos asientos de una u otra manera. Para fijar el desplazamiento de ambos platos, van provistos de chaveteros (11) y el espárrago o pitón (12) que corre o gira dentro de los mismos. En este ejemplo de ejecución se duplica entonces el número de las hendiduras con el giro de un plato.

85

90

95

De igual manera es naturalmente, posible también fijar diversos platos auxiliares giratorios en el plato patrón para una subdivisión múltiple de hendiduras girando los platos.

100

Para obtener una determinada longitud de pelo era necesario hasta ahora un plato con diez y seis ranuras, siendo ahora necesario, solamente, girar el plato (2) en la dirección opuesta hasta que la costilla (7) de a la flecha P la longitud apetecida de largura de pelo, ajustable a la prolongación o nariz sobresaliente (10) de la hendidura

- 5 -

272033

15 NOV



ra (4') del plato (1).

105

Para una longitud de pelo con ocho hendiduras se gira el plato hasta el asiento de los soportes (7-8) después de haber puesto el mecanismo de transmisión en la posición (2). Al mover, surgen las ocho hendiduras y también las ocho ranuras cortadoras.

110

Si se desea coser el pelo más largo, se precisaba hasta ahora un plato con cuatro hendiduras, los platos que dan en la posición de la fig. 2 como se ha descrito últimamente, por ejemplo, con ocho hendiduras y se tiene solamente que girar el mecanismo como para el antiguo plato de

115

cuatro hendiduras. Durante el procedimiento de cosido la aguja sube alternativamente cada dos hendiduras. La longitud de los pelos, para la cual era necesario el plato con doce hendiduras, se puede también conseguir o con la posición de la fig. 1 o con la de la fig. 2 correspondientemente con la velocidad apropiada. Es sabido, generalmente,

120

que un cierto grado de longitud de pelos se puede influir después de haber puesto en marcha el mecanismo del plato para pelos largos en la dirección rotativa, o para pelos cortos, opuestamente, en la proximidad del paso de aguja.

125

Después de haber puesto en marcha el mecanismo la aguja describe su movimiento de cosido, sea en la sección anterior o en la posterior de las hendiduras. Este procedimiento en el primer caso se caracteriza en que el soporte extrae un pelo más largo y en el segundo, más corto; y de esta forma se puede conseguir la longitud media de ambos.

130

La fig. 3 muestra el desplazamiento de un cierto número de soportes (21) en el plato (20) habiendo girado el plato de maniobra (27) bajo un plato madre, con, por ejemplo, ocho hendiduras, (22). El plato madre (20) en este

272033

15 NOV



135 ejemplo de realización tiene ocho ranuras cortadoras (24-
24') y se halla fijado usualmente en su acoplamiento.

Las cuchillas no se representan en las figuras. En
la parte inferior del plato se hallan ocho hendiduras (25)
para introducir y hacer mover los soportes (21). Dichos
140 soportes (21) tienen al término los bulones (26) que co-
rren por las ranuras radiales (28). Girando el plato de
maniobra (27) los soportes (21) que se adaptan con el bu-
lón (26) en las hendiduras (28) del plato de maniobra (27)
son introducidos en las hendiduras (22) del plato madre
145 (24'); de tal forma que un plato con ocho hendiduras se
hace, al girarlo, en diez y seis hendiduras. Un anillo (29)
sirve de guía, sea para los soportes o para el plato de
maniobra y viene fijado con un tornillo en el plato ma-
dre (20). Un bulón de maniobra (30) en cada un hemisferio
150 del plato corre en una hendidura (32) del plato (20) y via-
ne sujetado en la posición terminal por las dos horquillas
(29 - 31).

Con este ejemplo de ejecución, de nuevo las ocho
hendiduras se convierten en diez y seis con ayuda del mo-
155 vimiento de los soportes. Naturalmente es también posible
proveer un plato madre con, por ejemplo, solamente cuatro
hendiduras y guiar simultáneamente doce soportes, de los
cuales, según el movimiento del plato de maniobra, pode-
mos introducir para la formación de cuatro por ocho y do-
160 ce por diez y seis hendiduras.

En el ejemplo de ejecución de la fig. 4 vemos un
plato giratorio (40) con una cadena extractora (41). En
esta cadena están fijados los ganchos (42) para extracción
de hilos. Estos ganchos son articulados de forma que se
165 puede arreglarlos de ambas partes. Con (45) indicamos las

7. 272033



agujas, con (44) los hilos o cabellos a extraer, y en la proximidad de la ref. (45) se encuentran las cuchillas.

170 La invención no está limitada solamente a estos ejemplos de ejecución. Los diversos platos son intercambiables a discreción. Simultáneamente, los ganchos articulados pueden ser ajustados sobre una base giratoria y todo ello puede ser ejecutado con medios manuales o con ayuda de cualquier dispositivo automático adecuado.

175 Finalmente, también es posible proveer un plato giratorio con ganchos o pinzas a la parte exterior, en lugar de las hendiduras o soportes intermediarios, articulados como en la fig. 4.

180 La invención no está limitada al hecho de que bajo ciertas condiciones no todos los grupos de longitudes diversas de hilos puedan ser conseguidas con ayuda de la subdivisión correspondiente de las hendiduras; pero sí, sin embargo con ayuda de la regulación de velocidad rotativa del mecanismo para la extracción.

185 Finalmente sólo resta mencionar que en la presente invención caben cuantas variantes de realización sean posibles, así como cuantas combinaciones sean factibles entre sus diversos órganos, sin que ello altere la esencia de la invención.

- - - -

190 N. O. T. A. - Descrito suficientemente lo que antecede sólo resta consignar que lo que se declara propio y nuevo del solicitante es lo contenido en las siguientes



REIVINDICACIONES : 272033

195

1 - Un aparato para la extracción de diversas longitudes de hilo o cabellos, especialmente en máquinas para la implantación de cabellos en muñecas, pelucas y similares, del tipo de máquinas de punto de cadeneta, que constituye un mecanismo para la extracción, que pasa por delante de la entrada de las agujas para tomar el hilo, y va dotado de una cuchilla para corte de las fibras a las longitudes apetecidas, caracterizado por el hecho de que dicho mecanismo de extracción está provisto de un cierto número de ganchos, correspondientes a la más corta longitud de los hilos, que se hallan fijados todos o en parte al mecanismo de extracción de tal manera que pueden ser, alternativamente, puestos en marcha o fuera de marcha.

200

205

210

2 - Un aparato, según reivindicación 1ª caracterizado porque el mecanismo de extracción consiste en, por lo menos, dos platos superpuestos y giratorios opuestamente, con entradas de las agujas superpuestas; y con soportes intermediarios, los cuales son ajustados por el movimiento del plato correspondiente, superponibles, y teniendo una subdivisión de hendiduras.

215

3 - Un aparato, según reivindicaciones 1 y 2 caracterizado porque dichos platos van provistos de hendiduras de extracción, de las cuales, una de ellas, pertenece a un soporte intermediario; encontrándose las demás ranuras en relación con las subdivisiones previstas en los antes citados soportes.

220

4 - Un aparato, según reivindicaciones de 1 a 3 caracterizado porque bajo uno de los platos, se encuentran unos ganchos articulados, con hendiduras para la entrada de las agujas correspondientes por la subdivisión de las



272035

hendiduras del disco.

225

5 - Un aparato, según reivindicaciones de 1 a 4 caracterizado porque los soportes de las ranuras-guías antes citados, son trasladables por el movimiento de solamente el plato de maniobra.

230

6 - Un aparato, según reivindicaciones de 1 a 5 caracterizado porque sobre una cinta, cadena o similar, con ganchos articulados, se prevé un plato para la extracción del hilo; teniendo dicha cinta, cadena o similar, un movimiento rotativo.

235

7 - UN APARATO PARA LA EXTRACCION DE DIVERSAS LONGITUDES DE HILOS O CABELLOS, ESPECIALMENTE EN MAQUINAS PARA LA IMPLANTACION DE CABELLOS EN MULECAS, PELUCAS Y SIMILARES.

240

Todo según va descrito en la presente memoria, que consta de nueve hojas foliadas y mecanografiadas por una cara, con un total de doscientas cuarenta y dos líneas y planos que se acompañan.

Madrid 15 noviembre 1961

P.a.

272033



FIG. 1

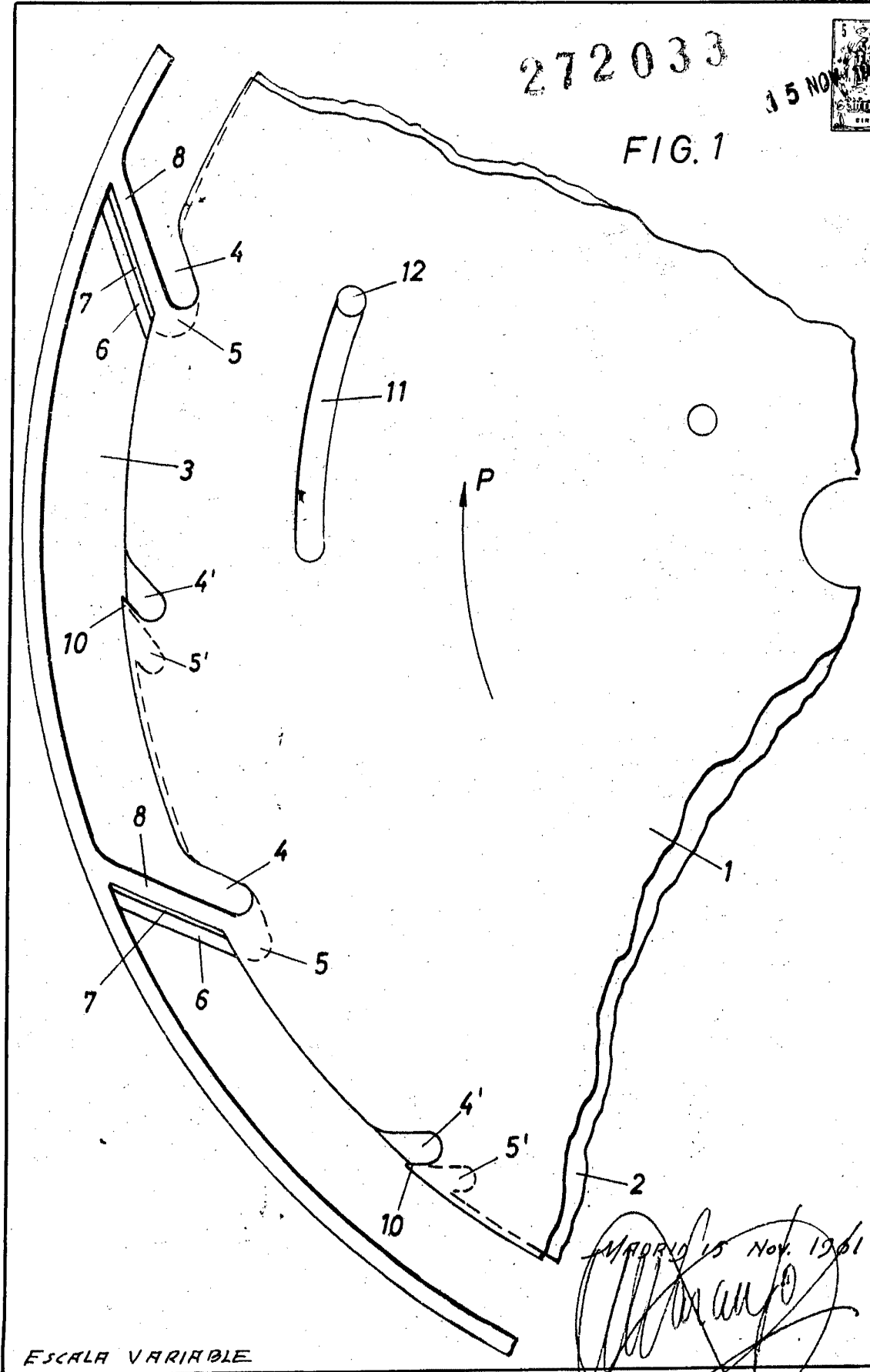

ESCALA VARIABLE

MADRID 15 Nov. 1961
[Signature]

272033



FIG. 2

15

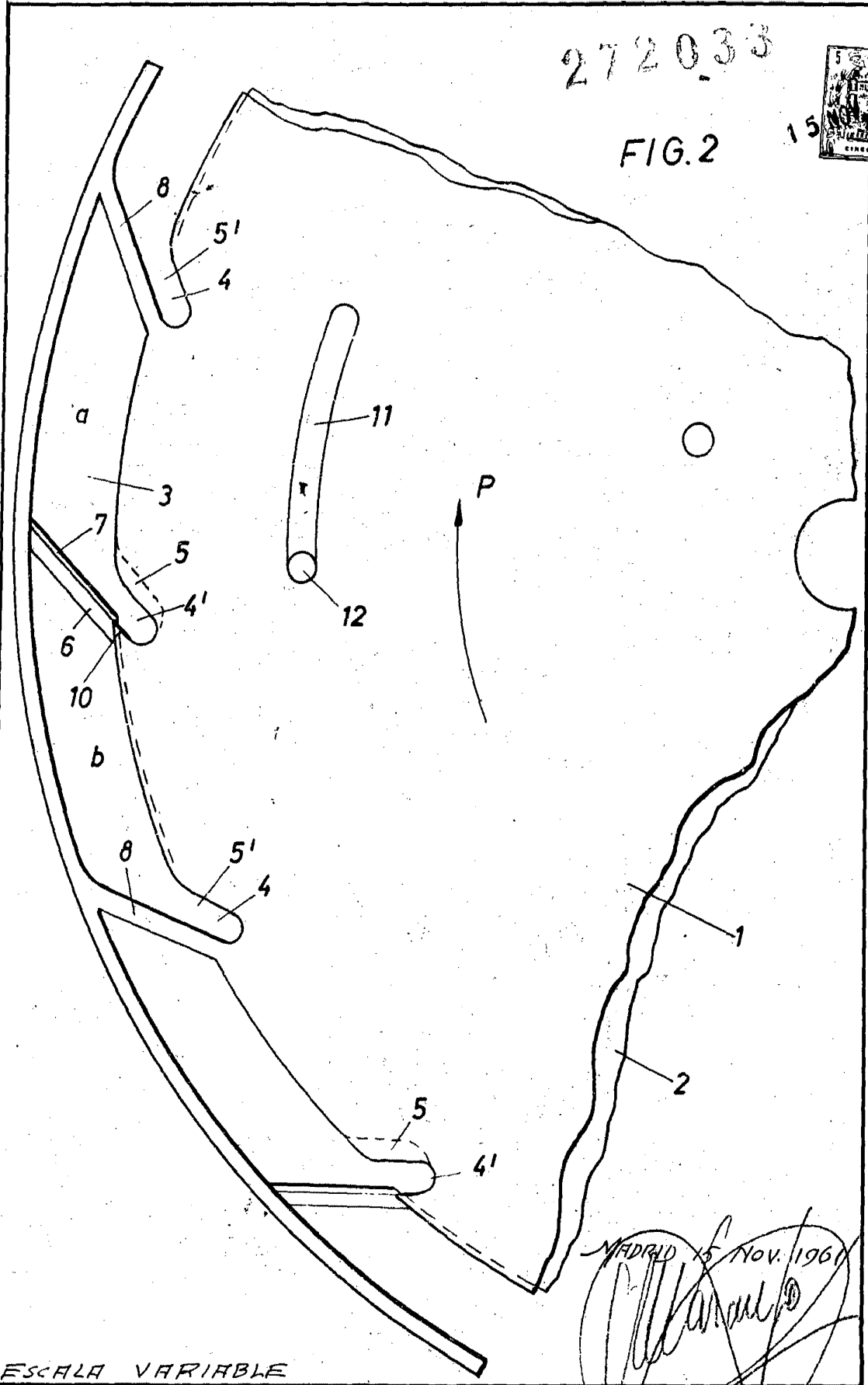

ESCALA VARIABLE

MADRID 15 NOV. 1961
[Handwritten signature]

272033



FIG. 3

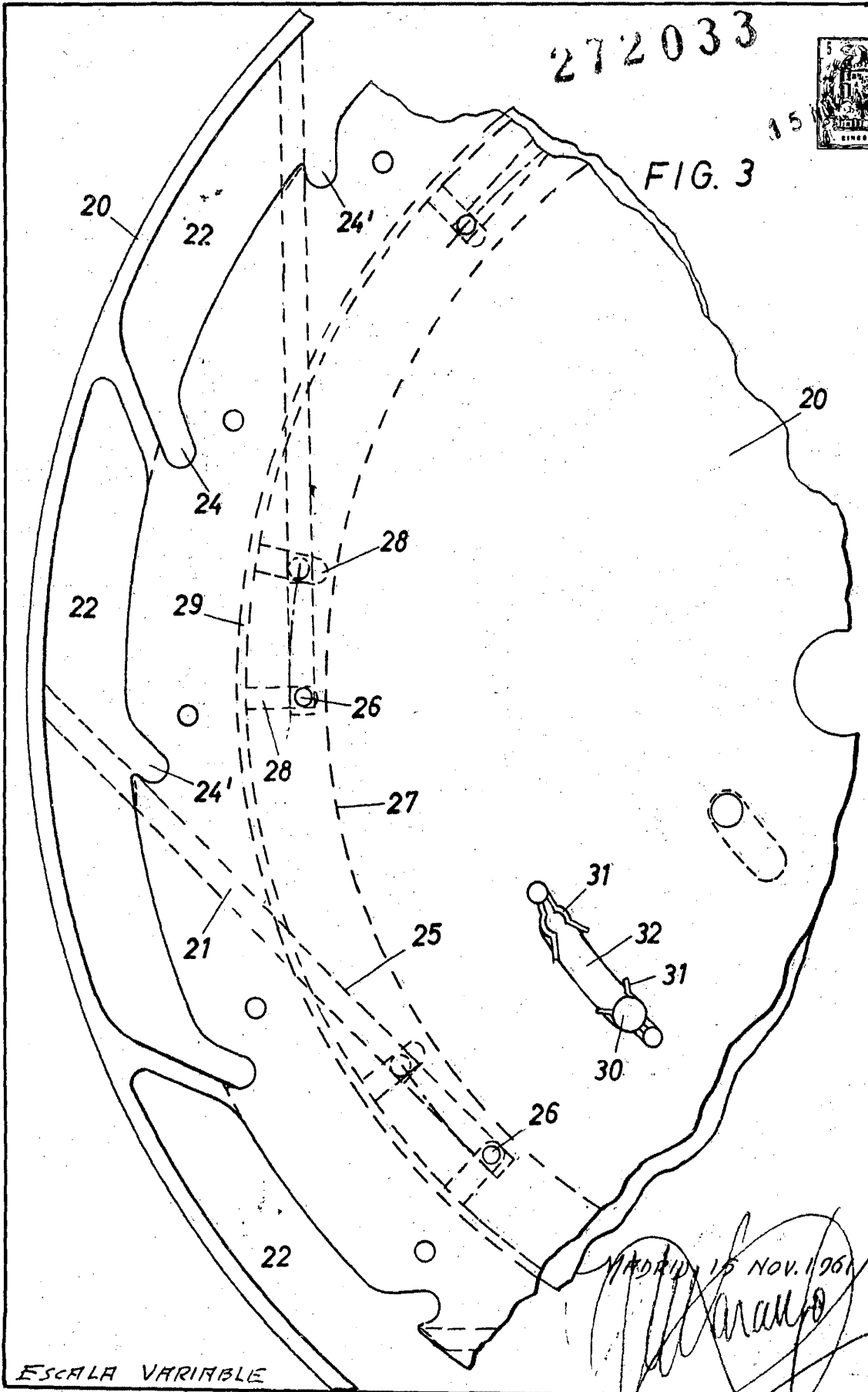

ESCALA VARIABLE

MADRID 15 NOV. 1961

[Handwritten signature]

D. WALTER ULLRICH

Foja H de H

272033



FIG. 4

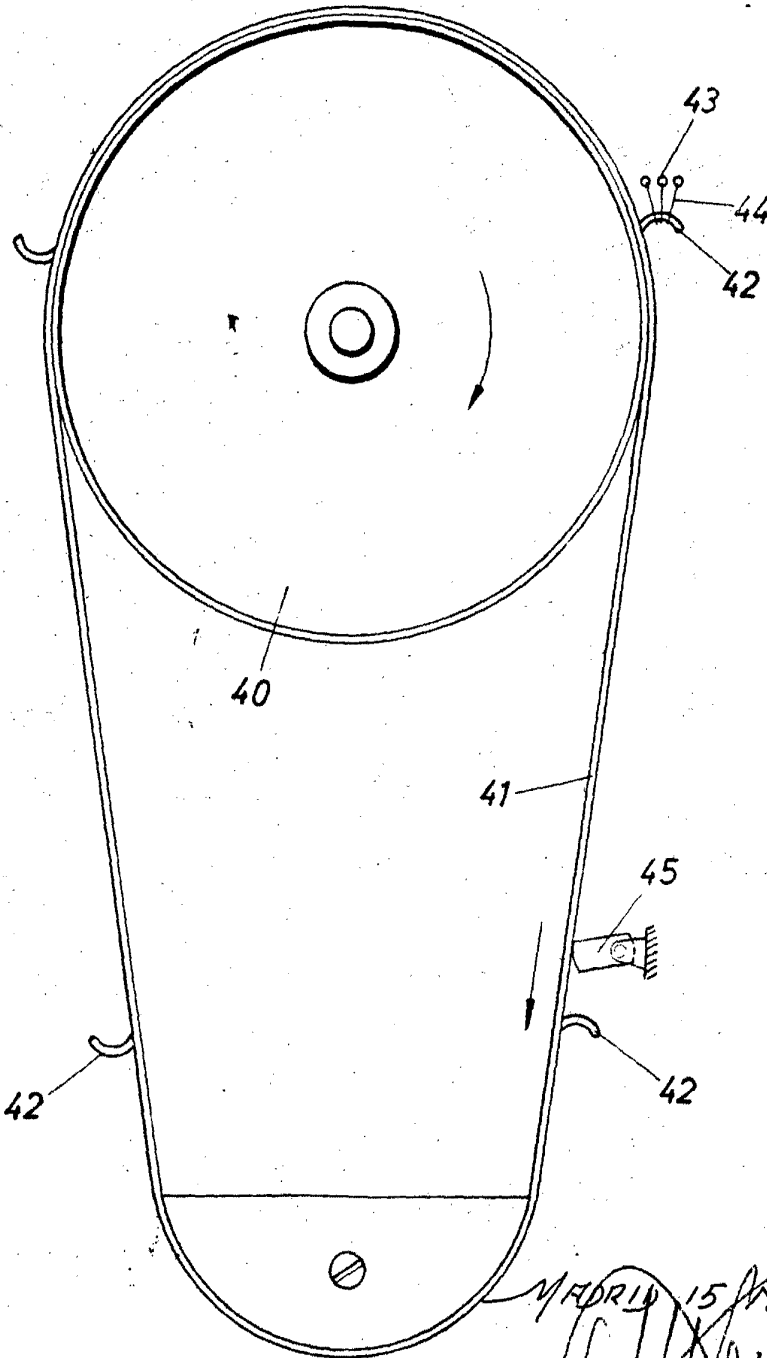

MADRID 15 Nov. 1961

[Handwritten signature]

ESCALA VARIABLE