



271940

7 NOV 1937

271940

MEMORIA DESCRIPTIVA
 para solicitar
 PATENTE DE INVENCION
 en
 ESPAÑA
 por VEINTE años
 por: "APARATO BATIDOR DE LANAS"

A nombre de:
 Don Carlos FLADEVALL ROVIRA, de nacionalidad
 española.

domiciliado en:
 VICH (Barcelona) San Pablo, núm. 79

=====

El objeto de la presente solicitud de patente de invención, se refiere a un aparato batidor de lanas, que aporta una innovación esencial y posibilita impartir, sobre lo ya conocido, las siguientes ventajas:

5 a.- Puede batir lana corta y larga, mejorando así

271.40 JUN 11 1947



las condiciones de trabajo de los aparatos conocidos hasta hoy que no pueden batir mas que lana corta.

b.- El polvo de la lana queda separado completamente de la misma.

10 c.- Constituye una unidad autonoma por llevar motor acoplado.

d.- Debido a trabajar a gran velocidad bate mejor la lana.

e.- Puede batir mas cantidad de lana a la vez.

15 En el adjunto plano, para facilidad de la descripción, se ha representado una forma de realización práctica de la invención.

La figura 1 representa una vista de frente.

La figura 2 representa una vista en sección.

20 Como puede apreciarse el aparato que se preconiza consta de una envolvente (1) dentro de la que, comunicado por bocas de carga (2) y salida (3), va una caja (4) dentro de la boca gira un tambor exagonal (5) accionado por un electromotor (6) directamente acoplado a su eje (7).

25 Este tambor posee puas (8) que trabajan en combinación con puas retractiles (9) dispuestas en la superficie interna de la caja (4), pudiendo accionarse estas puas retractiles por medio de la palanca (10) discriminando así la cantidad de lana a tratar cada vez. Las puas retractiles van solicitadas por resortes (11).

30 Descrita suficientemente la invención, así como la manera de realizarla practicamente, debe hacerse constar que la misma es susceptible de cualesquiera modificaciones de detalle que no alteren su fundamento.

35 --: NOTA --:

271040



Los puntos de invención propia y nueva que se presentan para que sean objeto de este modelo de PATENTE DE INVENCIÓN, en España, por veinte años, son los siguientes:

40 1.- Aparato batidor de lanas, caracterizado por -
que consta de una cubierta soporte dentro de la que va una
campana envolvente dentro de la que, accionado por un motor
acoplado directamente a su eje, gira un tambor exagonal pro
visto de puas radiales periféricas que trabajan en combina
45 ción con puas retractiles instaladas en la superficie inter
na de la campana, estando estas puas retractiles solicitadas
por resortes helicoidales pudiendo ser retiradas por accio
namiento mediante una palanca, poseyendo el aparato abertu
ras para carga, descarga y salida de polvo.

50 2º.- "APARATO BATIDOR DE LANAS".

Tal y como se ha descrito en la memoria que antecede, representado en los dibujos que se acompañan y para los fines que se han especificado.

Consta la presente memoria descriptiva de tres -
hojas escritas a máquina por una sola cara.

Madrid, 11 Noviembre de 1.961.-

D. Carlos Pladevall Rovira.

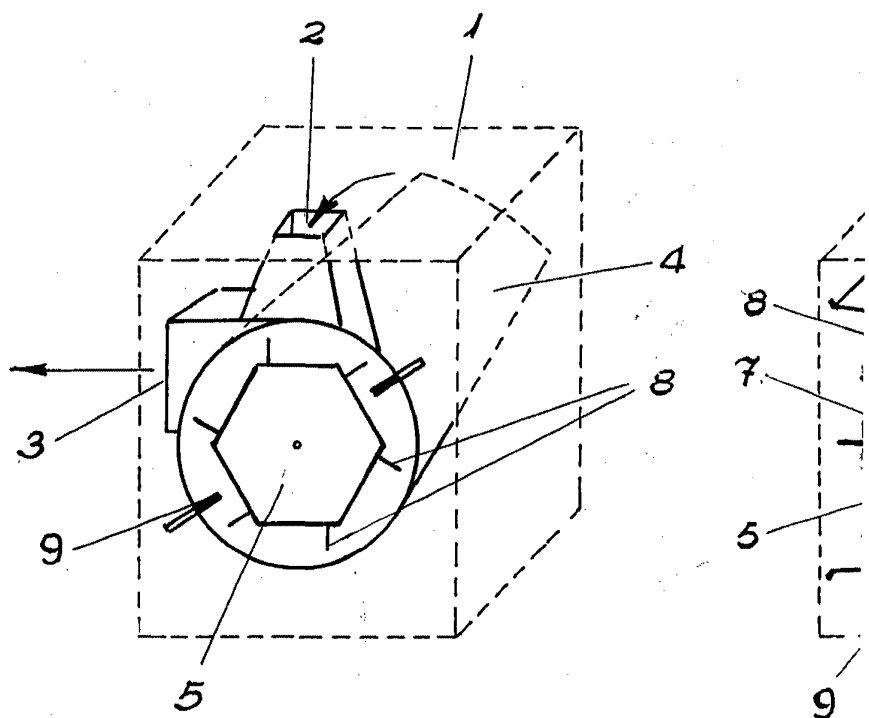

FIG. 1

Escala variable.

Hoja única.

NOV 7 1961



271940

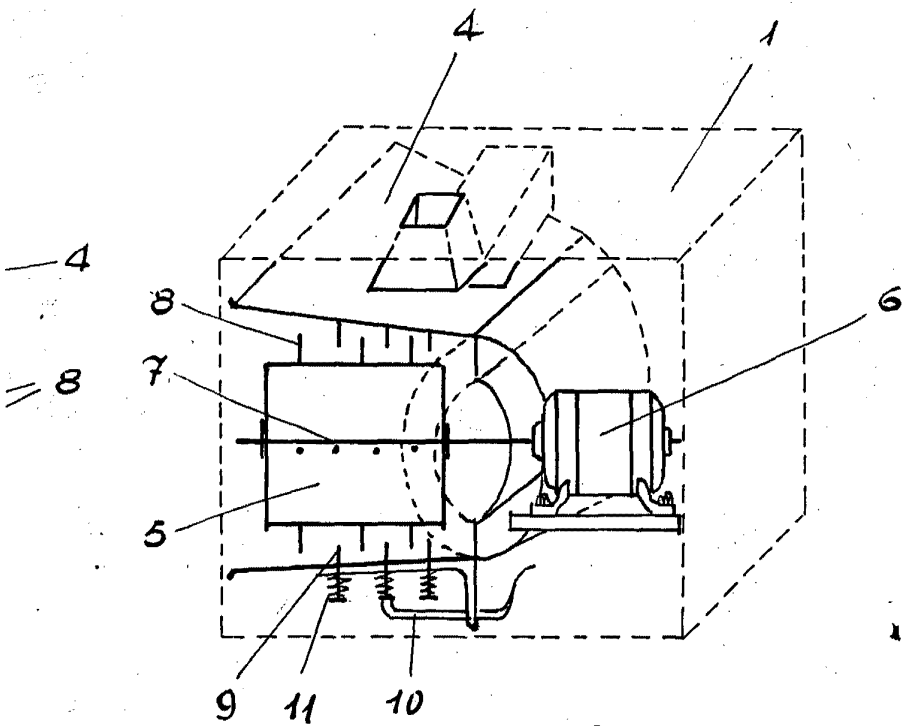

FIG. 2

NOV 7 1961

M. F. Larrea